

# MAGIC 23

PREMIUM TOOLS / QUALITY MADE BY GEDORE



€108,40  
+ VAT

Zestaw bitów  
1/4" FLEX  
38-częściowy



€44,28  
+ VAT

Szczypce uniwersalne  
183 10 JC



€1310,08  
+ VAT

Wózek warsztatowy  
2005 XL 0330

VDE 183 10  
SZCZYPCE UNIWERSALNE VDE

**110**

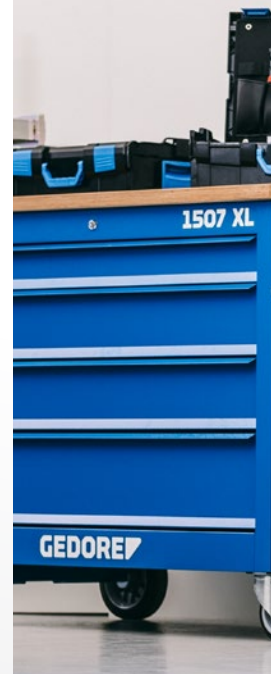

1504 XL-S-198 AGRAR  
STÓŁ  
WARSZTATOWY Z  
PODSTAWOWYM  
ASORTYMENTEM

**124**



HIGHLIGHTS  
2023





## ZAWARTOŚĆ



1102-038  
ZESTAW  
BITÓW 1/4"  
FLEX

**8**



TF-K  
KLUCZ DYNAMO-  
METRYCZNY  
TORCOFIX TF-K

**26**

|   |  |                  |
|---|--|------------------|
|    | KLUCZE MASZYNOWE                           | 04 – 07          |
|    | NARZĘDZIA DO POKRĘCANIA                    | 08 – 25          |
|   | NARZĘDZIA DYNAMOMETRYCZNE                  | 25 – 35          |
|  | WKRĘTAKI                                   | 36 – 38          |
|  | WYPOSAŻENIE WARSZTATOWE                    | 39 – 59          |
|  | ZESTAWY NARZĘDZI                           | 60 – 62          |
|  | MODUŁY NARZĘDZIOWE                         | 63 – 75          |
|  | MOBILNE SYSTEMY<br>PRZECHOWYWANIA NARZĘDZI | 76 – 80          |
|  | PROGRAM ŚCIĄGACZY                          | 81 – 90          |
|  | MŁOTKI / NARZĘDZIA<br>DO POBIJANIA         | 91 – 93          |
|  | PROGRAM SZCZYPIEC                          | 94 – 99          |
|  | NARZĘDZIA<br>SPECJALNE                     | 100-104, 127-129 |
|  | NARZĘDZIA VDE                              | 105 – 113        |
|  | NARZĘDZIA SAMOCHODOWE                      | 114 – 121        |
|  | ROLNICTWO                                  | 122 – 126        |
|  | OCHSENKOPF                                 | 130 – 131        |

# ZESTAW KLUCZY PŁASKO-OCZKOWYCH Z GRZECHOTKĄ - 8 DO 19 MM

Niezależnie od tego, czy chodzi o zastosowanie przemysłowe, w handlu, czy podczas przykręcania pojazdu – dzięki kluczowi **GEDORE** masz precyzyjnego i niezawodnego towarzysza dla najpopularniejszych połączeń śrubowych.

Zestaw kluczy zapadkowych 7 R-012 firmy **GEDORE** zawiera 12 kluczy z mechanizmem zapadkowym w wytrzymałej obudowie z blachy stalowej w różnych rozmiarach. Od klucza o rozmiarze 8 do 19 mm, zestaw zawiera odpowiednie narzędzie do różnych zastosowań. Odporna na skręcanie konstrukcja kluczy zapewnia maksymalne przenoszenie momentu obrotowego. Profil napędu jednostki zapewnia bezpieczniejsze połączenie między kluczem szczękowym a połączeniem śrubowym. Równomierne

przenoszenie mocy na profil w kształcie fali zapewnia równomierny rozkład ciśnienia nawet przy najwyższych obciążeniach – zapobiega się okrągłemu obracaniu. Dzięki dodatkowemu adapterowi klucz pierścieniowy z grzechotką staje się grzechotką o niskiej wysokości montażowej.



Zestaw kluczy oczkowo-paskich z grzechotką 7 R-012

1

## UNIT DRIVE PROFIL (UD)

- Równomierne przenoszenie mocy dzięki profilowi UD – chroni to i zapewnia bezpieczne trzymanie nawet przy najwyższych obciążeniach

2

## FUNKCJA GRZECHOTKI

- W połączeniu z adapterem klucz staje się grzechotką w możliwie najkrótszym czasie, która może być również używana w ograniczonych przestrzeniach o niskiej wysokości całkowitej

3

## KOMPAKTOWA SKRZYNIKA BLASZANA

- Bezpiecznie sortowane i przechowywane w niebieskim metalowym pudełku z plastikową wkładką

4

## KLUCZ I GRZECHOTKA W JEDNYM NARZĘDZIU

- Z jednej strony precyzyjny klucz otwarty: szlifowane do dokładnych wymiarów nominalnych dla optymalnych powierzchni styku. Z drugiej strony klucz zapadkowy ze sprawdzoną mechaniką grzechotki U-20 do odkręcania i zakręcania



*„Dzięki zestawowi kluczy 7 R-012 zawsze masz pod ręką najważniejsze rozmiary praktycznego klasycznego GEDORE.”*

7 R-012  
ZESTAW  
KLUCZY  
PŁASKICH Z  
GRZECHOTKĄ  
OCZKOWĄ  
12-częściowy

€194,<sup>12</sup>  
+ VAT



- › Praktyczne połączenie kluczy płaskich z grzechotką oczkową o tej samej szerokości na całej powierzchni.
- › Do grzechotkowego luzowania i szybkiego dokręcania śrub i nakrętek
- › Wysoki moment obrotowy umożliwia wydajną pracę z grzechotką
- › Skrzynka na klucze do blachy z wkładką z tworzywa sztucznego

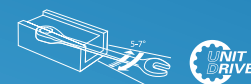

| Kod     | Nr      | Zawartość                         | Długość mm | -częściowy | Waga kg |
|---------|---------|-----------------------------------|------------|------------|---------|
| 2297442 | 7 R-012 | 8 9 10 11 12 13 14 15 16 17 18 19 | 320        | 12         | 2,84    |

7 RA  
ADAPTER NAPĘDOWY  
DLA 7 R/7 UR

€9,<sup>07</sup>  
+ VAT

od



- › Gniazdo sześciokątne zamienia klucz z grzechotką w grzechotkę.
- › Z przyciskiem zwalniającym, odporny na ścieranie, fosforanowany manganem
- › Pierścień szybkozamykający do szybkiego zwalniania lub dokręcania
- › Pewne osadzenie w grzechotce pierścieniowej dzięki pierścieniowi zatrzaskowemu

| Kod     | Nr        | Szerokość w poprzek mieszkań napędowych | Mocowanie napędu, kwadratowe | Mocowanie napędu, kwadratowe mm | Wysokość mm | Waga kg | Bez podatku VAT |
|---------|-----------|---|------------------------------|---------------------------------|-------------|---------|-----------------|
| 2320495 | 7 RA-6,3  | 10                                      | 1/4"                         | 6,3                             | 18          | 0,011   | 9,07            |
| 2320487 | 7 RA-10   | 13                                      | 3/8"                         | 10,0                            | 24          | 0,03    | 9,99            |
| 2320479 | 7 RA-12,5 | 19                                      | 1/2"                         | 12,5                            | 32          | 0,07    | 10,83           |

7 RA 183  
ZESTAW KLUCZY  
Z GRZECHOTKĄ  
szczypcami kluczem  
płaskim, 10-częściowy

€157,<sup>98</sup>  
+ VAT



- › Praktyczny zestaw do śrub przelotowych. Do kontrowania i kontrowania z tym samym rozmiary kluczy
- › Zestaw kluczy oczkowych z grzechotką o małej wysokości korpusu i małym kącie odchylenia 5 - 7°
- › Klucze płasko-oczkowe z kluczem płaskim SW 0 - 42 lub 1,5/8" wraz z szczękami do chwytania powierzchni w zestawie
- › Z adapterem (1/4", 1/2") do stosowania nasadek na kluczu oczkowym z grzechotką
- › Optymalne rozszerzenie do zestawu nasadek 19 DMU-20 (3014347)
- › Umieszczone w plastikowym pudełku z wkładką Checktool



| Kod     | Nr       | Zawartość   | Szerokość mm | Wysokość mm | Głębokość mm | -częściowy | Waga kg |
|---------|----------|---|--------------|-------------|--------------|------------|---------|
| 3416356 | 7 RA 183 | 7 R Klucz płaski z grzechotką oczkową 8 10 13 17 19 mm<br>7 RA-12,5 Adapter 1/2" 19 mm, 7 RA-6,3 Adapter 1/4" 10 mm, 183 7 TC<br>Klucze szczypcowe z szczękami, WK 19DM/IN19 L Skrzynka pusta<br>EI-7 RA 183 Wkładka piankowa pusta | 360          | 70          | 190          | 10         | 1,7     |

1 B-0112  
**ZESTAW KLUCZY  
 OCZKOWO-SZCZĘKOWYCH**  
 metryczne, 12-częściowy



- › Mit UD-Profil für schonende Kraftübertragung
- › Pierścień korbowy i kątowy 10
- › Do uruchamiania wpuszczonych lub głęboko osadzonych nakrętek lub wkrętów

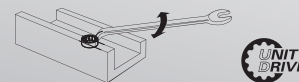

| Kod     | Nr      | Zawartość                          |
|---------|---------|------------------------------------|
| 6012840 | 1B-0112 | 6 7 8 9 10 11 12 13 14 15 17 19 mm |

| -częściowy | Waga kg |
|------------|---------|
| 12         | 0,925   |

7-0112  
**ZESTAW KLUCZY  
 OCZKOWO-SZCZĘKOWYCH**  
 metryczne, 12-częściowy



- › Praktyczna kompilacja
- › Z równymi rozmiarami klucza
- › Pierścień nachylony pod kątem 15°, z profilem UD - do łagodnego przeniesienia siły
- › Pozycja szczęk 15°, precyzyjnie szlifowane na dokładny wymiar nominalny dla optymalnych powierzchni styku

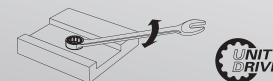

| Kod     | Nr     | Zawartość                          |
|---------|--------|------------------------------------|
| 6091530 | 7-0112 | 6 7 8 9 10 11 12 13 14 15 17 19 mm |

| -częściowy | Waga kg |
|------------|---------|
| 12         | 0,686   |

7-012  
**ZESTAW KLUCZY  
 OCZKOWO-SZCZĘKOWYCH**  
 metryczne, 12-częściowy



- › Praktyczna kompilacja
- › Z równymi rozmiarami klucza
- › Pierścień nachylony pod kątem 15°, z profilem UD - do łagodnego przeniesienia siły
- › Pozycja szczęk 15°, precyzyjnie szlifowane na dokładny wymiar nominalny dla optymalnych powierzchni styku

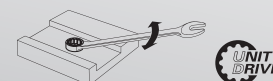

| Kod     | Nr    | Zawartość                              |
|---------|-------|--|
| 6093150 | 7-012 | 10 11 12 13 14 17 19 22 24 27 30 32 mm |

| -częściowy | Waga kg |
|------------|---------|
| 12         | 2,7     |

SOLIDNE I  
TRWAŁE

7 XL-080  
ZESTAW KLUCZY  
OCZKOWO-SZCZĘKOWYCH  
szczególnie długich, 8-częściowy

€81,25  
+ VAT



- › Z równymi rozmiarami klucza
- › Wyjątkowo długa rękojeść do głębokich obszarów i większy moment obrotowy
- › Smukłe szczęki i wąskie ścianki szczęk sprawiają, że klucz jest lżejszy
- › Pierścień nachylony pod kątem 15°, z profilem UD - do łagodnego przenoszenia siły
- › Pozycja szczęk 15°, precyzyjnie szlifowane na dokładny wymiar nominalny dla optymalnych powierzchni styku

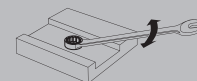

| Kod     | Nr       | Zawartość                |
|---------|----------|--------------------------|
| 6104880 | 7 XL-080 | 8 9 10 11 13 14 17 19 mm |

| -częściowy | Waga kg |
|------------|---------|
| 8          | 0,962   |

4-120  
ZESTAW KLUCZY OCZKOWYCH  
DWUSTRONNYCH  
12-częściowy

€133,61  
+ VAT



- › Praktyczna kompilacja
- › Z różnymi rozmiarami kluczy
- › Wersja płaska
- › Z cienkościennymi pierścieniami

| Kod     | Nr    | Zawartość  |
|---------|-------|--|
| 6062190 | 4-120 | 6x7 8x9 10x11 12x13 14x15 16x17 18x19 20x22 21x23 24x27 25x28 30x32 mm |

| -częściowy | Waga kg |
|------------|---------|
| 12         | 2       |



# ZESTAW BITÓW 1/4" Z GRZECHOTKĄ W PRZEZROCZYSTYM PUDEŁKU MINI-BOXX

Komplet z 38 częściami, w praktycznym Mini L-Boxx. Od końcówek i bitów po przedłużenia do grzechotki i uchwytu wielouchwytyowego; Zestaw oferuje rozwiązanie dla wszystkich możliwych zastosowań wkręcania w zakresie 1/4". I choć jest w nim tak wiele, w praktycznym Mini L-Boxx jest miejsce na wszystko.

**38-częściowy zestaw bitów 1/4" FLEX 1102-038** firmy **GEDORE** doskonale nadaje się do uniwersalnego zastosowania, takiego jak serwis i konserwacja okien. Wspólne bity i wkładki zawarte w zestawie pokrywają większość zastosowań. Dzięki dołączonej grzechotce wymiennej 1/4" i wielouchwytyowi jesteś przygotowany na zmianę zastosowań, w tym różnych wysokości. Różne długości adapterów również zmieniających się do dostosowania do zmieniających się zastosowań, mogą być również używane na przykład ze śrubokrętem bezprzewodowym. Zestaw uzupełnia praktyczny Mini L-Boxx, który zapewnia natychmiastowy podgląd zawartości przez przezroczystą pokrywę.



Bit Set 1/4" FLEX 38-częściowy 1102-038

# 1

## WIELE AKCESORIÓW

- Adaptery o różnych długościach umożliwiają optymalne dopasowanie do głębokości

# 2

## PRAKTYCZNY MINI L-BOXX

- Przezroczysta pokrywa umożliwia bezpośredni podgląd zawartości pudełka i zapobiega irytującym wyszukiwaniom

# 3

## ELASTYCZNE ZASTOSOWANIE

- Niezależnie od tego, czy chodzi o delikatne przykręcanie za pomocą uchwytu wielofunkcyjnego, czy o stosowanie większych sił za pomocą zapadki przełączającej, dzięki temu zestawowi oba są możliwe

# 4

## NAJPOPULARNIEJSZE

- Pokrycie szerokiego zakresu zastosowań, a tym samym uniwersalne zastosowanie

ZESTAW BITÓW Z  
ELASTYCZNOŚCIĄ I  
JAKOŚCIĄ

„Te bity są używane w naszym warsztacie od lat i wciąż żyją, czego naprawdę nie można powiedzieć o tanich narzędziach. Kupiłem narzędzia do mojego prywatnego warsztatu, ponieważ jestem o tym przekonany.”





**NOWY**

1102-038  
**ZESTAW BITÓW 1/4" FLEX**  
 38-częściowy



- > 38-częściowy zestaw bitów z wybranymi adapterami i wkładkami
- > 1/4" zapadka bitowa i wkrętek z wieloma uchwytami dla optymalnej pracy
- > 5 adapterów zapewnia elastyczność podczas wkręcania
- > Mój 1/4" Steckschlüsseinsätzen 12-krawędziowy profil UD (SW6,7,8,10,11,12,13)
- > Z wkładkami bitowymi 1/4" (IN, TX, PH, PZ)
- > 3 wkrętaki kątowe długie (SW4,5,6) do najczęstszych zastosowań
- > W Mini L-boxx z wkładką checktool dla przeglądu i szybkiego dostępu

**€108,40**  
 + VAT

| Kod     | Nr       | Zawartość  | Szerokość mm | Wysokość mm | Głębokość mm | -częściowy | Waga kg |
|---------|----------|--|--------------|-------------|--------------|------------|---------|
| 3437450 | 1102-038 | Grzechotka do bitów 1/4" nasadka sześciokątna<br>Gniazdo sześciokątne 1/4" z wieloma uchwytami<br>Uchwyt do bitów 1/4" z systemem szybkiego zwalniania, 60 mm<br>Uchwyt do bitów 1/4" z uchwytem magnetycznym, 60 mm<br>Uchwyt do bitów 1/4" z uchwytem magnetycznym, 130 mm<br>Uchwyt płytki 1/4" kwadratowy, 130 mm<br>Uchwyt płytki 1/4" kwadratowy, 17 mm<br>Nasadka 1/4", podwójna sześciokątna SW 6 7 8 10 11 12 13<br>1/4" Phillips PH 2 3, 50 mm<br>1/4" Phillips PH 1 2 3, 25 mm<br>1/4" Phillips PZD 2 3, 50 mm<br>1/4" Phillips PZD 1 2, 25 mm<br>Bity 1/4", gniazdo sześciokątne SW 2 3 4 5 6, 25 mm<br>Bity 1/4", TX T10 T15 T20 T25 T27 T30 T40, 25mm<br>Klucz imbusowy długi, gniazdo sześciokątne SW 4 5 6 | 260          | 65          | 155          | 38         | 0,918   |

666-006  
ZESTAW KLUCZY  
NASADOWYCH  
6-częściowy

€29,<sup>82</sup>  
+ VAT



- › Wkładki do kluczy nasadowych z magnesem do bezuszkodzeniowego wkładania i wyjmowania śrub z łbem sześciokątnym
- › Szczególnie nadaje się do wkrętów samowiercących
- › Pudełko z tworzywa sztucznego z przezroczystą pokrywą do szybkiej kontroli kompletności po zakończeniu pracy



| Kod     | Nr      | Zawartość   | Szerokość mm | Wysokość mm | Głębokość mm | -częściowy | Waga kg |
|---------|---------|---|--------------|-------------|--------------|------------|---------|
| 2993244 | 666-006 | Uchwyt do kluczy nasadowych 1/4" 7 8 10 12 13 mm i 3/8" | 143          | 42          | 107          | 6          | 0,24    |

666-032-A  
ZESTAW BITÓW  
ALLROUND  
32-częściowy

€18,<sup>06</sup>  
+ VAT

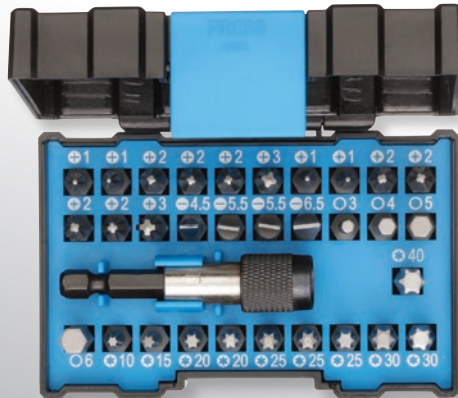

- › Do zastosowań przemysłowych, rzemiosła i dla ambitnych majsterkowiczów
- › Uchwyt do bitów 1/4" z systemem szybkiego mocowania
- › Made in Germany



| Kod     | Nr        | Zawartość  | -częściowy | Waga kg |
|---------|-----------|--|------------|---------|
| 2993236 | 666-032-A | Bit wkrętaka 1/4" do śrub z rowkiem nr 680 4.5 (1x) 5.5 (2x) 6.5 (1x)<br>Bit wkrętaka 1/4" do wkrętów krzyżakowych PH nr 690 1 (2x) 2 (3x) 3 (1x)<br>Bit wkrętaka 1/4" do wkrętów krzyżakowych PZ Nr 690 PDZ 1 (2x) 2 (4x) 3 (1x)<br>Bita wkrętaka 1/4" do śrub wewnętrznych TX nr 687 TX T10 (1x) T15 (1x) T20 (2x) T25 (3x) T30 (2x) T40 (1x)<br>Końcówka wkrętaka 1/4" do śrub z gniazdem wieloząbkowym XZN nr 685 X 3 (1x) 4 (1x) 5 (1x) 6 (1x)<br>Uchwyt bitów 1/4", nr magnetyczny 700 | 32         | 0,246   |

666-042  
ZESTAW BITÓW  
TORSION  
42-częściowy

€36,<sup>13</sup>  
+ VAT

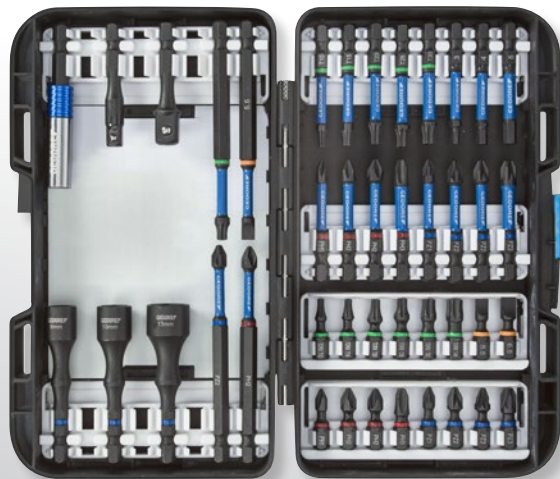

- › Strefa skrętna chroniąca bity pod obciążeniem, szczyty momentu obrotowego są delikatnie amortyzowane i dzięki temu zwiększa się ich żywotność
- › W tym niezwykle smukły, samoblokujący się magnetyczny uchwyt na końcówki z funkcją szybkiej wymiany
- › Do wkrętów miękkich i twardych
- › Odpowiednie do stosowania w kluczach udarowych



| Kod     | Nr      | Zawartość   | Szerokość mm | Wysokość mm | Głębokość mm | -częściowy | Waga kg |
|---------|---------|---|--------------|-------------|--------------|------------|---------|
| 3100316 | 666-042 | Bity 1/4", 25mm: 1/4" płaski 5.5, 6.5, 1/4" wgłębienie krzyżowe PH 1 2 2 3<br>1/4" wgłębienie krzyżowe PZ 1 2 2 3, 1/4" TX T10 T15 T20 T25 T30 T40<br>Bity 1/4", 50 mm 1/4": sześciokątne 3 4 5 mm, 1/4" wgłębienie krzyżowe PH 1 2 2 3<br>1/4" wgłębienie krzyżowe PZ 1 2 2 3, 1/4" TX T10 T15 T20 T25 T30<br>Końcówki 1/4", 88,9 mm: 1/4" płaski 5,5 mm, 1/4" wgłębienie krzyżowe PH 2<br>1/4" wgłębienie krzyżowe PZ 2, 1/4" TX T25<br>Adapter napędowy 1/4" hex x 1/4" hex, l. 50mm, Adapter napędowy 1/4" hex x 3/8" hex, l. 50mm<br>Nasadka magnetyczna, z napędem 1/4" sześciokątnym SW 8mm, L.67mm<br>Nasadka magnetyczna, z napędem 1/4" sześciokątnym SW 10mm, L.67mm<br>Nasadka magnetyczna z napędem 1/4" sześciokątnym SW 13mm, L.67mm<br>Uchwyt do bitów 1/4" One-touch Slim Lock, L.66,5mm | 190          | 45          | 120          | 42         | 0,67    |

670

## WKREŃTAK Z KOŃCÓWKAMI 1/4"

- › Z gniazdem sześciokątnym wg DIN ISO 1173 na bity
- › Stal GEDORE-Vanadium

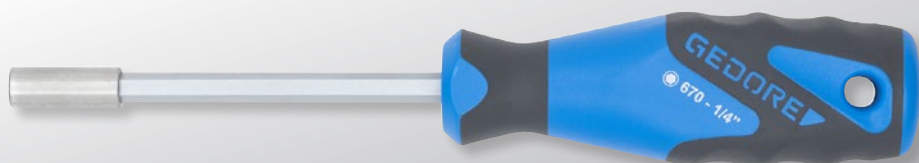

€15,<sup>37</sup>  
+ VAT



| Kod     | Nr  | Mocowanie napędu, sześciokątne | Adapter napędowy, sześciokątny mm | Długość ostrza | Długość całkowita mm | Waga kg |
|---------|-----|--------------------------------|-----------------------------------|----------------|----------------------|---------|
| 6536590 | 670 | 1/4"                           | 6,3                               | 100            | 210                  | 0,14    |

2169-012

## WKREŃTAK Z MAGAZYNKIEM Z FUNKCJĄ GRZECHOTKI SILENTGEAR 1/4"

- › Obciążony wkrętak magazynowy z funkcją grzechotki
- › Do precyzyjnej pracy w ciasnych przestrzeniach
- › Bardzo niski kąt powrotu, prawie 0° (nie można zmierzyć za pomocą mechanicznych urządzeń pomiarowych)
- › Przewrót obrotu w prawo/lewo za pomocą pierścienia obrotowego, neutralna pozycja środkowa z blokadą grzechotki umożliwia wkręcanie bez funkcji grzechotki



€31,<sup>67</sup>  
+ VAT



| Kod     | Nr       | Zawartość   | Mocowanie napędu, Sześciokątny cal | Mocowanie napędu, Sześciokątny - metryczny | Długość mm | Szerokość uchwytu mm | Waga kg |
|---------|----------|---|------------------------------------|--|------------|----------------------|---------|
| 3031691 | 2169-012 | SL 0,8x4,5 1,0x5,5 1,2x6,5<br>PH 1 2 3<br>PZ 1 2<br>TXT10 T15 T20 T25 | 1/4"                               | 6,3  | 250        | 38,6                 | 0,235   |

2675

## WKREŃTAK GRZECHOTKOWY SILENTGEAR 1/4" UCHWYT BITÓW

- › Bardzo kompaktowy wkrętak z grzechotką
- › Do precyzyjnej pracy w ciasnych przestrzeniach
- › Bardzo niski kąt powrotu, prawie 0° (nie można zmierzyć za pomocą mechanicznych urządzeń pomiarowych)
- › Przewrót obrotu w prawo/lewo za pomocą pierścienia obrotowego, neutralna pozycja środkowa z blokadą grzechotki umożliwia wkręcanie bez funkcji grzechotki

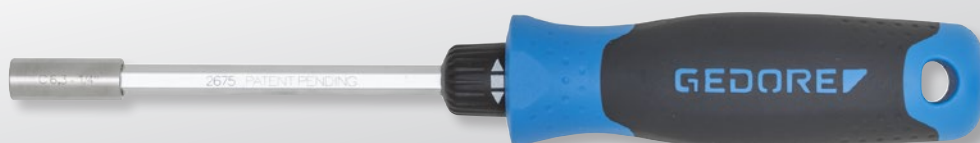

€13,<sup>61</sup>  
+ VAT



| Kod     | Nr   | Mocowanie napędu, Sześciokątny cal | Mocowanie napędu, Sześciokątny - metryczny | Długość mm | Waga kg |
|---------|------|------------------------------------|--|------------|---------|
| 3031918 | 2675 | 1/4"                               | 6,3  | 225        | 0,14    |

# KLUCZE NASADKOWE 2 W 1

Listwa z nasadkami – Wiele narzędzi na małej przestrzeni.

Listwa z nasadkami 1/2" z profilem C SB C19 SL-010 firmy **GEDORE** idealnie nadaje się jako elastyczny osprzęt w miejscu pracy i gwarantuje szybki dostęp do narzędzia. W razie potrzeby dostępne są dodatkowe gniazda na wkładki. 16-krotny nagłówek jest fabrycznie wyposażony w 10 wkładek. Płytki nadają się nie tylko do rozmiarów metrycznych, ale dzięki profilowi C można je również łatwo nakładać na połączenia

śrubowe calowe. Dzięki wysokiemu przenoszeniu mocy profilu C łebki są oszczędzone, a uszkodzone połączenia śrubowe można łatwo poluzować. Header doskonale nadaje się nie tylko do przechowywania wkładek, ale również np. skrzypienie i przesuwane uchwyty z kwadratem zewnętrznym 1/2" znajdują swoje miejsce.

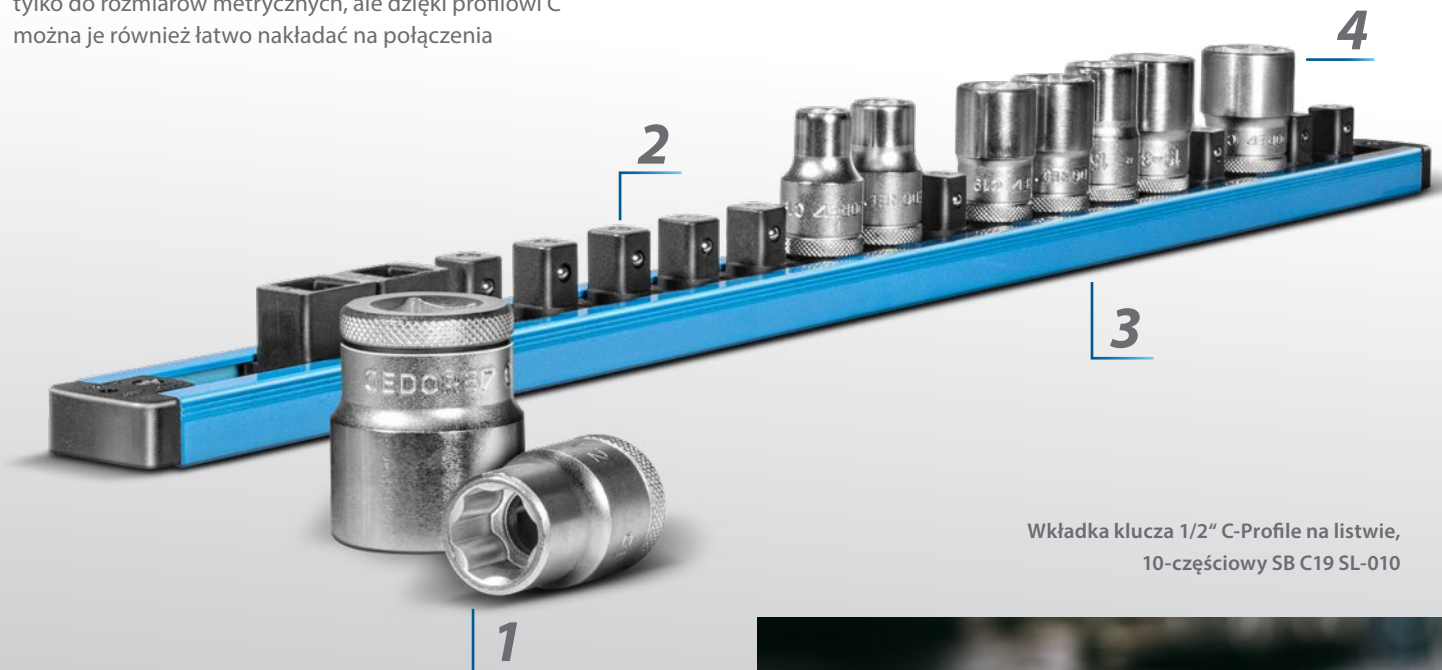

Wkładka klucza 1/2" C-Profile na listwie,  
10-częściowy SB C19 SL-010

1

## DELIKATNY

- Przenoszenie dużej mocy profilu C chroni łebki

2

## ELASTYCZNA ROZBUDOWA

- W razie potrzeby można rozszerzyć o dodatkowe aplikacje

3

## WSZYSTKO W ZASIĘGU RĘKI

- Mocowanie nasadek np. zapadek

4

## 2 W 1

- Wkładki o profilu C przeznaczone do okuć metrycznych i calowych



ZAWSZE  
POD RĘKĄ

*„Super łatwy w pracy w podróży lub jako uzupełnienie ściany narzędziowej. Masz wszystko pod ręką”.*

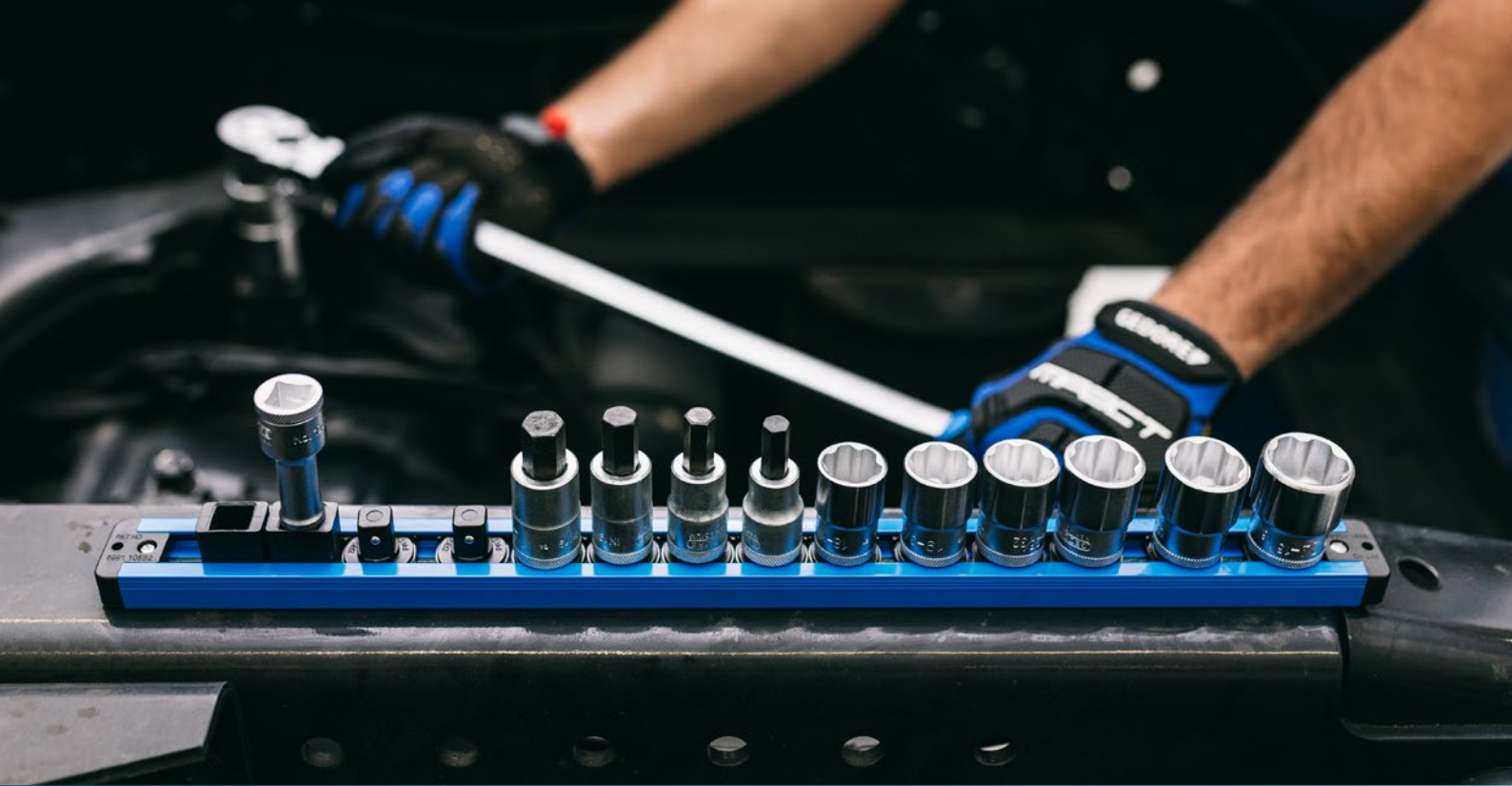

**NOWY**

SB C19 SL-010  
**LISTWA NA NASADKI 1/2"**  
 10-częściowy

- > Nadaje się do metrycznych i calowych śrub
- > Listwa magnetyczna i z otworami montażowymi do montażu elastycznego lub stałego
- > 4 wolne sloty na dodatkowe wkładki z nagrywaniem 1/2"
- > Naprawiono blokowanie wkładek o obrót o 90° (blokada kulkowa)
- > 10 gniazd 1/2" z profilem C (Contact Drive)
- > 16 gniazd (14 x kwadrat zewnętrzny 1/2", 2 x kwadrat wewnętrzny 1/2")
- > Profil C umożliwia delikatne wkręcanie łba śruby



**€63,18**  
 + VAT

| Kod     | Nr               | Zawartość   | Długość mm | -częściowy | Waga kg |
|---------|------------------|---|------------|------------|---------|
| 3437442 | SB C19<br>SL-010 | Listwa gniazd 1/2", SL 1916<br>Profil C 1/2" SW 10 12 13 15 16 17 18 19 22 24 | 580        | 10         | 1,28    |

# ZESTAW KLUCZY NASADOWYCH UDAROWYCH SW 10 - 24

Nasadki do wszystkich wkrętek pneumatycznych i elektrycznych z blokadą kulową.

7-częściowy zestaw nasadek udarowych 1/2" K 19-007 firmy GEDORE nadaje się w połączeniu z narzędziami ręcznymi lub do wszystkich prac naprawczych i montażowych. Zestaw składa się z najpopularniejszych rozmiarów SW 10-24 i nie pozostawia nic do życzenia w różnych zastosowaniach. Dzięki dołączonemu przedłużeniu wkrętaka 1/2" nawet głęboko osadzone połączenia śrubowe można łatwo poluzować. Dzięki blokadzie kulowej nakrętki są bezpiecznie połączone z wyjściem, a zmiana jest nadal prosta i nieskomplikowana. Zestaw jest przechowywany w kompaktowej plastikowej obudowie – idealnej do przechowywania lub w podróży.



Zestaw nasadek udarowych 1/2" 7-częściowy K 19-007

1

## KOMPAKTOWE

- Wszystko jest przechowywane w kompaktowym plastikowym pudełku gotowym do ręki

2

## NAJCZĘŚCIEJ SPOTYKANE ROZMIARY

- Zestaw składający się z najczęściej spotykanych rozmiarów z SW 10-24

3

## BEZPIECZNE POŁĄCZENIE

- Blokada kulowa mocno łączy nakrętki z maszyną, ale wymiana jest nadal łatwa i nieskomplikowana

4

## WKRETY Z GŁĘBOKOŚCIĄ

- Przedłużenie do głęboko osadzonych połączeń śrubowych w zestawie

ŚRUBY Z MOCĄ

*„Nasadki bardzo dobrze leżą w dłoni, praca jest przyjemna, jakość jest bardzo dobra. Dużo pracuję nad moim samochodem i mogę tylko polecić zestaw.”*



**NOWY**

K 19-007  
**ZESTAW NASADEK UDAROWYCH 1/2"**  
 7-częściowy

- > 6 nasadek udarowych odpowiednich do wszystkich popularnych wkrętarek pneumatycznych i elektrycznych
- > Z wewnętrznym napędem kwadratowym zgodnie z DIN 3121 - G 12,5, ISO 1174
- > 1 przedłużenie śrubokręta mocy 75 mm z blokadą kulkową na kwadracie
- > Powierzchnia fosforanowana
- > Przeniesienie bardzo wysokiego momentu obrotowego



**€45,<sup>12</sup>**  
 + VAT

| Kod     | Nr       | Zawartość   | Szerokość mm | Wysokość mm | Głębokość mm | -częściowy | Waga kg |
|---------|----------|---|--------------|-------------|--------------|------------|---------|
| 3437426 | K 19-007 | 1/2" Gniazda wkrętakowe sześciokątne, SW 10 13 17 19 21 24<br>1/2" Przedłużacz do wkrętarek elektrycznych KS, 75 mm | 215          | 50          | 120          | 7          | 1,1     |

D 20 KMU-20  
ZESTAW  
KLUCZY NASA-  
DOWYCH 1/4"  
37-częściowy

€116,<sup>81</sup>  
+ VAT



- › Z kutym, ulepszonej cieplnie, obsługiwany ręcznie sześciokątnym profilem UD
- › Z narzędziami uruchamiającymi
- › Z mocną grzechotką dwukierunkową dźwigniową, z wyzwoleniem przyciskiem guzikowym
- › W kasecie z tworzywa sztucznego

6,3 1/4" 6,3 1/4" mm

| Kod     | Nr          | Zawartość  | Szerokość mm | Wysokość mm | Głębokość mm | -częściowy | Waga kg |
|---------|-------------|--|--------------|-------------|--------------|------------|---------|
| 1822373 | D 20 KMU-20 | Grzechotki 2093 U-20<br>Nasadki D 20 4 5 6 7 8 9 10 11 12 13, 680 4 5,5 6,5<br>685 3 4 5 6, 685 X 5 6 8, 687 TX T10 T15 T20 T25 T27 T30 T40, 690 1 2, 690 PZD 1 2 3<br>Akcesoria przedłużka 1/4" 2090-4, 620, Wieloramienny uchwyt 1/4" 676, 699 | 202          | 38          | 119          | 37         | 0,712   |

D 20 MOT  
ZESTAW  
NARZĘDZI 1/4"  
DO MOTOCYKLI  
30-częściowy

€116,<sup>81</sup>  
+ VAT



- › Wybrane narzędzia o wymiarach metrycznych do „pierwszej pomocy” na motocyklu
- › W kasecie z tworzywa sztucznego

6,3 1/4" 6,3 1/4" mm

| Kod     | Nr       | Zawartość  | Szerokość mm | Wysokość mm | Głębokość mm | -częściowy | Waga kg |
|---------|----------|--|--------------|-------------|--------------|------------|---------|
| 2190281 | D 20 MOT | Grzechotka z uchwytem krzyżowym 1/4" nr 2093 U-3T<br>Wkładka do klucza nasadowego 1/4" 12-punktowy profil UD nr D 20 8 9 10 11 12 13 14<br>Bita wkrętaka 1/4" do śrub z gniazdem sześciokątnym nr 685 3 4 5 6 8 10<br>Końcówka wkrętaka 1/4" do wkrętów z łbem soczewkowym o wielu zębach XZN nr 687 TX T10 T15 T20 T25 T27 T30 T40<br>Bit wkrętaka 1/4" do wkrętów krzyżakowych PH nr 690 1 2 3<br>Bit wkrętaka 1/4" do śrub z rowkiem nr 680 4 6.5, Przedłużenie kardana 1/4" nr KR-4<br>Rozszerzenie 1/4" nr 2090-6, Łącznik kardasjański 1/4" nr 2095, Adapter bitów 1/4" nr 620 | 203          | 38          | 123          | 30         | 0,572   |

D 20 DMU-3  
ZESTAW KLUCZY  
NASADOWYCH 1/4"  
14-częściowy

€90,<sup>67</sup>  
+ VAT



- › Z ręcznie obsługiwany 12-punktowymi gniazdami profilowymi UD i narzędziami roboczymi
- › Z drobno uźębioną grzechotką dwukierunkową
- › W kasecie z tworzywa sztucznego

6,3 1/4" mm

| Kod     | Nr         | Zawartość   | Szerokość mm | Wysokość mm | Głębokość mm | -częściowy | Waga kg |
|---------|------------|---|--------------|-------------|--------------|------------|---------|
| 1815598 | D 20 DMU-3 | Grzechotka odwracalna 1/4" nr 2093 U-3<br>Wkładka do klucza nasadowego 1/4" 12-punktowy profil UD nr D 20<br>4 4,5 5 5,5 6 7 8 9 10 11 12 13, Rozszerzenie 1/4" nr 2090-4 | 140          | 47          | 95           | 14         | 0,429   |



## 30 IMU-10 ZESTAW KLUCZY NASA- DOWYCH 3/8"

26-częściowy

€189,<sup>92</sup>  
+ VAT



- › Z ręcznie obsługiwanymi sześciokątnymi gniazdami profilowymi UD
- › Z narzędziami uruchamiającymi
- › Seria U-10 z wytrzymałą zapadką z dźwignią
- › W błaszananej niebieskiej kasecie GEDORE

10 3/8 mm

| Kod     | Nr        | Zawartość  | Szerokość mm | Wysokość mm | Głębokość mm | -częściowy | Waga kg |
|---------|-----------|--|--------------|-------------|--------------|------------|---------|
| 6229740 | 30 IMU-10 | Grzechotka przepinalna 3/8" nr 3093 U-10 200 mm<br>Uchwyt krzyżowy 3/8" nr 3087<br>Przedłużenie 3/8" nr 3090-5 125 mm<br>Przedłużenie 3/8" nr 3090-10 250 mm<br>Przegub Cardana 3/8" nr 3095 51 mm<br>Nasadka 3/8" nr 30 sześciokąt 6 7 8 9 10 11 12 13 14 15 16 17 19 mm<br>Gniazdo bitów wkrętaka 3/8" nr IS 30 gniazdo 5,5x1 8x1,2 mm<br>Gniazdo bitów wkrętaka 3/8" nr IN 30 gniazdo sześciokątne 4 5 6 mm<br>Gniazdo bitów wkrętaków 3/8" Nr IKS 30 Filtrów krzyżakowych PH 2 3 | 320          | 55          | 210          | 26         | 3,1     |

## D 30 KMU-20 ZESTAW KLUCZY NASA- DOWYCH 3/8"

40-częściowy

€226,<sup>05</sup>  
+ VAT



- › Z obsługiwanyymi ręcznie 12-krawędziowymi nasadkami profilowymi UD
- › Z narzędziami uruchamiającymi
- › Z wytrzymałą grzechotką rewersyjną sterowaną dźwignią i grzechotką poprzeczną
- › W błaszananej niebieskiej kasecie GEDORE

10 3/8 6,3 1/4 mm

| Kod     | Nr          | Zawartość  | Szerokość mm | Wysokość mm | Głębokość mm | -częściowy | Waga kg |
|---------|-------------|--|--------------|-------------|--------------|------------|---------|
| 1973347 | D 30 KMU-20 | Grzechotka odwracalna 3/8" nr 3093 U-20, Grzechotka odwracalna 3/8" nr 3093 U-3 T<br>Wkładka do klucza nasadowego 3/8" 12-punktowy profil UD nr 30<br>8 9 10 11 12 13 14 15 16 17 18 19<br>Bit wkrętaka 1/4" do śrub z rowkiem nr 680 4 5,5 6,5<br>Bity wkrętaka 1/4" do śrub z gniazdem sześciokątnym nr 685 3 4 5 6<br>Bita wkrętaka 1/4" do wkrętów z gniazdem wieloząbkowym XZN nr 685 X 5 6 8<br>Końcówka wkrętaka 1/4" do wkrętów TX nr 687 TX T10 T15 T20 T25 T27 T30<br>Bit wkrętaka 1/4" do wkrętów krzyżakowych PH nr 690 1 2<br>Bit wkrętaka 1/4" do wkrętów krzyżakowych PZ nr 690 PZD 1 2<br>Przedłużenie kardana 3/8" nr 3090 KR-3, Rozszerzenie 3/8" nr 3090-5<br>Adapter bitów nr 630, Uchwyt do wkładania nr 673 10<br>Uchwyt wielokrotny nr 676<br>Uchwyt na końcówki do wkrętaka maszynowego nr 699 | 320          | 55          | 210          | 40         | 2,6     |

19 V20U-10

## ZESTAW KLUCZY NASADOWYCH 1/4"+1/2"

50-częściowy

- Z kutymi, ulepszanymi i ręcznie uruchamianymi wkładkami do kluczy nasadowych
- Z narzędziami do pokręcania ze stali wanadowej GEDORE 31CrV3
- Wielkość nominalna 6,3 (1/4") z bardzo drobno zębatą grzechotką odwracalną U-3
- Wielkość nominalna 12,5 (1/2") z wytrzymałą grzechotką rewersyjną uruchamianą dźwignią, z przyciskiem zwalnającym U-10 T
- W blaszanej niebieskiej kasecie GEDORE

€368,<sup>91</sup>  
+ VAT



mm **UNIT DRIVE**  
12,5 1/2 6,3 1/4

| Kod     | Nr          | Zawartość  | Szerokość mm | Wysokość mm | -częściowy | Waga kg |
|---------|-------------|--|--------------|-------------|------------|---------|
| 6157490 | 19 V20 U-10 | pistolet<br>1/2" 1993 U-10 T, 1/4" 2093 U-3<br>Połączenia<br>1/2", 19 10 11 12 13 14 15 17 19 22 24 27 30<br>W 19 7 8 10 12 14, jest 19 8 10, ICS 19 3<br>1/4", 20 4 4,5 5 5,5 6 7 8 9 10 11 13<br>W 20 3 4 5 6, IS 20 4 5,5 6,5, ICS 20 1 2<br>Akcesoria<br>Przedłużka 1/2" 1990-5-10, Przegub uniwersalny 1/2" 1995<br>Uchwyt wtykowy kwadratowy 1/4" 2098, Przedłużka 1/4" 2090-2-4<br>Uchwyt T 1/4" z suwakiem 2087, Przegub uniwersalny 1/4" 2095 | 280          | 57          | 50         | 6,2     |

19 DMU 183

## ZESTAW KLUCZY NASADOWYCH

szczypcami kluczem płaskim, 18-częściowy

- Zestaw grzechotek 1/2" z przedłużką kardana i kluczem płaskim rozmiar 7 (0-42mm / 0-1.5/8")
- Sprawdzona w 1993 roku grzechotka U-20 i wkładki z sześciokątnym profilem UD (10-32 mm)
- Elastyczne zastosowanie do SW 42 mm za pomocą klucza szczypcowego
- w komplecie z ochronnymi szczękami do kluczy zaciskowych do przyjaznego dla powierzchni chwytania
- Wkłady kontrolne w kompaktowej walizce z tworzywa sztucznego z okienkiem kontrolnym

€239,<sup>50</sup>  
+ VAT



12,5 1/2

| Kod     | Nr         | Zawartość  | Szerokość mm | Wysokość mm | Głębokość mm | -częściowy | Waga kg |
|---------|------------|--|--------------|-------------|--------------|------------|---------|
| 3416321 | 19 DMU 183 | 1993 U-20 Grzechotka odwracalna 1/2"<br>19 Gniazdo<br>10 12 13 15 16 17 18 19 22 24 27 30 32<br>1990 KR-5 Przedłużenie kardana 1/2"<br>183 7 TC Klucze szczypcowe z szczękami<br>WK 19DM/IN19 L Skrzynka pusta<br>EI-19 DMU 183 Wkładka piankowa pusta | 360          | 70          | 190          | 18         | 3,1     |

# UNIWERSALNE W UŻYCIU

## 19 BMC 20 ZESTAW KLUCZY NASADOWYCH 1/4"+1/2" 69-częściowy



- ▶ Plastikowa grzechotka GEDORE jest odpowiednia dla przemysłu, motoryzacji, jak również dla majsterkowiczów i hobbystów.
- ▶ Wyposażony jest w czarno-niebieską piankową wkładkę kontrolną, która sprawia, że brak narzędzi jest bardziej widoczny.
- ▶ Dzięki smukłemu kształtowi i ba grzechotek dwukierunkowych ten zestaw nadaje się szczególnie do zastosowań ciasnych przestrzeniach
- ▶ Grzechotki dwukierunkowe posiadają rękojeść 2-komponentową, przełącznik dźwigniowy i przycisk wyzwalacza, które umożliwiają wygodną, szybką i bezpieczną pracę
- ▶ W zależności od rozmiaru klucza, nasadki mogą być przedłużone do 375 mm w zakresie głębokości napędu



| Kod     | Nr        | Zawartość  | Długość mm | Szerokość mm | Wysokość mm | -częściowy | Waga kg |
|---------|-----------|--|------------|--------------|-------------|------------|---------|
| 3108902 | 19 BMC 20 | Grzechotki 1/4" 1/2", Grzechotki dwukierunkowe 1/4" 2093 U-20 grzechotki dwukierunkowe 1/2" 1993 U-20, nasadki do kluczy nasadowych 1/4" 1/2 nasadki sześciokątne 1/4" SW 4 4,5 5 5,5 6 7 8 9 10 11 12 13 14 mm nasadki sześciokątne 1/2" SW 15 16 17 18 19 21 22 24 27 30 32 mm nasadki sześciokątne długie 1/2" SW 10 13 17 19 mm, Bity 1/4" Gniazdo sześciokątne 2 3 4 5 6 8 mm, TX; z otworem T10 T15 T20 T25 T27 T30 T40 płaski 4 5,5 6,5 8 mm, krzyżowy PH 1 2 3, krzyżowy PZ 1 2 3 Wielozębne XZN M4 M5 M6 M8, Akcesoria 1/4" 1/2, Przedłużenie 1/4" 50 100 mm Adapter 1/4" x 1/4", Uchwyt bitów 1/4" Rączka 1/4", Łącznik kardana 1/4" Przedłużenie 1/2" 125 250 mm, Kardanae złącze 1/2", Uchwyt 1/2" | 460        | 355          | 86          | 69         | 5,7     |

19 EMU-20  
ZESTAW  
KLUCZY  
NASADKO-  
WYCH 1/2"  
23-częściowy

€234,<sup>45</sup>  
+ VAT



- › Z ręcznie obsługiwanymi sześciokątnymi gniazdami profilowymi UD
- › Z narzędziami uruchamiającymi
- › Seria U-20 z wytrzymałą grzechotką rewersyjną uruchamianą dźwignią, z przyciskiem zwalnającym
- › W blaszanej niebieskiej kasce GEDORE

12,5 1/2" mm

| Kod     | Nr        | Zawartość  | Szerokość mm | Wysokość mm | Głębokość mm | -częściowy | Waga kg |
|---------|-----------|--|--------------|-------------|--------------|------------|---------|
| 2545837 | 19 EMU-20 | Grzechotka dwukierunkowa 1/2" Nr 1993 U-20, Gniazdo 1/2" sześciokątne profil UD nr 19 8 9 10 11 12 13 14 15 16 17 18 19 21 22 24 27 30 32, Uchwyt krzyżowy 1/2" nr 1987<br>Przedłużka 1/2" Nr 1990-5 -10, Przegub Cardana 1/2" Nr 1995 | 425          | 57          | 280          | 23         | 5,7     |

19 SKU-20  
ZESTAW  
KLUCZY  
NASADKO-  
WYCH 1/2"  
14-częściowy

€225,<sup>21</sup>  
+ VAT



- › Z ręcznymi nasadkami do kluczy nasadowych nr. 19 SK dla gwintowanych i łączniki śrubowe
- › Z wytrzymałą grzechotką dwukierunkową z dźwignią i sześciokątnym napędem gniazdowym, mała wysokość konstrukcji
- › Drobne uzębienie, kąt powrotu 6°
- › W blaszanej niebieskiej kasce GEDORE

UNIT RIVE mm

| Kod     | Nr        | Zawartość  | Szerokość mm | Wysokość mm | Głębokość mm | -częściowy | Waga kg |
|---------|-----------|--|--------------|-------------|--------------|------------|---------|
| 2521563 | 19 SKU-20 | Ratchet 1993 U-20 SK<br>Misje 19 SK 10 11 12 13 14 15 16 17 18 19 21 22 24 | 320          | 55          | 132          | 14         | 1,7     |

19 DMU-20  
ZESTAW  
KLUCZY  
NASADKO-  
WYCH 1/2"  
15-częściowy

€171,<sup>43</sup>  
+ VAT



- › Z ręcznie obsługiwanymi sześciokątnymi gniazdami profilowymi UD
- › Z narzędziami uruchamiającymi
- › Z mocną grzechotką dwukierunkową dźwignią, z wyzwoleniem przyciskiem guzikowym
- › Z przedłużką z przegubem cardana, dopuszcza wychylenia do 15°

12,5 1/2" mm

| Kod     | Nr        | Zawartość   | Szerokość mm | Wysokość mm | Głębokość mm | -częściowy | Waga kg |
|---------|-----------|---|--------------|-------------|--------------|------------|---------|
| 3014347 | 19 DMU-20 | Grzechotka odwracalna 1/2" nr 1993 U-20<br>Wkładka do klucza nasadowego 1/2" sześciokątny profil UD nr 19 10 12 13 15 16 17 18 19 22 24 27 30 32, Przedłużenie kardana 1/2" nr 1990 KR-10 | 380          | 70          | 190          | 15         | 2,9     |

19 KMU / D 19 KMU  
**ZESTAW KLUCZY NASADKO-  
 WYCH 1/2"**  
 13-częściowy

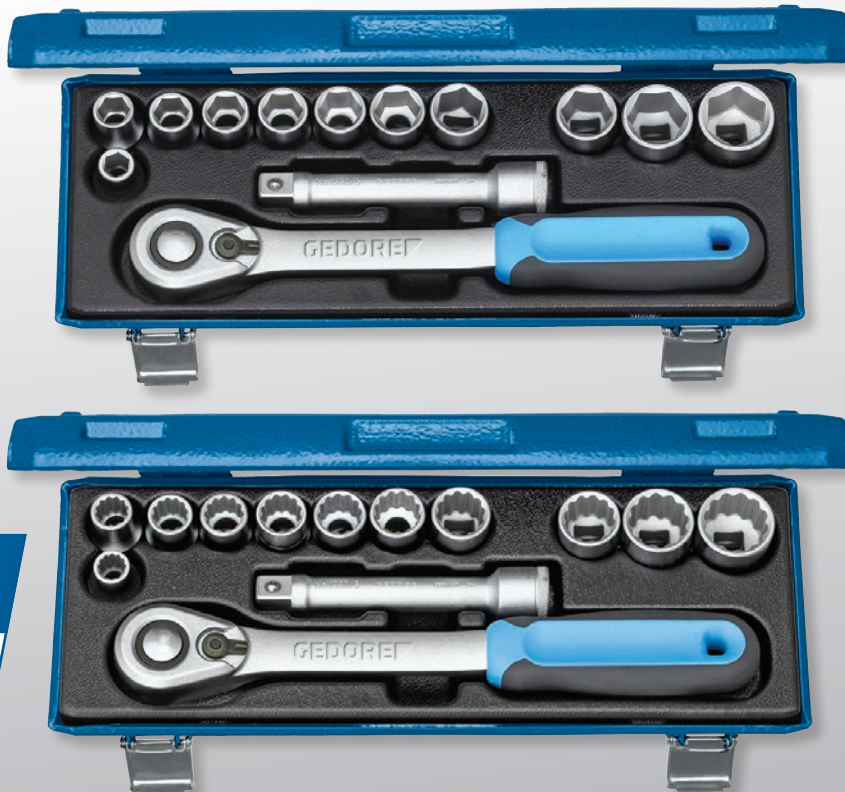

- › Z obsługiwany ręcznie sześciokątnym profilem UD (nr 19) lub 12-punktowym profilem UD (nr D 19) Gniazda
- › Z narzędziami uruchamiającymi
- › Z mocną grzechotką dwukierunkową dźwigniową, z wyzwoleniem przyciskiem guzikowym
- › W błyszczącej niebieskiej kasecie GEDORE

**€152,94**  
 + VAT

12,5 1/2" mm

| Kod     | Nr          | Zawartość   | Szerokość mm | Wysokość mm | Głębokość mm | -częściowy | Waga kg | Bez podatku VAT |
|---------|-------------|---|--------------|-------------|--------------|------------|---------|-----------------|
| 2545810 | 19 KMU-20   | Grzechotka odwracalna 1/2" nr 1993 U-20<br>Wkładka do klucza nasadowego 1/2" sześciokątny profil UD nr 19<br>10 12 13 14 15 16 17 18 19 22 24<br>Rozszerzenie 1/2" nr 1990-5  | 320          | 55          | 210          | 13         | 2,6     | 152,94          |
| 2545829 | D 19 KMU-20 | Grzechotka odwracalna 1/2" nr 1993 U-20<br>Wkładka do klucza nasadowego 1/2" 12-punktowy profil UD nr D 19<br>10 12 13 14 15 16 17 18 19 22 24<br>Rozszerzenie 1/2" nr 1990-5 | 320          | 55          | 210          | 13         | 2,6     | 152,94          |

19 JMU-3  
**ZESTAW KLUCZY  
 NASADKO-  
 WYCH 1/2"**  
 19-częściowy



- › Z ręcznie obsługiwanymi sześciokątnymi gniazdami profilowymi UD
- › Z narzędziami uruchamiającymi
- › Z drobno uzębioną grzechotką dwukierunkową
- › W błyszczącej niebieskiej kasecie GEDORE

**€206,72**  
 + VAT

12,5 1/2" mm

| Kod     | Nr       | Zawartość  | Szerokość mm | Wysokość mm | Głębokość mm | -częściowy | Waga kg |
|---------|----------|--|--------------|-------------|--------------|------------|---------|
| 2682842 | 19 JMU-3 | Grzechotka odwracalna 1/2" nr 1993 U-3<br>Wkładka do klucza nasadowego 1/2" sześciokątny profil UD nr 19<br>8 9 10 11 12 13 14 15 16 17 18 19 21 22 24<br>Rozszerzenie 1/2" nr 1990-5 -10, Kardasjańskie złącze 1/2" nr 1995 | 320          | 55          | 210          | 19         | 3,7     |

## IN 19-009 ZESTAW NASADEK WKREŃTAKOWYCH 1/2"

9-częściowy

€90,<sup>67</sup>  
+ VAT

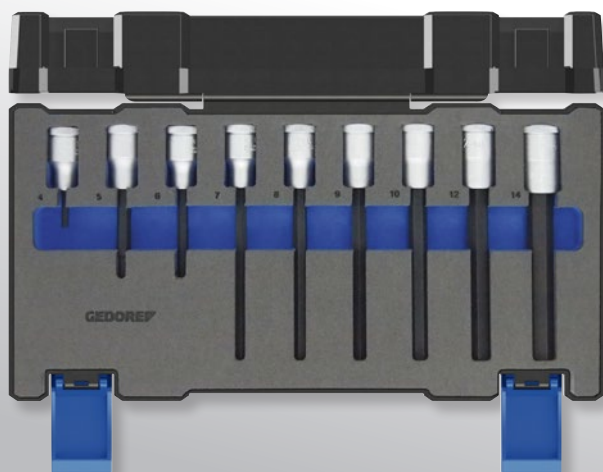

- > Zestaw wkrętaków 1/2" do wkrętów z gniazdem sześciokątnym o wielkości 4 - 14 mm
- > W praktycznym i wytrzymałym plastikowym pudełku
- > Z GEDORE Check-Tool-System: 2-kolorowe podkładki dają pełną kontrolę stanu

12,5 1/2"

| Kod    | Nr        | Zawartość   | Szerokość mm | Wysokość mm | Głębokość mm | -częściowy | Waga kg |
|--------|-----------|---|--------------|-------------|--------------|------------|---------|
| 301444 | IN 19-009 | Gniazdo bitów wkrętaka 1/2" do śrub z gniazdem sześciokątnym nr IN 19 4<br>Gniazdo bitów wkrętaka 1/2" do wkrętów sześciokątnych, długość nr IN 19 L 5-90 6-90 7-140 8-140 9-140 10-140 12-140 14-140 | 360          | 70          | 190          | 9          | 1,9     |

## D 32 EMU-2 ZESTAW KLUCZY NASADOWYCH 3/4"

14-częściowy

€377,<sup>31</sup>  
+ VAT



- > Z profilem UD (No. D32) na nasadki
- > Z narzędziami uruchamiającymi
- > Asortyment U-2 z grzechotką dwukierunkową o drobnym uzębieniu
- > W blaszanej niebieskiej kasce GEDORE

20 3/4 mm



| Kod     | Nr         | Zawartość   | Szerokość mm | Wysokość mm | Głębokość mm | -częściowy | Waga kg |
|---------|------------|---|--------------|-------------|--------------|------------|---------|
| 6280420 | D 32 EMU-2 | Grzechotka odwracalna 3/4" nr 3293 U-2<br>Wkładka do klucza nasadowego 3/4" 12-punktowy profil UD nr D 32 22 24 27 30 32 36 38 41 46 50, Uchwyt krzyżowy 3/4" nr 3287, Rozszerzenie 3/4" nr 3290-8-16 | 525          | 73          | 203          | 14         | 11,09   |

## D 21 EMU-10 ZESTAW KLUCZY NASADOWYCH 1"

15-częściowy

€881,<sup>51</sup>  
+ VAT



- > Z obsługiwany ręcznie 12-krawędziowymi nasadkami profilowymi UD
- > Z narzędziami uruchamiającymi
- > Z wytrzymałą grzechotką rewersyjną uruchamianą dźwignią
- > W blaszanej niebieskiej kasce GEDORE

25 1" mm

| Kod     | Nr          | Zawartość  | Szerokość mm | Wysokość mm | Głębokość mm | -częściowy | Waga kg |
|---------|-------------|--|--------------|-------------|--------------|------------|---------|
| 6181600 | D 21 EMU-10 | Głowica z grzechotką odwracalną 1" nr 2193 U-10 K<br>Wkładka do klucza nasadowego 1" 12-punktowy profil UD nr D 21 36 41 46 50 55 60 65 65 70 75 80, Rozszerzenie 1" nr 2190-8-16, Uchwyt krzyżowy 1" nr 2187 G 2187 K | 765          | 105         | 289          | 15         | 32,8    |

S 2032-05  
**ZESTAW  
 ADAPTERÓW  
 1/4" - 3/4"**  
 5-częściowy

€45,20  
 + VAT



- › Z reduktorami i powiększalnikami od 1/4" do 3/4"
- › Reduktory 1930, 3020
- › Sztuki do powiększenia 2030, 3019, 1932
- › Proszę zwrócić uwagę na maksymalną nośność zewnętrznej krawędzi kwadratowej zgodnie z DIN 3123, ISO 3316

6,3 1/4" 10 3/8"  
 12,5 1/2" 20 3/4"

| Kod     | Nr        | Zawartość  | Długość mm | Szerokość mm | Wysokość mm | -częściowy | Waga kg |
|---------|-----------|--|------------|--------------|-------------|------------|---------|
| 1729071 | S 2032-05 | Powiększenie 2030 1/4" - 3/8" (maks. 62 Nm)<br>Redukcja 3019 3/8" - 1/2" (maks. 202 Nm)<br>Redukcja 1932 1/2" - 3/4" (maks. 512 Nm)<br>Redukcja 3020 3/8" - 1/4" (maks. 62 Nm)<br>redukcja 1930 1/2" - 3/8" (maks. 202 Nm) | 134        | 51           | 51          | 5          | 0,34    |

671  
**GRZECHOTKA DO BITÓW 1/4"**



€49,74  
 + VAT

- › Z radełkowaną głowicą do szybkiego obracania lub przeciwstawiania się
- › Gniazdo sześciokątne zgodnie z DIN ISO 1173
- › Niska wysokość całkowita umożliwi optymalną pracę na najmniejszej przestrzeni



| Kod     | Nr  | Mocowanie napędu, sześciokątne | Adapter napędowy, sześciokątny mm | Kąt odchylenia do tyłu | Długość całkowita mm | Wysokość głowy mm | Waga kg |
|---------|-----|--------------------------------|-----------------------------------|------------------------|----------------------|-------------------|---------|
| 6535350 | 671 | 1/4"                           | 6,3                               | 15°                    | 127                  | 18,3              | 0,108   |

2093 U-10  
**GRZECHOTKA  
 DWUKIERUNKOWA 1/4"**



€45,20  
 + VAT

- › Szczególnie nadaje się do solidnego zastosowania w przemyśle i pojazdach użytkowych
- › Wykonanie zgodnie z DIN 3122, ISO 3315
- › Do ręcznie pokręcanych wkładek do kluczy nasadowych i elementów łączeniowych z napędem 4-kątnym wg DIN 3120 - C 6,3, ISO 1174, z ustalaczem kulkowym

6,3 1/4"

| Kod     | Nr        | Końcówka kwadratowa napędu calowa | Końcówka kwadratowa napędu metryczna mm | Kąt obrotu | Długość mm | Wysokość łba z grzechotką mm | Waga kg |
|---------|-----------|-----------------------------------|---|------------|------------|------------------------------|---------|
| 6180470 | 2093 U-10 | 1/4"                              | 6,3                                     | 15°        | 130        | 21,5                         | 0,109   |

2093 U-3 T  
**GRZECHOTKA Z KLAMKĄ  
 KRZYŻOWĄ 1/4"**



€27,13  
 + VAT

- › Szczególnie nadaje się do pracy w pomieszczeniach zamkniętych
- › Do ręcznie pokręcanych wkładek do kluczy nasadowych i elementów łączeniowych z napędem 4-kątnym wg DIN 3120 - C 6,3, ISO 1174, z ustalaczem kulkowym

1/4"

| Kod     | Nr         | Napęd kwadratowy | Napęd kwadratowy mm | Kąt odchylenia do tyłu | Długość całkowita mm | Waga kg |
|---------|------------|------------------|---------------------|------------------------|----------------------|---------|
| 1791532 | 2093 U-3 T | 1/4"             | 6,3                 | 5°                     | 140                  | 0,065   |

1993 U-10 L  
GRZECHOTKA  
DWUKIERUNKOWA 1/2"

wersja długa

€67,<sup>81</sup>  
+ VAT



1/2" 12,5



- > Wykonanie zgodnie z DIN 3122, ISO 3315
- > Za pomocą przycisku zwalnającego
- > Do ręcznie pokręcanych wkładek do kluczy nasadowych i elementów łączeniowych z napędem 4-kątnym wg DIN 3120 - C 12,5, ISO 1174, z ustalaczem kulkowym

| Kod     | Nr          | Końcówka kwadratowa napędu calowa | Końcówka kwadratowa napędu metryczna mm | Kąt obrotu | Długość mm | liczba zębów | Waga kg |
|---------|-------------|-----------------------------------|---|------------|------------|--------------|---------|
| 6154550 | 1993 U-10 L | 1/2"                              | 12,5                                    | 7,5°       | 350        | 48           | 0,62    |

1993 GU-10 XL  
DŹWIGNIA PRZEGUBOWA Z  
GRZECHOTKĄ ODWRACALNĄ 1/2"

szczególnie długich

€107,<sup>56</sup>  
+ VAT



1/2" 12,5



- > Wersja bardzo długa
- > Obrotowy o 180°
- > Za pomocą przycisku zwalnającego
- > Do ręcznie pokręcanych wkładek do kluczy nasadowych i elementów łączeniowych z napędem 4-kątnym wg DIN 3120 - C 12,5, ISO 1174, z ustalaczem kulkowym

| Kod     | Nr            | Końcówka kwadratowa napędu calowa | Końcówka kwadratowa napędu metryczna mm | Kąt obrotu | Długość mm | Waga kg |
|---------|---------------|-----------------------------------|---|------------|------------|---------|
| 2018934 | 1993 GU-10 XL | 1/2"                              | 12,5                                    | 7,5°       | 615        | 1,16    |

1993 TU-10  
TELESKOPOWA GRZECHOTKA  
ODWRACALNA 1/2"

€107,<sup>56</sup>  
+ VAT



1/2" 12,5



- > Długie ramię dźwigni dla wysokiego momentu obrotowego, maks. 600 Nm
- > Za pomocą przycisku zwalnającego
- > Do ręcznie pokręcanych wkładek do kluczy nasadowych i elementów łączeniowych z napędem 4-kątnym wg DIN 3120 - C 12,5, ISO 1174, z ustalaczem kulkowym

| Kod     | Nr         | Końcówka kwadratowa napędu calowa | Końcówka kwadratowa napędu metryczna mm | zmienna długość mm | Kąt obrotu | liczba zębów | Waga kg |
|---------|------------|-----------------------------------|---|--------------------|------------|--------------|---------|
| 3041859 | 1993 TU-10 | 1/2"                              | 12,5                                    | 400-600            | 7,5°       | 48           | 1,31    |

1993 U-20 G  
GRZECHOTKA  
DWUKIERUNKOWA 1/2"

z korbowym uchwytem

€63,<sup>27</sup>  
+ VAT



1/2" 12,5



- > Wykonanie zgodnie z DIN 3122, ISO 3315
- > Drobnouzębione (60 zębów) z przełącznikiem dźwigniowym i przyciskiem wyzwalacza
- > Do ręcznie pokręcanych wkładek do kluczy nasadowych i elementów łączeniowych z napędem 4-kątnym wg DIN 3120 - C 12,5, ISO 1174, z ustalaczem kulkowym

| Kod     | Nr          | Napęd kwadratowy | Napęd kwadratowy mm | Kąt odchylenia do tyłu | Długość całkowita mm | Wysokość głowicy grzechotki | Waga kg |
|---------|-------------|------------------|---------------------|------------------------|----------------------|-----------------------------|---------|
| 2746786 | 1993 U-20 G | 1/2"             | 12,5                | 6°                     | 270                  | 37,5                        | 0,54    |



1993 GU-3

## PRZEGUB Z GRZECHOTKĄ ODWRACALNĄ 1/2"

- › Obrót o 180°, z blokadą przegubu
- › Z antypoślizgową metalową tarczą, drobno zębioną (72 zęby) i wytrzymałą
- › Do ręcznie pokręcanych wkładek do kluczy nasadowych i elementów łączeniowych z napędem 4-kątnym wg DIN 3120 - C 12,5, ISO 1174, z ustalaczem kulkowym



€58,73  
+ VAT

1/2" 12,5

| Kod     | Nr        | Napęd kwadratowy | Napęd kwadratowy mm | Kąt odchylenia do tyłu | Długość całkowita mm | Wysokość głowicy grzechotki | Waga kg |
|---------|-----------|------------------|---------------------|------------------------|----------------------|-----------------------------|---------|
| 6144320 | 1993 GU-3 | 1/2"             | 12,5                | 5°                     | 282                  | 40,5                        | 0,535   |

3293 U-2

## GRZECHOTKA DWUKIERUNKOWA 3/4"

- › Wykonanie zgodnie z DIN 3122, ISO 3315
- › Z metalowym przełącznikiem tarczowym, drobne zębienie i wytrzymałość
- › Do obsługiwanych ręcznie gniazd i elementów łączących z napędem kwadratowym zgodnie z DIN 3120 - D 20, ISO 1174, z mocowaniem sworzniowym



€81,34  
+ VAT

3/4" 20

| Kod     | Nr       | Napęd kwadratowy | Napęd kwadratowy mm | Kąt odchylenia do tyłu | Długość całkowita mm | Wysokość głowicy grzechotki | Waga kg |
|---------|----------|------------------|---------------------|------------------------|----------------------|-----------------------------|---------|
| 6278600 | 3293 U-2 | 3/4"             | 20                  | 7,2°                   | 510                  | 60                          | 1,435   |

3550-UK-LS4

## KLUCZ DYNAMOMETRYCZNY TORCOFLEX UK SET 1/2"

40-200 Nm, 5-częściowy

- › Sprawdzony klucz dynamometryczny w zakresie dokręcania 40-200 Nm z certyfikatem kontrolnym
- › Kontrolowane dokręcanie w prawo; grzechotka dwukierunkowa z obrotem prawym i lewym; element napędzany 1/2"
- › Sklasyfikowane zgodnie z normą DIN EN ISO 6789-2:2017; dostosowane do maksymalnego dopuszczalnego odchylenia +/-3% i tym samym bardziej precyzyjne niż +/-4% wymagane przez normę
- › Dzięki przedłużce 1/2" i kluczom nasadowym udarowym z tuleją ochronną w rozmiarach 17, 19 i 21 mm bardzo dobrze nadają się do zmiany koła w samochodzie osobowym



€152,94  
+ VAT



| Kod     | Nr          | Typ                   | Końcówka kwadratowa napędu calowa | Końcówka kwadratowa napędu metryczna mm | Zawartość  | Nm     | Wysokość mm | Odstęp obudowa - środek końcówki kwadratowej mm | Długość mm | Szerokość głowki mm | Wysokość głowki mm | -częściowy | Waga kg |
|---------|-------------|-----------------------|-----------------------------------|---|--|--------|-------------|---|------------|---------------------|--------------------|------------|---------|
| 3107027 | 3550-UK-LS4 | Grzechotka odwracalna | 1/2"                              | 12,5                                    | Klucz dynamometryczny TORCOFLEX 40 -200 Nm nr 3550-20 UK<br>Przedłużka nr 1990-5<br>Zestaw z wkładką 1/2", 3-częściowy | 40-200 | 44          | 21,3  | 499        | 42,5                | 22                 | 5          | 2,398   |

# PRECYZYJNE KLUCZE DYNAMOMETRYCZNE KLASY PRZEMYSŁOWEJ

TORCOFIX to klucz dynamometryczny, który umożliwia użytkownikowi łatwą regulację i obsługę. Z regulowaną dokładnością +/- 3% wartości odczytu, TORCOFIX przypomina szwajcarski mechanizm.

TORCOFIX TF-K firmy GEDORE oferuje użytkownikowi znaczne korzyści dla optymalnej obsługi. Nowością są klucze dynamometryczne od 1-50 Nm, które rozszerzają zakres zastosowań TORCOFIX TF-K z 1 – 850 Nm. Ergonomiczny uchwyt zapewnia środkową pozycję dłoni, a tym samym dobre przeniesienie mocy, sygnał spustowy jest wyraźnie odczuwalny i słyszalny. Regulacja momentu obrotowego jest intuicyjna za pomocą obrotowego uchwytu, blokowanego przez koniec uchwytu. Podwójna skala z Nm i lbf·ft znajduje się pod oknem z efektem szkła powiększającego dla lepszej czytelności. Klucz dynamometryczny wyzwalający ze zintegrowaną grzechotką i napędem

1/4", 3/8", 1/2" i 3/4" można łatwo zmienić z dokręcania lewego na prawy. W tym celu głowica grzyba jest po prostu ponownie podłączona do blokady kulowej. Dzięki solidnej konstrukcji ze stali rurowej TORCOFIX TF-K z łatwością sprosta wysokim wymaganiom w przemyśle i handlu



Klucz dynamometryczny TORCOFIX TF-K 1/4"-3/4" 1-850 Nm TF-K

## 1

### KONTROLOWANA SIŁA

- Kontrolowane i precyzyjne dokręcanie od 1 do 850 Nm.
- Dostosowane do maksymalnego odchylenia +/- 3 %, a zatem bardziej precyzyjne niż +/- 4 % wymagane przez normę.
- W tym certyfikat badań zgodnie z normą DIN EN ISO 6789-2:2017

## 2

### ŁATWIEJSZA REGULACJA MOMENTU OBROTOWEGO

- Dzięki wgłębieniom mocującym na ramie wagi, podczas regulacji momentu obrotowego powstaje optymalne przeciwoparcie

## 3

### TRWAŁY ODCZYT

- Skalowanie i etykietowanie chronione w oknie podglądu

## 4

### POPRAWIONA CZYTELNOŚĆ Z FUNKCJĄ LUPY

- Zoptymalizowana podwójna skala, schemat kolorów i centralna orientacja głównej skali i noniusza zapewniają lepszą czytelność wartości ustawień

## 5

### INNAUKOWA, ERGONOMICZNA OBSŁUGA

- Ze względu na ergonomiczny kształt uchwytu, dłoń jest wyśrodkowana na środku uchwytu.
- Wyraźnie słyszalne i wyczuwalne wyzwalenie momentu obrotowego



PRECYZYJNIE REGULOWANY - KONTROLOWANY BEZPIECZNIE!

„W przypadku każdego połączenia śrubowego, które można lub trzeba dokręcić kluczem dynamometrycznym, TORCOFIX oferuje niezbędną precyzję - to jakość Made in Germany.“

# TF-K KLUCZ DYNAMOMETRYCZNY TORCOFIX TF-K

1-850 Nm / 0,75-630 lbf·ft

od

**€143,70**  
+ VAT

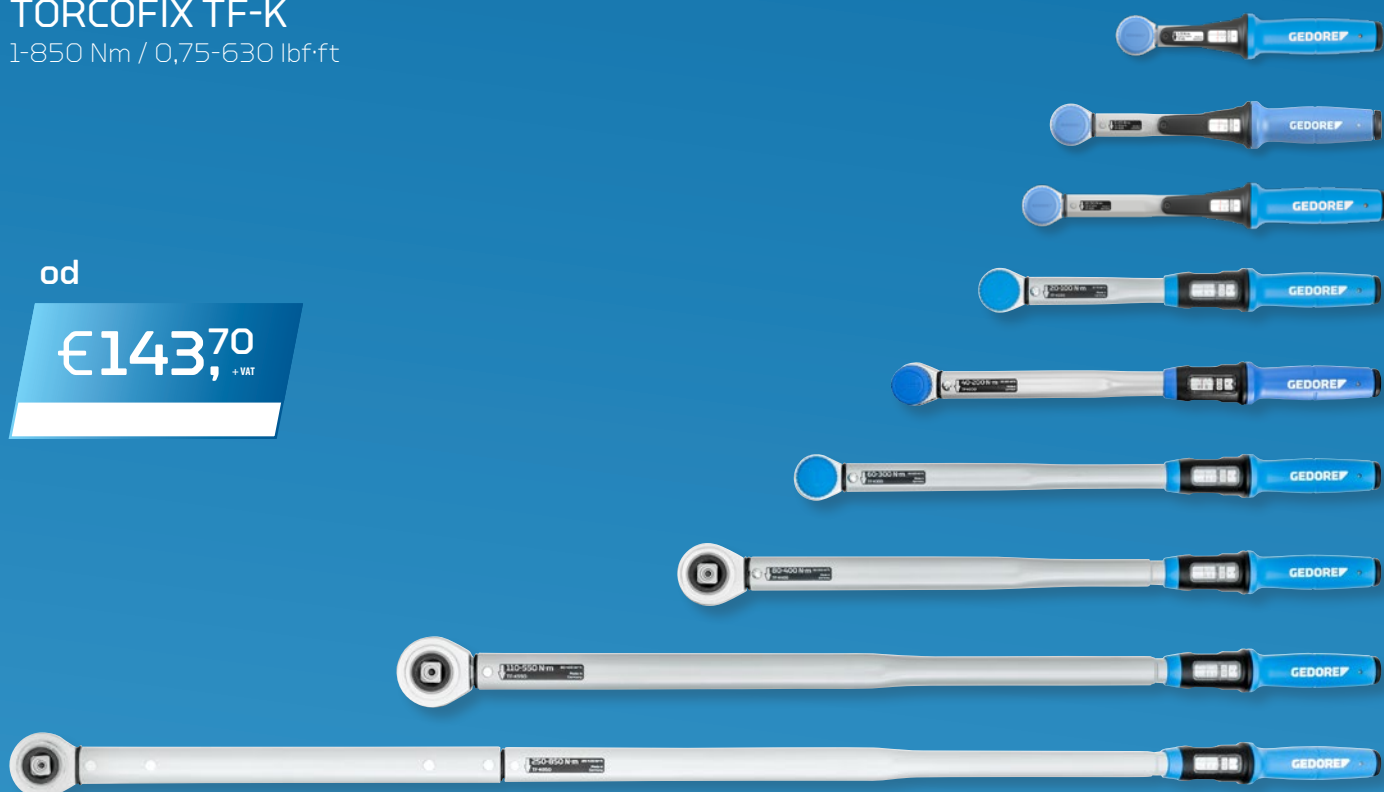

- > Kontrolowane dokręcanie śrub w zakresie 1 - 850 Nm / 0,75 - 630 lbf·ft
- > Nastawny, wyzwalający i solidny rurowy klucz dynamometryczny ze zintegrowaną grzechotką z kwadratowym napędem dla przemysłu i handlu
- > Sklasyfikowany zgodnie z normą DIN EN ISO 6789-2:2017 Typ II klasa A, skalibrowany na maksymalne dopuszczalne odchylenie wynoszące +/- 3 % i tym samym dokładniej niż +/- 4 % wymagane przez normę
- > Wraz z certyfikatem badań identyfikowalności (DIN EN ISO 6789-2:2017)
- > Do kontrolowanego dokręcania prawo- i lewostronnego (zmienić kwadrat w celu zmiany kierunku)
- > 1/2" głowa grzybka kwadratowa z zamkiem kulowym. Od 3/4" z kwadratowym gniazdem i mocowaniem bolców
- > Solidna, matowa, malowana proszkowo konstrukcja z rurki stalowej, z ocynkowaną grzechotką i wysokiej jakości elementami z tworzywa sztucznego
- > Nowy, ergonomiczny uchwyt, ukształtowany zgodnie z naturalną pozycją dłoni.
- > Dobrze widoczny i namacalny przyrząd do centrowania dłoni i przyrząd do kalibracji w środkowej części uchwytu

- > Ze skalą noniuszową dla skali głównej Nm do ustawiania wartości pośrednich skali; ustawienie lbf·ft tylko przez skalę główną
- > Wyrównanie pionowe skali, regulacja momentu obrotowego, dzięki czemu nadaje się dla użytkowników lewo- i praworęcznych
- > Linia skali umieszczona bezpośrednio nad wagą, zapobiega błędom odczytu (błąd paralaksy)
- > Napis na jednostce zintegrowany w ramce skali i chroniony przed ścieraniem przez okienko,
- > Precyzyjny mechanizm wyskakiwania generuje wyraźnie wyczuwalny i słyszalny sygnał wyzwalający po osiągnięciu ustawionej wartości momentu obrotowego
- > wraz z zabezpieczeniem przed zwijaniem, zapobiega zwijaniu się podczas odkładania narzędzia



| Kod            | Nr      | dysk kwadratowy cale | Napęd metryczny kwadratowy | Nm      | lbf·ft   | Podział skali | Pierścień skalujący | Długość mm | Waga kg | Bez podatku VAT |
|----------------|---------|----------------------|----------------------------|---------|----------|---------------|---------------------|------------|---------|-----------------|
| <b>3288226</b> | TF-K5   | 1/4"                 | 6,3                        | 1-5     | 0,75-3,7 | 0,25 Nm       | 0,025 N·m           | 150,5      | 0,33    | <b>143,70</b>   |
| <b>3288234</b> | TF-K25  | 1/4"                 | 6,3                        | 5-25    | 3,7-18   | 1 Nm          | 0,1 Nm              | 200,5      | 0,38    | <b>146,22</b>   |
| <b>3288242</b> | TF-K50  | 3/8"                 | 10                         | 10-50   | 7,5-37   | 2,5 Nm        | 0,25 Nm             | 230,5      | 0,42    | <b>150,42</b>   |
| <b>3278379</b> | TF-K100 | 1/2"                 | 12,5                       | 20-100  | 15-75    | 5 Nm          | 0,5 Nm              | 313,3      | 0,97    | <b>152,94</b>   |
| <b>3278387</b> | TF-K200 | 1/2"                 | 12,5                       | 40-200  | 30-150   | 10 Nm         | 1 Nm                | 404,3      | 1,18    | <b>161,34</b>   |
| <b>3278395</b> | TF-K300 | 1/2"                 | 12,5                       | 60-300  | 45-220   | 10 Nm         | 1 Nm                | 495,3      | 1,37    | <b>197,48</b>   |
| <b>3278409</b> | TF-K400 | 3/4"                 | 20                         | 80-400  | 60-300   | 10 Nm         | 1 Nm                | 593,3      | 1,93    | <b>333,61</b>   |
| <b>3278492</b> | TF-K550 | 3/4"                 | 20                         | 110-550 | 80-405   | 10 Nm         | 1 Nm                | 863,8      | 3,6     | <b>528,57</b>   |
| <b>3278514</b> | TF-K850 | 3/4"                 | 20                         | 250-850 | 185-630  | 10 Nm         | 1 Nm                | 1285,8     | 4,8     | <b>703,36</b>   |

# KLUCZ DYNAMOMETRYCZNY TORCOFIX SE

Regulowany, wyzwalający i wytrzymały klucz dynamometryczny z prostokątnym mocowaniem dla przemysłu i handlu.

**TORCOFIX SE** firmy **GEDORE** to klucz wyzwalający dynamometryczny z mocowaniem prostokątnym. W zależności od zastosowania możliwa jest praca od przodu – na przykład za pomocą klucza nasadowego – lub z boku – na przykład za pomocą zapadki przełącznika i wkładki klucza nasadowego. Idealny do montażu w ciasnych i trudno dostępnych miejscach. Nowością są klucze dynamometryczne od 5-50 Nm, co oznacza, że zakres zastosowań TORCOFIX TF-SE wynosi od 5 do 400 Nm. Warianty nadają się do kontrolowanego prawego i lewego dokrecania. Korzystanie z klucza dynamometrycznego jest łatwe, niemal intuicyjne: ergonomiczny uchwyt promuje centralną pozycję dłoni dla dobrego przenoszenia mocy,

a jednocześnie dobrze przekazuje sygnał wyzwalający. Ponadto moment obrotowy jest regulowany za pomocą obrotowego uchwytu. Ustawiona wartość jest zablokowana na końcu uchwytu. Podwójna skala z Nm i lbf·ft znajduje się pod oknem z efektem szkła powiększającego dla lepszej czytelności.



Dynamometryczny klucz TORCOFIX SE 9x12 mm / 14x18 mm 5-400 Nm TF-SE

# 1

## SZYBKA WYMIANA KOŃCÓWEK

- Gwarantowana elastyczna praca – idealny do montażu w ciasnych i trudno dostępnych miejscach z uchwytem 9x12 mm / 14x18 mm

# 2

## ŁATWIEJSZA REGULACJA MOMENTU OBROTOWEGO

- Dzięki wgłębieniom mocującym na ramie wagi, podczas regulacji momentu obrotowego powstaje optymalne przeciwoparcie

# 3

## TRWAŁY ODCZYT

- Skalowanie i etykietowanie ma przejrzystą strukturę i jest bardzo łatwe do odczytania dzięki dobremu kontrastowi

# 4

## LEPSZA CZYTELNOŚĆ

- Zoptymalizowana podwójna skala, schemat kolorów i centralna orientacja głównej skali i noniusza zapewniają lepszą czytelność wartości ustawień

# 5

## INTUICYJNA, ERGONOMICZNA OBSŁUGA

- Ze względu na ergonomiczny kształt uchwytu, dłoń jest wyśrodkowana na środku uchwytu.
- Wyraźnie słyszalne i wyczuwalne wyzwalanie momentu obrotowego



*„Torcofix jest bardzo precyzyjny w regulacji i działa świetnie. Użyłem go do remontu silnika i jestem w pełni zadowolony.”*

TF-SE  
**KLUCZ DYNAMOMETRYCZNY**  
**TORCOFIX SE**

5-400 Nm / 3,7-300 lbf-ft

od

**€116,<sup>81</sup>**  
 + VAT

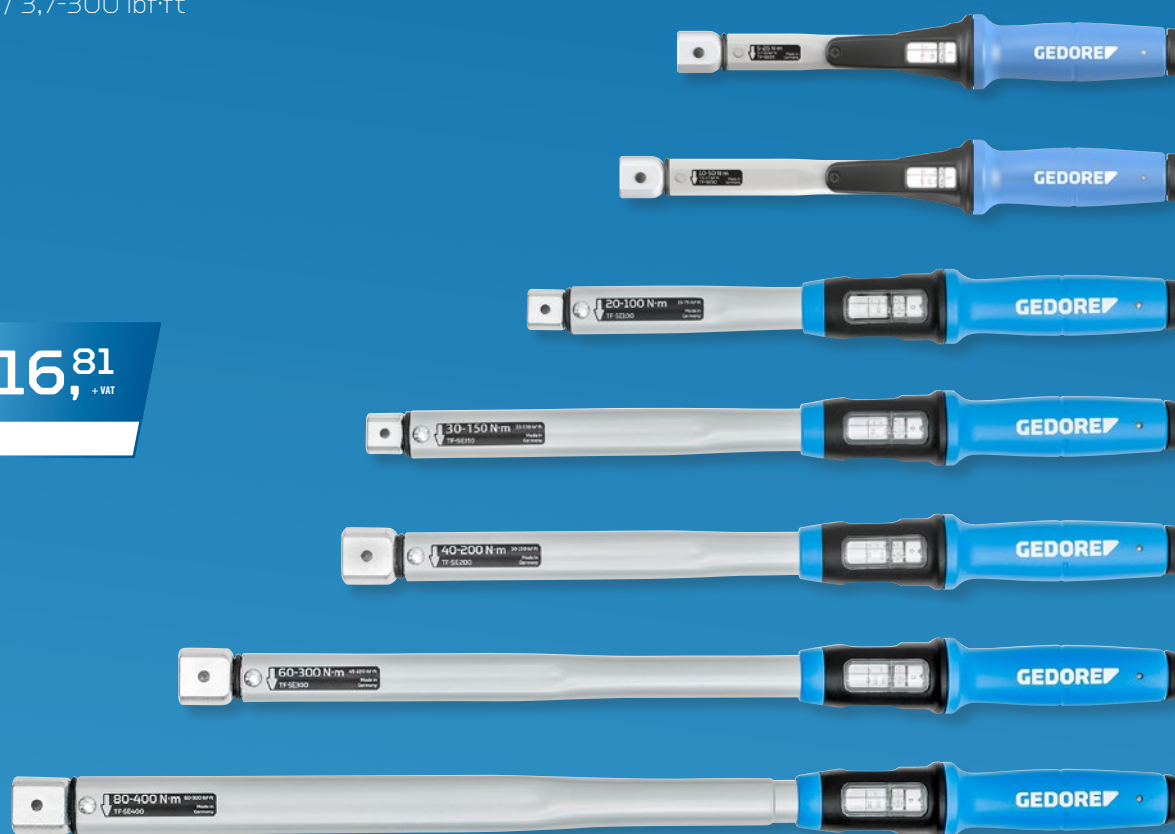

- > Kontrolowane dokręcanie śrub w zakresie 5 - 400 Nm / 3,7 - 300 lbf-ft (śruby z wartością prowadzącą M7 - 10,9 do M20 - 6,9)
- > Regulowany, zwalnający i wytrzymały klucz dynamometryczny do rur z kwadratową nasadką dla przemysłu i rzemiosła
- > Klasyfikowany zgodnie z normą DIN EN ISO 6789-2:2017 Typ II klasa A, skalibrowany na maksymalne dopuszczalne odchylenie wynoszące +/- 3 % i tym samym dokładniej niż +/- 4 % wymagane przez normę
- > Wraz z certyfikatem badań identyfikowalności (DIN EN ISO 6789-2:2017)
- > Gniazdo prostokątne z wypychaczem w wersjach 9x12 mm i 14x18 mm
- > Solidna, matowa, malowana proszkowo konstrukcja z rurki stalowej, z ocynkowaną grzechotką i wysokiej jakości elementami z tworzywa sztucznego
- > Nowy, ergonomiczny uchwyt, ukształtowany zgodnie z naturalną pozycją dłoni.
- > Dobrze widoczny i namacalny przyrząd do centrowania dłoni i przyrząd do kalibracji w środkowej części uchwytu

- > Podwójna skala Nm / lbf-ft z noniusem (Nm), powiększony wziernik chroni przed otarciami i zabrudzeniami
- > Ze skalą noniuszową dla skali głównej Nm do ustawiania wartości pośrednich skali; ustawienie lbf-ft tylko przez skalę główną
- > Wyrównanie pionowe skali, regulacja momentu obrotowego, dzięki czemu nadaje się dla użytkowników lewo- i praworęcznych
- > Linia skali umieszczona bezpośrednio nad wagą, zapobiega błędom odczytu (błąd paralaksy)
- > Etykiety jednostkowe zintegrowane z ramką wagi i zabezpieczone przed ścieraniem przez okienka wziernikowe
- > Precyzyjny mechanizm wyskakiwania generuje wyraźnie wyczuwalny i słyszalny sygnał wyzwalający po osiągnięciu ustawionej wartości momentu obrotowego
- > Wraz z zabezpieczeniem przed zwiżaniem, zapobiega zwiżaniu się podczas odkładania narzędzia



| Kod            | Nr       | Mocowanie napędu, prostokątne- | Nm     | lbf-ft | Podział skali Nm | Pierścień skalujący Nm | Długość całkowita mm | Długość kalibracji | Rozmiar ściegu mm | Waga kg | Bez podatku VAT |
|----------------|----------|--------------------------------|--------|--------|------------------|------------------------|----------------------|--------------------|-------------------|---------|-----------------|
| <b>3288196</b> | TF-SE25  | 9 x 12 mm                      | 5-25   | 3,7-18 | 1                | 0,1                    | 261,5                | 261,5              | 17,5              | 0,3     | <b>116,81</b>   |
| <b>3288218</b> | TF-SE50  | 9 x 12 mm                      | 10-50  | 7,5-37 | 2,5              | 0,25                   | 291,5                | 236,5              | 17,5              | 0,35    | <b>125,21</b>   |
| <b>3278522</b> | TF-SE100 | 9 x 12 mm                      | 20-100 | 15-75  | 5                | 0,5                    | 378                  | 310,3              | 17,5              | 0,77    | <b>134,45</b>   |
| <b>3278530</b> | TF-SE150 | 9 x 12 mm                      | 30-150 | 22-110 | 10               | 1                      | 469                  | 401,3              | 17,5              | 0,93    | <b>152,94</b>   |
| <b>3278549</b> | TF-SE200 | 14 x 18 mm                     | 40-200 | 30-150 | 10               | 1                      | 479                  | 411,3              | 25,0              | 1,01    | <b>161,34</b>   |
| <b>3278557</b> | TF-SE300 | 14 x 18 mm                     | 60-300 | 45-220 | 10               | 1                      | 570                  | 502,3              | 25,0              | 1,19    | <b>179,83</b>   |
| <b>3278565</b> | TF-SE400 | 14 x 18 mm                     | 80-400 | 60-300 | 10               | 1                      | 657                  | 589,3              | 25,0              | 1,62    | <b>269,75</b>   |

7412  
GRZECHOTKA  
DO WKŁADA-  
NIA ODWRA-  
CALNEGO  
9x12



€63,27  
+ VAT

od

- > Do rozwiązywania trudnych problemów montażowych
- > Nagranie SE 9x12
- > 1/4" do 30 Nm obciążalność ciąгла
- > 3/8" do 135 Nm obciążalność ciąгла
- > 1/2" do 150 Nm obciążalność ciąгла

| Kod     | Nr      | Napęd kwadratowy | Napęd kwadratowy mm | Kąt odchylenia do tyłu | Wysokość głowy mm | Szerokość główki mm | Wymiar średnicowy | Resistenza alla fatica | Waga kg | Bez podatku VAT |
|---------|---------|------------------|---------------------|------------------------|-------------------|---------------------|-------------------|------------------------|---------|-----------------|
| 7672710 | 7412-00 | 1/4"             | 6,3                 | 5                      | 16,6              | 25                  | 17,5              | 1/4" = 30 Nm           | 0,06    | 63,27           |
| 7686500 | 7412-01 | 3/8"             | 10                  | 5                      | 23,2              | 34                  | 17,5              | 3/8" = 135 Nm          | 0,14    | 70,50           |
| 7687230 | 7412-02 | 1/2"             | 12,5                | 5                      | 24,2              | 34                  | 17,5              | 1/2" = 150 Nm          | 0,15    | 72,26           |

7418  
GRZECHOTKA  
DO WKŁADA-  
NIA ODWRA-  
CALNEGO  
14x18



od

€72,26  
+ VAT

- > Do rozwiązywania trudnych problemów montażowych
- > Nagranie SE 14x18
- > 1/2" do 340 Nm nośność ciąгла
- > 3/4" do 400 Nm ciąгла nośność

| Kod     | Nr      | Napęd kwadratowy | Napęd kwadratowy mm | Kąt odchylenia do tyłu | Wysokość głowy mm | Wymiar średnicowy | Resistenza alla fatica | Waga kg | Bez podatku VAT |
|---------|---------|------------------|---------------------|------------------------|-------------------|-------------------|------------------------|---------|-----------------|
| 7687580 | 7418-02 | 1/2"             | 12,5                | 7,2                    | 28,8              | 25,0              | 1/2" = 340 Nm          | 0,363   | 72,26           |
| 7687660 | 7418-04 | 3/4"             | 20                  | 7,2                    | 35,5              | 33,0              | 3/4" = 400 Nm          | 0,79    | 90,67           |

SUKSE  
KOŃCÓWKA  
GRZECHOTKĄ  
przełączany 9x12



€54,19  
+ VAT

od

- > Profil UD, z drobnymi zębami
- > Dźwignia przełączania obrotu w prawo/lewo
- > W połączeniu z kluczem dynamometrycznym 9x12 mm lub uchwytem wtykowym 9x12 mm

| Kod     | Nr        | Szerokość w poprzek mieszkań mm | Kąt odchylenia do tyłu | Wysokość głowy mm | Szerokość główki mm | Wymiar średnicowy | Waga kg | Bez podatku VAT |
|---------|-----------|---------------------------------|------------------------|-------------------|---------------------|-------------------|---------|-----------------|
| 2827735 | SUKSE9 10 | 10                              | 7°                     | 7,7               | 21                  | 40,0              | 0,07    | 54,19           |
| 2827743 | SUKSE9 13 | 13                              | 7°                     | 9                 | 25,7                | 42,0              | 0,09    | 55,12           |
| 2827751 | SUKSE9 17 | 17                              | 6°                     | 10,6              | 33,6                | 45,0              | 0,13    | 56,97           |
| 2827778 | SUKSE9 19 | 19                              | 6°                     | 11,7              | 36,3                | 52,0              | 0,15    | 57,81           |

AGSE9  
WTYKANY UCHWYT PICK-UP SE  
9x12

€50,58  
+ VAT



- > Do narzędzi 9x12
- > Bez funkcji momentu obrotowego
- > maks. Siła obciążenia 150Nm

| Kod     | Nr    | Długość mm | Wysokość mm | Szerokość mm | Waga kg |
|---------|-------|------------|-------------|--------------|---------|
| 2827786 | AGSE9 | 267        | 18,5        | 22           | 0,32    |

8563-N-05

## KLUCZ DYNAMOMETRYCZNY DREMOMETER DNR 3/4"

155-760 Nm

€1083,<sup>19</sup>  
+ VAT



- Klucz dynamometryczny w zakresie dokręcania 155-760 Nm z certyfikatem kontrolnym; z rurką przedłużającą
- Kontrolowane dokręcanie w prawo; element napędzany 3/4"; plus prawokierunkowa grzechotka nasadzana 3/4"
- Bezbłędna praca dzięki niezależności od długości
- Sklasyfikowane zgodnie z normą DIN EN ISO 6789-2:2017; dostosowane do maksymalnego dopuszczalnego odchylenia +/-3% i tym samym bardziej precyzyjne niż +/-4% wymagane przez normę
- Skala noniuszowa - rozdzielczość 1,0 Nm

3/4"



| Kod     | Nr        | Typ           | Końcówka kwadratowa napędu calowa | Końcówka kwadratowa napędu metryczna mm | Zawartość  | Nm      | Wysokość mm | Odstęp obudowa - środek końcówki kwadratowej mm | Długość mm | Waga kg |
|---------|-----------|---------------|-----------------------------------|---|--|---------|-------------|---|------------|---------|
| 3107043 | 8563-N-05 | Jeden kwadrat | 3/4"                              | 40                                      | DREMOMETER DN 3/4" z noniuszem 155-760Nm nr 8563-N-00<br>Rura nasadzana DR/DX ALU nr 8571-80<br>Grzechotka nasadzana nr 754-04 | 155-760 | 35          | 22,5  | 812        | 3,005   |

8581-01

## KLUCZ DYNAMOMETRYCZNY DREMOMETER EK

600-1500 Nm



€1444,<sup>54</sup>  
+ VAT

- Klucz dynamometryczny z napędem kwadratowym 1" w zakresie 600 - 1500 Nm
- Pojedynczy i podwójny kwadrat do kontrolowanego dokręcania w prawo i w lewo
- Dźwiękowe i wyczuwalne automatyczne zwalnianie krótkiej ścieżki
- Pojedyncza skala dla zakresu pomiarowego w Nm
- Najwyższa dokładność maks. odchylenie +/- 3 %.
- Bezbłędna obsługa - brak przesunięcia wartości przy uruchomieniu poza uchwyt
- Certyfikat zgodny z normą DIN EN ISO 6789:2017 część 2
- Oszczędność energii dzięki zastosowaniu rury przedłużającej

1"



| Kod     | Nr      | Typ           | Końcówka kwadratowa napędu calowa | Końcówka kwadratowa napędu metryczna mm | Zawartość                     | Nm       | Wysokość mm | Odstęp obudowa - środek końcówki kwadratowej mm | Długość mm | Szerokość головки mm | Wysokość головки mm | Waga kg |
|---------|---------|---------------|-----------------------------------|---|-------------------------------|----------|-------------|---|------------|----------------------|---------------------|---------|
| 2311267 | 8581-01 | Jeden kwadrat | 1"                                | 25                                      | Rura przedłużająca nr 8564-92 | 600-1500 | 71          | 30  | 932        | 60,0                 | 40                  | 10,8    |

754-06

## GRZECHOTKI NASADOWE DREMOMETER

€351,<sup>26</sup>  
+ VAT



- W połączeniu z DREMOMETREM do kontrolowanego dokręcania śrub
- Z napędem czworokątnym 1"
- Wykonane z chromowanej stali wanadowej
- Max. Maks. obciążenie trwałe czworokąta przyłączeniowego wg DIN EN ISO 6789-2017 lub maks. obciążenie gniazda wtykowego

1" 1"

| Kod     | Nr     | Mocowanie napędu, cal kwadratowy | dysk kwadratowy cale | Wysokość głowy mm | Głowica Ø mm | Kąt odchylenia do tyłu | Użyj   | Wersja        | Nośność ciąгла | Waga kg |
|---------|--------|----------------------------------|----------------------|-------------------|--------------|------------------------|--------|---------------|----------------|---------|
| 7680810 | 754-06 | 1"                               | 1"                   | 62                | 73           | 10°                    | E / EK | Status prawny | 1" = 2000 Nm   | 1,8     |

CL

## ELEKTRONICZNE URZĄDZENIE TESTOWE CAPTURE LITE

0,25 - 350 Nm / 0,19-260 lbf-ft



- › Cyfrowy tester momentu obrotowego do testowania kluczy dynamometrycznych i wkrętek dynamometrycznych
- › Lekka i wytrzymała dzięki aluminiowej obudowie podstawowej
- › 3 modeli w zakresie od 0,25 Nm do 350 Nm
- › Z mocowaniem kwadratowym 1/4", 3/8", 1/2"
- › Tolerancja pomiarowa +/- 1% dla wszystkich odczytów
- › 3 tryby pomiaru: wyświetlanie wartości zmiennej (tor), wykrywanie punktu załamania (pierwszy pik), pomiar wartości szczytowej (pik)
- › Łatwa obsługa dzięki obsłudze za pomocą 1 przycisku (tryb pomiarowy, jednostka)
- › Commutable entre Nm, lbf-ft et lbf-in
- › Optymalna czytelność dzięki jednoliniowemu, dobrze podświetlanemu wyświetlaczowi OLED
- › Funkcja Autostart po włożeniu narzędzia dynamometrycznego
- › Tryb automatycznego uśpienia, gdy nie jest używany
- › Zasilanie i wyjście danych poprzez złącze USB

€990,76  
+ VAT



| Kod     | Nr      | Nm      | lbf-ft   | Adapter napędowy, sześciokątny mm | Mocowanie napędu, kwadratowe mm | Mocowanie napędu, kwadratowe | Adapter calowy | Waga kg | Bez podatku VAT |
|---------|---------|---------|----------|-----------------------------------|---------------------------------|------------------------------|----------------|---------|-----------------|
| 3119319 | CL 10   | 0,25-10 | 0,19-7,4 | 6,3                               | 6,3                             | 1/4"                         | 1/4"           | 1,42    | 990,76          |
| 3297896 | CL 10 S | 0,25-10 | 0,19-7,4 |                                   | 6,3                             | 1/4"                         |                | 1,42    | 990,76          |
| 3297926 | CL 350  | 10-350  | 7,4-260  |                                   | 12,5                            | 1/2"                         | 3/8"           | 1,65    | 990,76          |

## DVV-13Z MNOŻNIK MOMENTU OBROTOWEGO DREMOPLUS ALU

1300 Nm / 950 lbf-ft

- › Kontrolowane dokręcanie i luzowanie śrub
- › Z jednostopniową przekładnią planetarną
- › Obudowa wykonana z wysokowydajnego aluminium
- › Lepsze niż +/- 3% dokładność
- › Może być używany w połączeniu z kluczem dynamometrycznym
- › Opcjonalnie możliwość doposażenia w proste ramię reakcyjne L-kształtne
- › Model z przełożeniem 1:5



od

€990,76  
+ VAT



DVV-13ZG

DVV-13Z



| Kod     | Nr       | Wyjściowy moment obrotowy (maks.) Nm | Wyjściowy moment obrotowy (maks.) lbf-ft | Współczynnik transmisji | Ramię reakcyjne w wersji | Mocowanie napędu, cal kwadratowy | Plac wyjściowy | Waga kg | Bez podatku VAT |
|---------|----------|--------------------------------------|--|-------------------------|--------------------------|----------------------------------|----------------|---------|-----------------|
| 2653370 | DVV-13Z  | 1300                                 | 950                                      | 1:5                     | Z-kształtne, z korbą     | 1/2"                             | 3/4"           | 1,3     | 990,76          |
| 2653389 | DVV-13ZG | 1300                                 | 950                                      | 1:5                     | Z-kształtne, z korbą     | 1/2"                             | 3/4"           | 3       | 1041,18         |



DVI-20 / DVI-28

## MNOŻNIK MOMENTU OBROTOWEGO DREMOPLUS ALU

2000-2800 Nm / 1500-2050 lbf-ft

- › Przemysł, place budowy, warsztaty pojazdów użytkowych i samochodowych, technika rolnicza, maszyny budowlane
- › Budowa mostów, statków, samolotów i kolei, rafinerie
- › Wyjście kwadratowe z otworem na wkładki do kluczy dynamometrycznych z trzpieniem blokującym i pierścieniem



od

€1173,<sup>11</sup>  
+ VAT



| Kod     | Nr      | Wyjściowy moment obrotowy (maks.) Nm | Wyjściowy moment obrotowy (maks.) lbf-ft | Współczynnik transmisji | Ramię reakcyjne w wersji | Plac wyjściowy | Waga kg | Bez podatku VAT |
|---------|---------|--------------------------------------|--|-------------------------|--------------------------|----------------|---------|-----------------|
| 2653265 | DVI-20Z | 2000                                 | 1500                                     | 1:4                     | Z-kształtny, z korbą     | 1"             | 1,8     | 1173,11         |
| 2653249 | DVI-20L | 2000                                 | 1500                                     | 1:4                     | L-kształtny, prosty      | 1"             | 1,8     | 1626,05         |
| 2653273 | DVI-28Z | 2800                                 | 2050                                     | 1:5,5                   | Z-kształtny, z korbą     | 1"             | 2,4     | 1259,66         |
| 2653257 | DVI-28L | 2800                                 | 2050                                     | 1:5,5                   | L-kształtny, prosty      | 1"             | 2,4     | 1713,45         |

TSN

## KLUCZ DYNAMOMETRYCZNY TSN SLIPPER

5-25 Nm / 44-221 lbf-in / ustawienie stałe

- › Regulowany klucz dynamometryczny - bez skali
- › Napęd czworokątny 1/4" i 3/8" z blokadą kulkową
- › Do kontrolowanego dociągania w prawo
- › Nie można zbyt mocno dokręcić śruby
- › Konstrukcja zgodna z normą DIN EN ISO 6789, identyfikowalna z normami krajowymi
- › Stałe ustawienie na GEDORE lub ręcznie na urządzeniu testującym
- › Jeśli wymagane jest stałe ustawienie fabryczne, należy przy zamówieniu podać wartość Nm (cena na zapytanie)
- › Lekka, ale stabilna i odporna na korozję konstrukcja
- › Grzechotka z funkcją slip-through - jeszcze bezpieczniejsza przy montażu seryjnym



€251,<sup>26</sup>  
+ VAT



| Kod     | Nr       | Typ                              | Końcówka kwadratowa napędu calowa | Końcówka kwadratowa napędu metryczna mm | Nm   | Długość mm | Waga kg | Bez podatku VAT |
|---------|----------|----------------------------------|-----------------------------------|---|------|------------|---------|-----------------|
| 7091900 | TSN 25 D | Pojedyncza grzechotka kwadratowa | 1/4"                              | 6,3                                     | 5-25 | 216        | 0,34    | 251,26          |
| 7092040 | TSN 25 A | Pojedyncza grzechotka kwadratowa | 3/8"                              | 10                                      | 5-25 | 216        | 0,34    | 251,26          |

# PROSTE DZIAŁANIE



## PRO 450 FH WKREŃTAK DYNAMOMETRYCZNY TYP PRO FH

0,5 - 13,5 Nm / ustawienie stałe

€71,42  
+ VAT



- › Wkrętak o stałym momencie obrotowym do montażu seryjnego
- › Nasadka sześciokątna 1/4" do końcówek 1/4" - C 6.3
- › Z adapterem pasującym również do gniazd 1/4" wg DIN 3124
- › Nie można zbyt mocno dokręcić śruby
- › Certyfikat kontroli zgodnie z DIN EN ISO 6789, dopuszczalne odchylenie +/- 6%.
- › Stałe ustawienie na GEDORE lub ręcznie na urządzeniu testującym
- › Jeśli wymagane jest stałe ustawienie fabryczne, należy przy zamówieniu podać wartość Nm (cena na zapytanie)
- › Praca bez zmęczenia dzięki ergonomicznemu uchwytowi
- › Lekka, ale stabilna i odporna na korozję konstrukcja

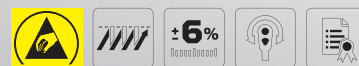

| Kod     | Nr          | Montaż napędu cale | Mocowanie napędu metryczne mm | Nm       | Długość całkowita mm | Waga kg | Bez podatku VAT |
|---------|-------------|--------------------|-------------------------------|----------|----------------------|---------|-----------------|
| 2927772 | PRO 450 FH  | 1/4"               | 6,3                           | 0,5-4,5  | 140                  | 0,23    | 71,42           |
| 2927780 | PRO 1350 FH | 1/4"               | 6,3                           | 2,5-13,5 | 140                  | 0,23    | 71,42           |

## QSN WKREŃTAK DYNAMOMETRYCZNY TYP QSN

0,08 - 9 Nm

od

€225,21  
+ VAT



- › Wkrętak dynamometryczny nastawny - z podziałką
- › Nasadka sześciokątna 1/4" do końcówek 1/4" - C 6.3
- › Z adapterem pasującym również do gniazd 1/4" wg DIN 3124
- › Nie można zbyt mocno dokręcić śruby
- › Certyfikat badania zgodnie z DIN EN ISO 6789
- › Lekka, ale stabilna i odporna na korozję konstrukcja
- › Modele nr QSN600 FH QSN900 FH dodatkowy uchwyt krzyżowy



| Kod     | Nr         | Montaż napędu cale | Mocowanie napędu metryczne mm | Nm       | Długość całkowita mm | Waga kg | Bez podatku VAT |
|---------|------------|--------------------|-------------------------------|----------|----------------------|---------|-----------------|
| 1498738 | QSN 40 FH  | 1/4"               | 6,3                           | 0,08-0,4 | 159                  | 0,124   | 233,61          |
| 1400150 | QSN 120 FH | 1/4"               | 6,3                           | 0,2-1,2  | 183                  | 0,23    | 225,21          |
| 1400169 | QSN 600 FH | 1/4"               | 6,3                           | 1-6      | 196                  | 0,335   | 225,21          |
| 1400177 | QSN 900 FH | 1/4"               | 6,3                           | 4-9      | 196                  | 0,335   | 226,05          |

# TT3KH ELEKTRONICZNY KLUCZ DYNAMOMETRYCZNY TORCOTRONIC III

10-350 Nm / 7,4-258,2 lbf·ft

od **€814,<sup>29</sup>** + VAT



- › Sterowany mikroprocesorem, elektroniczny klucz dynamometryczny
- › Pomiar momentu obrotowego i kąta obrotu
- › Udokumentowany kombinizon prawy i lewy
- › Dołączone oprogramowanie
- › Możliwość zapisania 5 parametrów wkręcania
- › 2000 miejsc pamięci
- › Dokładność pomiaru momentu obrotowego +/- 1 %, +/- 1 cyfra
- › Dokładność pomiaru Kąt obrotu +/- 1 %, ale co najmniej +/- 1° do 360° przy minimum 4°/sek.
- › Różne wymiary ściegu do wstawiania narzędzi programowalne
- › Prosta obsługa, przyjazna dla użytkownika nawigacja w menu z ikonami
- › Łatwy do odczytania, podświetlany wyświetlacz
- › Certyfikat fabryczny GTTWN001
- › Opcjonalne świadectwo zgodnie z DAkkS-DKD-R 3-7

| Kod     | Nr        | Typ               | Końcówka kwadratowa napędu calowa | Końcówka kwadratowa napędu metryczna mm | Nm     | Długość mm | Waga kg | Bez podatku VAT |
|---------|-----------|-------------------|-----------------------------------|---|--------|------------|---------|-----------------|
| 2648636 | TT3KH 120 | Obraz prostokątny | 1/2"                              | 12,5                                    | 10-120 | 670        | 1,2     | 814,29          |
| 2648644 | TT3KH 350 | Obraz prostokątny | 1/2"                              | 12,5                                    | 70-350 | 900        | 1,74    | 990,76          |

# 763 KLUCZ DYNAMOMETRYCZNY DREMOMETER T-FS

stały, 5-12 Nm

**€143,<sup>70</sup>** + VAT



- › Oszczędzające siłę zastosowanie dla momentów obrotowych, które zwykle znajdują się w zakresie wkrętek dynamometrycznych
- › Do kontrolowanego dociągania w prawo
- › Certyfikat zgodny z normą DIN EN ISO 6789:2017 część 2
- › Specjalne zakresy na życzenie

| Kod     | Nr     | Typ                           | Końcówka kwadratowa napędu calowa | Końcówka kwadratowa napędu metryczna mm | Stała wartość ustawienia | Waga kg | Bez podatku VAT |
|---------|--------|-------------------------------|-----------------------------------|---|--------------------------|---------|-----------------|
| 1947958 | 763-05 | Pojedynczy kwadratowy sztywny | 1/4"                              | 6,3                                     | 5 Nm                     | 0,241   | 143,70          |
| 1947966 | 763-06 | Pojedynczy kwadratowy sztywny | 1/4"                              | 6,3                                     | 6 Nm                     | 0,545   | 143,70          |
| 1947974 | 763-07 | Pojedynczy kwadratowy sztywny | 1/4"                              | 6,3                                     | 7 Nm                     | 0,241   | 143,70          |
| 1947990 | 763-08 | Pojedynczy kwadratowy sztywny | 1/4"                              | 6,3                                     | 8 Nm                     | 0,241   | 143,70          |
| 1948008 | 763-09 | Pojedynczy kwadratowy sztywny | 1/4"                              | 6,3                                     | 9 Nm                     | 0,241   | 143,70          |
| 1948016 | 763-10 | Pojedynczy kwadratowy sztywny | 1/4"                              | 6,3                                     | 10 Nm                    | 0,241   | 143,70          |
| 1948032 | 763-12 | Pojedynczy kwadratowy sztywny | 1/4"                              | 6,3                                     | 12 Nm                    | 0,241   | 143,70          |

SK 2154 PH-06

## ZESTAW WKRĘTAKÓW 3K DO POBIJANIA

6-częściowy



- > Do mocno osadzonych śrub krzyżowych PH i z rowkiem
- > Z dodatkowym napędem sześciokątnym na sześciokątnym ostrzu i nasadką udarową
- > Ergonomiczny, 3-elementowy uchwyt Power-Grip<sup>3</sup> zapewnia maksymalne przeniesienie mocy przy minimalnym obciążeniu dłoni
- > Z otworem do zawieszania na uchwycie dla oszczędnego przechowywania

€31,67  
+ VAT



| Kod     | Nr            | Zawartość                                 |
|---------|---------------|---|
| 1878743 | SK 2154 PH-06 | 2154SK 4,5 5,5 6,5 8 mm, 2160SK PH 1 2 mm |

| -częściowy | Waga kg |
|------------|---------|
| 6          | 0,88    |

## 2150-2160 PH ZESTAW ŚRUBOKRĘTÓW 3K

od

€18,98  
+ VAT



- > Praktyczny zestaw w ekologicznym opakowaniu kartonowym
- > Do śrub z rowkiem i rowkiem krzyżowym PH
- > Ergonomiczny, 3-elementowy uchwyt Power-Grip<sup>3</sup> zapewnia maksymalne przeniesienie mocy przy minimalnym obciążeniu dłoni
- > Z otworem do zawieszania na uchwycie dla oszczędnego przechowywania
- > Oznakowanie kształtu napędu na końcu rękojeści



| Kod     | Nr               | Zawartość  |
|---------|------------------|--|
| 1482319 | 2150-2160 PH-06  | 3C-Sztuka wkrętaka nr 2150, 4,5,5 6,5 8 mm<br>3C-Wkrętak krzyżowy nr 2160 PH 1 2   |
| 1482343 | 2150-2160 PH-010 | 3C-Wkrętak z rowkiem nr 2150 3 4 5,5 6,5 8<br>3C-Wkrętak płaski krótki nr 2153 5,5<br>3C-Wkrętak krzyżowy nr 2160 PH 1 2<br>3C-wkrętak krzyżowy, krótki nr 2161 PH 1, tester faz 3,5 |

| -częściowy | Waga kg | Bez podatku VAT |
|------------|---------|-----------------|
| 6          | 0,66    | 18,98           |
| 10         | 0,825   | 35,29           |

2163 TX-010

## ZESTAW ŚRUBOKRĘTÓW 3K

10-częściowy



- › Uniwersalne narzędzie do obróbki drewna, tworzyw sztucznych i metalu do wkrętów wewnętrznych TX
- › Oznakowanie kształtu napędu na końcu rękójści
- › Ergonomiczny kształt uchwytu zapewnia precyzyjną pracę bez zmęczenia
- › Optymalne połączenie uchwytu i ostrza dla optymalnego przenoszenia mocy
- › Wysoka jakość i trwałość dzięki hartowanym ostrzom ze stali molibdenowo-wanadowej GEDORE

€63,<sup>27</sup> + VAT



| Kod     | Nr          | Zawartość                           |
|---------|-------------|-------------------------------------|
| 1482335 | 2163 TX-010 | 2163 TXT 7 8 9 10 15 20 25 27 30 40 |

| -częściowy | Waga kg |
|------------|---------|
| 10         | 0,74    |

DT 2142-008

## ZESTAW ŚRUBOKRĘTÓW KĄTOWYCH

8-częściowy

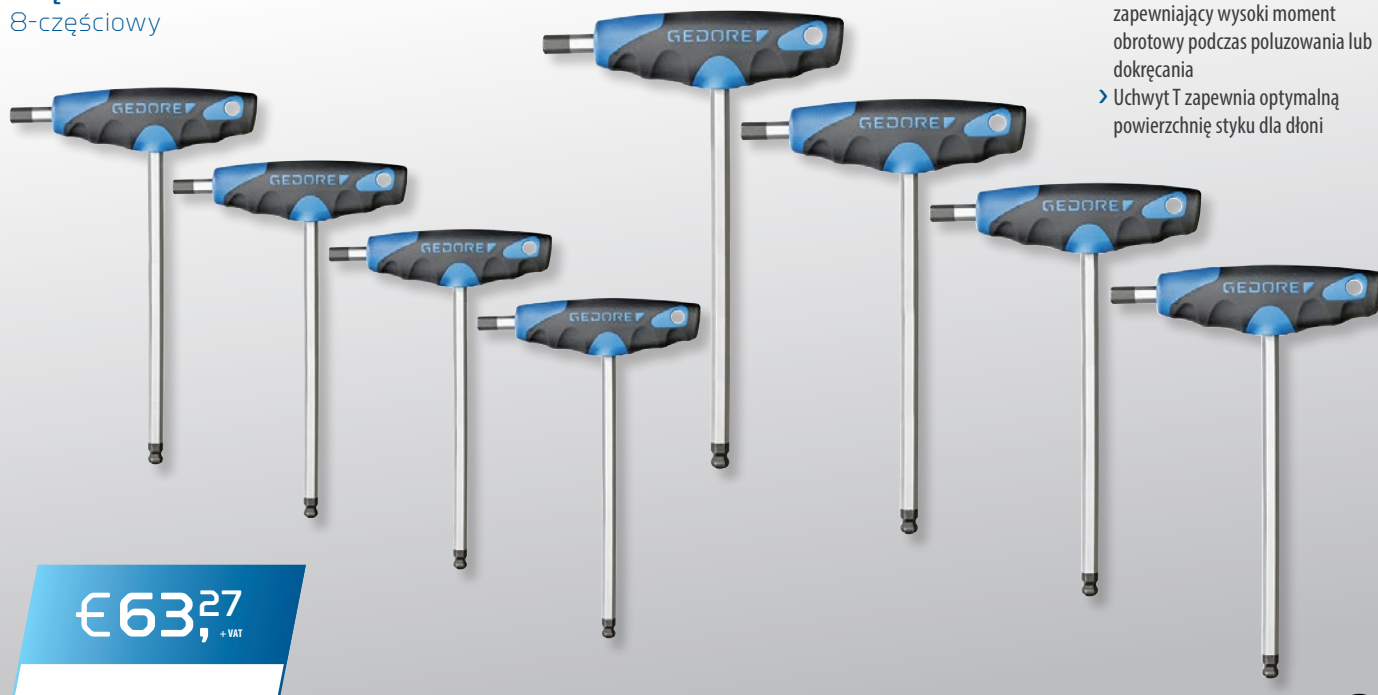

- › Do śrub z łbem walcowym o gnieździe sześciokątym
- › Z dwoma sześciobokami o tej samej szerokości
- › Z głowicą kulową na długim ostrzu
- › 2-komponentowy uchwyt T zapewniający wysoki moment obrotowy podczas poluzowania lub dokręcania
- › Uchwyt T zapewnia optymalną powierzchnię styku dla dłoni

€63,<sup>27</sup> + VAT



| Kod     | Nr          | Zawartość   |
|---------|-------------|---|
| 3037371 | DT 2142-008 | Wkrętak offsetowy z uchwytem 2K T nr DT 2142, 2 2,5 3 4 5 6 8 10 mm |

| Długość mm | Szerokość mm | Wysokość mm | -częściowy | Waga kg |
|------------|--------------|-------------|------------|---------|
| 325        | 320          | 45          | 8          | 0,97    |

DT 2143 KTX-007  
**ZESTAW  
 WKRĘTAKÓW  
 KĄTOWYCH TX**  
 7-częściowy



- › Z głowicą kulową, kąt pracy ok. 25°
- › 2-komponentowy uchwyt T zapewniający wysoki moment obrotowy podczas poluzowania lub dokręcania
- › Uchwyt T zapewnia optymalną powierzchnię styku dla dłoni

€98,<sup>32</sup>  
 + VAT

| Kod     | Nr              | Zawartość   | Długość mm | Szerokość mm | Wysokość mm | -częściowy | Waga kg |
|---------|-----------------|---|------------|--------------|-------------|------------|---------|
| 3037398 | DT 2143 KTX-007 | Klucz imbusowy z uchwytem 2K T nr DT 2143 KTX T10 T15 T20 T25 T27 T30 T40 | 325        | 320          | 45          | 7          | 0,71    |

H 42 CKEL-09  
**ZESTAW ŚRUBOKRĘTÓW  
 KĄTOWYCH**  
 kodowane kolorami, 9-częściowy



- › Do odkręcania i dokręcania śrub z gniazdem sześciokątnym
- › Głowica kulowa umożliwi wkręcanie w miejscach trudno dostępnych
- › Kodowanie kolorystyczne upraszcza przyporządkowanie odpowiedniej szerokości klucza
- › Klucz łatwy do demontażu
- › Odporna na ścieranie powłoka proszkowa

€32,<sup>51</sup>  
 + VAT

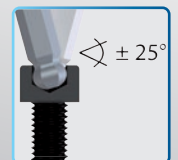

| Kod     | Nr           | Zawartość                      | Długość mm | Szerokość mm | Wysokość mm | -częściowy | Waga kg |
|---------|--------------|--------------------------------|------------|--------------|-------------|------------|---------|
| 3297470 | H 42 CKEL-09 | 42 CKEL 1,5 2 2,5 3 4 5 6 8 10 | 120        | 85           | 20          | 9          | 0,415   |

H 43 KTX-07  
**ZESTAW ŚRUBOKRĘTÓW  
 KĄTOWYCH**  
 do wkrętów wewnętrznych TX,  
 7-częściowy



- › Do poluzowania i dokręcania wewnętrznych torx
- › Klucz łatwy do demontażu
- › Głowica kulowa umożliwi pracę w trudno dostępnych miejscach
- › Stal chromowo-wanadowa (50CrV4)

€66,<sup>88</sup>  
 + VAT

| Kod     | Nr          | Zawartość                          | -częściowy | Waga kg |
|---------|-------------|------------------------------------|------------|---------|
| 1531441 | H 43 KTX-07 | 43 KTX T10 T15 T20 T25 T27 T30 T40 | 7          | 0,169   |

WSL-L7  
**WÓZEK  
 NARZĘDZIOWY -  
 WÓZEK ROBOCZY  
 SMARTLINE**  
 z 7 szufladami



- › Podest roboczy z osłoną z tworzywa sztucznego PP z przednim spłaszczeniem i krawędzią zabezpieczającą przed zwiżaniem się, a także małe dodatkowe schowki, uchwyt na puszkę i wkrećaki
- › Płyty boczne z europerforacją 10 x 38 mm
- › Zaokrąglenia boczne - minimalizacja krawędzi przylegania
- › Indywidualna blokada wysuwu zapobiega jednoczesnemu otwarciu wielu szuflad, obsługa jedną dłonią
- › 7 szerokich szuflad (szer. 640 x głęb. 400) z pełnym wysuwem
- › Nośność każdej szuflady 20 kg
- › Całkowita nośność 400 kg



| Kod     | Nr     | RAL                        | Wysokość mm | Szerokość mm | Głębokość mm | Szuflady  | maks. nośność kg | Liczba szuflad | Przegrodki poprzeczne | Przegrodki wzdłużne  | Waga kg |
|---------|--------|----------------------------|-------------|--------------|--------------|---|------------------|----------------|-----------------------|----------------------|---------|
| 2977311 | WSL-L7 | GEDORE niebieski, RAL 5017 | 1.045       | 505          | 870          | 5x Typ 1, wys = 80 mm<br>2x Typ 2, wys = 162,5 mm | 400              | 7              | opcjonalnie dostępny  | opcjonalnie dostępny | 85      |

WSL-L-TS-147  
**WÓZEK NARZĘDZIOWY WORK-  
 STER SMARTLINE Z ZESTAWEM  
 NARZĘDZI W MODUŁACH CT**  
 147-częściowy



- › Perfekcyjny montaż narzędzi w modułach narzędzi kontrolnych dla przemysłu, rzemiosła i przemysłu samochodowego
- › Z systemem GEDORE-Check-Tool: Kontrola kompletności z użyciem 2-barwnych wkładek z tworzywa piankowego
- › Antypoślizgowy, z wpuszczonym uchwytem
- › Odporność na oleje i tłuszcze
- › Narzędzia o wymiarach metrycznych
- › W wózku narzędziowym nr WSL-L7

**Szczegółowe zestawienie zawartości asortymentu od strony 60**



| Kod     | Nr           | Zawartość   | Szerokość mm | Wysokość mm | Głębokość mm | -częściowy | Waga kg |
|---------|--------------|---|--------------|-------------|--------------|------------|---------|
| 2980312 | WSL-L-TS-147 | 1/4"+1/2" Asortyment kluczy nasadowych w module CT nr TS CT2-D19-D20, 81-częściowy<br>Zestaw kluczy oczkowo-szczękowych w module CT nr TS CT2-7, 24-częściowy<br>Asortyment narzędzi w module CT nr TS CT2-2154SK-119, 14-częściowy<br>Asortyment szczypiec w module CT nr TS CT2-142, 28-częściowy<br>+ Wózek narzędziowy workster smartline nr WSL-L7 | 870          | 1.045       | 505          | 147        | 97      |

WSL-L-TS-308

## WÓZEK NARZĘDZIOWY

z 308-częściowym

asortymentem narzędzi

- > Perfekcyjny montaż narzędzi w modułach narzędzi kontrolnych dla przemysłu, rzemiosła i przemysłu samochodowego
- > Narzędzia o wymiarach metrycznych
- > Antypoślizgowy, z wpuszczonym uchwytem
- > Odporność na oleje i tłuszcze
- > Narzędzia o wymiarach metrycznych
- > W wózku narzędziowym nr WSL-L7

**Szczegółowe zestawienie zawartości asortymentu od strony 60**



€2763,87 + VAT



| Kod     | Nr           | Zawartość   | Szerokość mm | Wysokość mm | Głębokość mm | -częściowy | Waga kg |
|---------|--------------|---|--------------|-------------|--------------|------------|---------|
| 2980347 | WSL-L-TS-308 | Asortyment kluczy nasadowych 1/4" 1/2" w module CT nr TS CT2-D19-D20, 81 szt.<br>Zestaw kluczy łączących w module CT nr TS CT2-7, 24 szt.<br>Asortyment narzędzi w module CT nr TS CT2-2154SK-119, 14 szt.<br>Asortyment szczypiec w module CT nr TS CT2-142, 28 szt.<br>Asortyment narzędzi w module 2/4 CT nr TS CT2-6-8000, 15 szt.<br>1/2" zestaw gniazd wkrętakowych w module 2/4 CT nr TS CT2-ITX19, 28 szt.<br>Asortyment narzędzi w module 2/4 CT nr TS CT2-2133-2163TX, 13 szt.<br>Zestaw kluczy w module 2/4 CT nr TS CT2-7R-2, 28 szt.<br>Asortyment narzędzi w module 2/4 CT nr TS CT2-D30, 59 szt.<br>Asortyment narzędzi w module 2/4 CT nr TS CT2-710, 17 szt.<br>Hacksaw nr 407<br>+ Wózek warsztatowy z wózkiem narzędziowym smartline nr WSL-L7 | 870          | 1.045       | 505          | 308        | 105,6   |



WSL-M6  
**WÓZEK  
 NARZĘDZIOWY  
 WORKSTER  
 SMARTLINE**  
 z 6 szufladami

**€541,18**  
 + VAT



- Podest roboczy z osłoną z tworzywa sztucznego PP z przednim spłaszczeniem i krawędzią zabezpieczającą przed zwijaniem się
- Płyty boczne z europerforacją 10 x 38 mm
- Zaokrąglenia boczne - minimalizacja krawędzi przylegania
- Indywidualna blokada wysuwu zapobiega jednoczesnemu otwarciu wielu szuflad, obsługa jedną dłońią
- Blokada centralna z zamkiem bębnowym
- 6 Szerokich szuflad (szer. 480 x głęb. 400 mm), z pełnym wysuwem
- Nośność na szufladę 20 kg
- Całkowite obciążenie 300 kg



| Kod     | Nr     | RAL                        | Wysokość mm | Szerokość mm | Głębokość mm | Szuflady  | maks. nośność kg | Liczba szuflad | Waga kg |
|---------|--------|----------------------------|-------------|--------------|--------------|---|------------------|----------------|---------|
| 3100707 | WSL-M6 | GEDORE niebieski, RAL 5017 | 900         | 625          | 510          | 5x Typ 1, wys = 80 mm<br>1x Typ 2, wys = 160 mm | 300              | 6              | 48      |

WSL-M-TS-172  
**WÓZEK  
 NARZĘDZIOWY**  
 z asortymentem narzędzi  
 172-częściowy



**€1175,63**  
 + VAT

- Do bezpiecznego, przejrzystego i mobilnego przechowywania narzędzi i wyposażenia
- Perfekcyjny montaż narzędzi w modułach narzędzi kontrolnych dla przemysłu, rzemiosła i przemysłu samochodowego
- Podest roboczy z osłoną z tworzywa sztucznego PP z przednim spłaszczeniem i krawędzią zabezpieczającą przed zwijaniem się
- Antypoślizgowy, z wpuszczonym uchwytem
- Odporność na oleje i tłuszcze
- Narzędzia o wymiarach metrycznych
- W wózku narzędziowym nr WSL-M6

**Szczegółowe zestawienie zawartości asortymentu od strony 132**

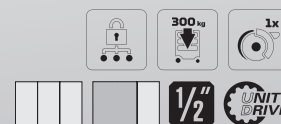

| Kod     | Nr           | Zawartość  | Szerokość mm | Wysokość mm | Głębokość mm | -częściowy | Waga kg |
|---------|--------------|--|--------------|-------------|--------------|------------|---------|
| 3100197 | WSL-M-TS-172 | Klucz kombi nr 1 B, SW 8 10 11 12 13 14 15 16 17 18 19 21 22 24 27 30 32 mm<br>Nasadka nr C19, SW 8 10 11 12 13 14 15 16 17 18 19 20 21 22 24 27 30 32 mm<br>1/2" końcówka wkrętaka sześciokątna nr IN19, SW 5 6 7 8 9 10 12 14 17 19 mm<br>1/2" grzechotka przepinalna nr 1993 U-10 T, Przedłużenie 1/2" nr. 1990, 75 125 250 mm<br>Przedłużenie 1/2" nr 1990 M, z magnesem mocującym, Pudełko na klucze nasadowe z grzechotką 1/4" 35 szt., nr 666-U-20, Zestaw bitów skrętnych nr 666-042<br>Wkrętak z grzechotką 1/4" SilentGEAR nr 2675 z uchwytem na końcówki<br>Klucz imbusowy nr H 42-10, sześciokątny SW 1,3 1,5 2 2,5 3 4 5 6 8 10 mm<br>Wkrętak 3C nr 2150, 4 5,5 6,5 6,5 8 mm Wkrętak 3C nr 2160 PH 1 2<br>Szczypce uniwersalne nr 142 10 TL, 10", Szczypce uniwersalne nr 8133-200 JC, 200 mm<br>Szczypce tnące boczne mocy nr 8316-180 JC, 180 mm, Gniazdo na czujkę napięcia nr 4615 3, 220-250 V, 3 mm, Młotek inżynierski nr 4 E-500, 500 g, Zestaw wiertarek skrętnych nr 8550-024, Ø 1 1,5 2 2,5 3 3,5 4 4,5 5 5,5 6 6,5 7 7,5 8 8,5 9 9,5 10 10,5 mm | 625          | 900         | 510          | 172        | 76,9    |

## WHL-L7 WÓZEK NARZĘDZIOWY

z 7 szufladami



€898,32  
+ VAT

- › Podest roboczy z osłoną z tworzywa sztucznego PP z przednim spłaszczeniem i krawędzią zabezpieczającą przed zwijaniem się, a także małe dodatkowe schowki, uchwyt na puszki i wkrętaki
- › Wkładka ze stali nierdzewnej w pokrywie
- › Płyty boczne z europerforacją 10 x 38 mm
- › Ochrona krawędzi przed uderzeniem - minimalizacja sekwencji uderzeń
- › Indywidualna blokada wysuwu zapobiega jednoczesnemu otwarciu wielu szuflad, obsługa jedną dłonią
- › Zamek centralny z zamkiem cylindrycznym i kluczem zabezpieczającym
- › 5 płaskich, szerokich szuflad (szer. 640 x głęb. 400) z pełnym wysuwem
- › 2 wysokie, szerokie szuflady (szer. 640 x głęb. 400) z pełnym wysuwem
- › Nośność każdej szuflady 40 kg
- › Całkowite obciążenie 500 kg

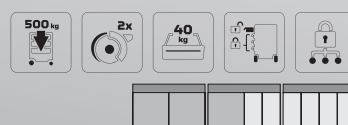

| Kod     | Nr     | RAL                        | Wysokość mm | Szerokość mm | Głębokość mm | Szuflady  | maks. nośność kg | Liczba szuflad | Waga kg |
|---------|--------|----------------------------|-------------|--------------|--------------|---|------------------|----------------|---------|
| 3033708 | WHL-L7 | GEDORE niebieski, RAL 5017 | 1.045       | 785          | 510          | 5x Typ 1, wys = 80 mm<br>2x Typ 2, wys = 160 mm | 500              | 7              | 84      |

## WHL-L7-TS-147 WÓZEK NARZĘDZIOWY

z 147-częściowym asortymentem narzędzi



- › Kombinacja narzędzi w modułach Check-Tool-Modules (CT) dla przemysłu, rzemiosła i motoryzacji
- › Kontrola kompletności poprzez 2-kolorowe wkładki piankowe
- › Antypoślizgowy, z wpuszczonym uchwytem
- › Odporność na oleje i tłuszcze
- › Narzędzia o wymiarach metrycznych
- › W wózku narzędziowym nr WHL-L7

**Szczegółowe zestawienie zawartości asortymentu od strony 60**

€1629,41  
+ VAT



| Kod     | Nr            | Wysokość mm | Szerokość mm | Głębokość mm | Zawartość  | Szuflady  | Liczba szuflad | -częściowy | Waga kg |
|---------|---------------|-------------|--------------|--------------|--|---|----------------|------------|---------|
| 3082105 | WHL-L7-TS-147 | 1.045       | 785          | 510          | 1/4"+1/2" Asortyment kluczy nasadowych w module CT nr TS CT2-D19-D20, 81-częściowy<br>Zestaw kluczy oczkowo-szczękowych w module CT nr TS CT2-7, 24-częściowy<br>Asortyment narzędzi w module CT nr TS CT2-2154SK-119, 14-częściowy<br>Asortyment szczypiec w module CT nr TS CT2-142, 28-częściowy<br>+ Wózek narzędziowy workster highline nr WHL-L7 | 7 szuflad:<br>5x typ 1,<br>H = 80 mm<br>2x typ 2,<br>H = 160 mm | 7              | 147        | 97      |

WHL-L7- TS-308

## WÓZEK NARZĘDZIOWY Z ASORTYMENTEM

308-częściowy

- > Kombinacja narzędzi w modułach Check-Tool-Modules (CT) dla przemysłu, rzemiosła i motoryzacji
- > Kontrola kompletności poprzez 2-kolorowe wkładki piankowe
- > Antypoślizgowy, z wpuszczonym uchwytem
- > Odporność na oleje i tłuszcze
- > Narzędzia o wymiarach metrycznych
- > W wózku narzędziowym nr WHL-L7

Szczegółowe zestawienie zawartości asortymentu od strony 90



€2805,<sup>88</sup> + VAT

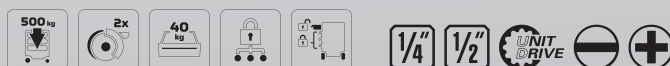

| Kod     | Nr            | Wysokość mm | Szerokość mm | Głębokość mm | Zawartość   | Szufłady  | Liczba szufład | -częściowy | Waga kg |
|---------|---------------|-------------|--------------|--------------|---|---|----------------|------------|---------|
| 3082113 | WHL-L7-TS-308 | 1.045       | 785          | 510          | Asortyment kluczy nasadowych 1/4" 1/2" w module CT nr TS CT2-D19-D20, 81 szt.<br>Zestaw płasko-oczkowych w module CT nr TS CT2-7, 24 szt.<br>Asortyment narzędzi w module CT nr TS CT2-2154SK-119, 14 szt.<br>Asortyment szczypiec w module CT nr TS CT2-142, 28 szt.<br>Asortyment narzędzi w module 2/4 CT nr TS CT2-6-8000, 15 szt.<br>1/2" zestaw gniazd wkrętakowych w module 2/4 CT nr TS CT2-ITX19, 28 szt.<br>Asortyment narzędzi w module 2/4 CT nr TS CT2-2133-2163TX, 13 szt.<br>Zestaw kluczy w module 2/4 CT nr TS CT2-7R-2, 28 szt.<br>Asortyment narzędzi w module 2/4 CT nr TS CT2-D30, 59 szt.<br>Asortyment narzędzi w module 2/4 CT nr TS CT2-710, 17 szt.<br>Hacksaw nr 407<br>+ Wózek warsztatowy z wózkiem narzędziowym smartline nr WSL-L7 | 7 szufład:<br>5x typ 1,<br>H = 80 mm<br>2x typ 2,<br>H = 160 mm | 7              | 308        | 112,6   |

# WÓZEK NARZĘDZIOWY O WYSOKIEJ WYDAJNOŚCI

Wózek warsztatowy nie ma sobie  
równych na rynku.

Wózek narzędziowy GEDORE 2004 0620 ma całkowitą nośność jednej tony, a jego odporny na skręcanie korpus wykonany jest z blachy stalowej, który jest odporny na korozję i zarysowania, a także malowany proszkowo. Do udźwigu 750 kg jest nadal niezmiennie zwrotny i mobilny. Trzy nowe warianty pokrywy, opcjonalnie płyta ze stali nierdzewnej, drewna lub tworzywa sztucznego, przekształcają wózek warsztatowy 2004 z mobilnego rozwiązania do przechowywania w mobilny warsztat. Szuflady oferują wystarczającą ilość miejsca do przechowywania narzędzi i zapewniają płynne pełne wysunięcie nawet przy dużych obciążeniach za pomocą prowadnic z łożyskami kulkowymi.



Wózek narzędziowy 2004 0620

1

## WYSOKA NOŚNOŚĆ CAŁKOWITA

- Bezpieczne przechowywanie stacjonarnych i mobilnych wszystkich niezbędnych narzędzi bez uszczerbku dla charakterystyki produktu wózka

2

## PŁYNNA PRACA, ZWROTNOŚĆ I STABILNOŚĆ KIERUNKOWA

- Dobre właściwości jezdne, nawet przy maksymalnym obciążeniu

3

## DUŻA NOŚNOŚĆ SZUFLAD

- Połączenie całkowitej nośności i prowadnic z łożyskiem kulkowym pozwala na duże obciążenie każdej szuflady

4

## JESZCZE WIĘKSZA ELASTYCZNOŚĆ

- 3 nowe warianty pokrywy zmieniają mobilne rozwiązanie pamięci masowej w mobilny warsztat

ORYGINAŁ WYZNACZA  
STANDARDY DLA  
WIĘKSZEGO  
BEZPIECZEŃSTWA

„Wózek narzędziowy  
2004 firmy GEDORE jest  
bardzo wytrzymały i  
przekonuje pod każdym  
względem!”

2004 0620  
WÓZEK  
NARZĘDZIOWY

€1133,<sup>61</sup>  
+ VAT



- > Pokrywa z tworzywa sztucznego ABS z pojemnikiem na drobne elementy
- > Przestrzeń magazynowa z okładziną z blachy perforowanej (Euro perforacja 10 x 38 mm) oraz 2 wyjmowanymi szufladami na drobne części i drzwiczkami po stronie uchwytu
- > Bezpieczeństwo dzięki ochronie pięty i krawędzi
- > Blokada centralna z zamkiem bębnowym
- > Szerokie szuflady (szer. 480 x głęb. 400 mm) z pełnym wysuwem, wyjmowane
- > Całkowita nośność statyczna 1000 kg (750 kg dynamiczna)



| Kod     | Nr        | RAL                        | Wysokość mm | Szerokość mm | Głębokość mm | Szuflady  | maks. nośność kg | Liczba szuflad | Przegródki poprzeczne | Przegródki wzdłużne | Waga kg |
|---------|-----------|----------------------------|-------------|--------------|--------------|---|------------------|----------------|-----------------------|---------------------|---------|
| 1640720 | 2004 0620 | GEDORE niebieski, RAL 5017 | 1.020       | 865          | 605          | 6x Typ 1, wys = 67 mm<br>2x Typ 2, wys = 137 mm | 1000             | 8              | 2                     | 3                   | 88      |

1500 ES-02-2004  
WÓZEK NARZĘDZIOWY Z  
ASORTYMENTEM NARZĘDZI  
207-częściowy

€2167,<sup>23</sup>  
+ VAT



- > Wydajny wózek narzędziowy o sprawdzonej jakości przemysłowej GEDORE z podstawowym wyposażeniem dla sektora komercyjnego lub ambitnego majsterkowicza.
- > Obrzeże chroniące pięty i ochrona przed uderzeniami zapewniają bezpieczeństwo
- > Narzędzia o wymiarach metrycznych
- > Sprawdzone moduły narzędziowe GEDORE z ABS
- > Odporność na oleje i tłuszcze
- > W wózku narzędziowym nr 2004 0620

**Szczegółowe zestawienie zawartości asortymentu od strony 60**



6,3 1/4" 12,5 1/2" 8 5/16"

| Kod     | Nr              | Zawartość  | Szerokość mm | Wysokość mm | Głębokość mm | -częściowy | Waga kg |
|---------|-----------------|--|--------------|-------------|--------------|------------|---------|
| 2657708 | 1500 ES-02-2004 | Zestaw płasko-oczkowych w module 2/3 ES nr 1500 ES-1 B<br>Zestaw klucza dwustronnie otwieranego w module 1/3 ES nr 1500 ES-6<br>Zestaw wkładów do kluczy nasadowych 1/2" w module 1/3 ES nr 1500 ES-19 IS<br>nasadki wkrętakowe 1/2" w module 1/3 ES nr 1500 ES-ITX 19 LKP<br>nasadki wkrętaków 1/2" w module 1/3 ES nr 1500 ES-IN 19 LKM<br>Aksesoria 1/2" do wkładek do kluczy nasadowych w module 1/3 ES nr 1500 ES-1993 U-20<br>Asortyment kluczy nasadowych 1/4" w module 1/3 ES nr 1500 ES-20<br>Zestaw kluczy nasadowych w module 1/3 ES nr 1500 ES-2133<br>Zestaw kluczy oczkowych z grzechotką oczkową w module 1/3 ES nr 1500 ES-7 R<br>Asortyment szczypic w module 1/3 ES nr 1500 ES-145<br>Asortyment dłutownic w module 1/3 ES nr 1500 ES-350<br>Asortyment pomiarowy w module 1/3 ES nr 1500 ES-711<br>Zestaw uchwyt do wykrcania śrubów w module 1/3 ES nr 1500 ES-2150 PH<br>Asortyment wkrętaków 1/2" w module 1/3 ES nr 1500 ES-K 1900<br>Zestaw szczypic montażowych w module 1/3 ES nr 1500 ES-8000<br>Pusty moduł dystansowy nr 1500 ED-70 K, 475x77x40 mm [6x]<br>+ Wózek narzędziowy z 8 szufladami Nr 2004 0620 | 865          | 1.020       | 605          | 207        | 117,1   |

1500 ES-03-2004

## WÓZEK NARZĘDZIOWY Z ASORTYMENTEM NARZĘDZI

325-częściowy

- › Wysokowydajny wózek narzędziowy o sprawdzonej jakości przemysłowej GEDORE z bogatym asortymentem przemysłowym dla profesjonalistów
- › Obrzeże chroniące pięty i ochrona przed uderzeniami zapewniają bezpieczeństwo
- › Narzędzia o wymiarach metrycznych
- › Sprawdzone moduły narzędziowe GEDORE z ABS
- › W wózku narzędziowym nr 2004 0810

**Szczegółowe zestawienie zawartości asortymentu od strony 60**



€2982,<sup>35</sup> + VAT

6,3 1/4 12,5 1/2  
6,3 1/4 8 5/16

| Kod     | Nr              | Zawartość  | Szerokość mm | Wysokość mm | Głębokość mm | -częściowy | Waga kg |
|---------|-----------------|--|--------------|-------------|--------------|------------|---------|
| 2657716 | 1500 ES-03-2004 | Zestaw ściągacza w module 1/3 ES nr 1500 ES-1.07<br>Zestaw kluczy płaskich w module 2/3 ES nr 1500 ES-1 B<br>Zestaw kluczy płaskich podwójnych w module 1/3 ES nr 1500 ES-2<br>1/2" Zestaw gniazd w module 1/3 ES nr 1500 ES-19 IS<br>1/2" Akcesoria do gniazd w module 1/3 ES nr 1500 ES-1993 U-20<br>1/4" Zestaw gniazd w module 1/3 ES nr 1500 ES-20<br>1/4" Zestaw gniazd w module CT nr 1500 CTD-20 BIT<br>Zestaw kluczy nasadowych w module 1/3 ES nr 1500 ES-2133<br>Zestaw wkrętek w module 1/3 ES nr 1500 ES-2150 PH<br>Zestaw wkrętek w 1/3 modułu ES nr 1500 ES-2163 TX<br>Zestaw kluczy dwustronnych w module 1/3 ES nr 1500 ES-34<br>Zestaw przecinaków w module 1/3 ES nr 1500 ES-350<br>Zestaw kluczy oczkowych podwójnych w module 1/3 ES nr 1500 ES-400, otwarte<br>Zestaw kluczy płasko-oczkowych podwójnych w module 1/3 ES nr 1500 ES-6<br>Zestaw kluczy grzechotkowych w module 1/3 ES nr 1500 ES-7 R<br>Zestaw pomiarowy w 1/3 modułu ES nr 1500 ES-711<br>Zestaw szczypic montażowych w module 1/3 ES nr 1500 ES-8000<br>Zestaw wkrętek offsetowych w module 2/3 ES nr 1500 ES-DT 2142<br>1/2" Zestaw końcówek wkrętkowych sześciokątnych w module 1/3 ES nr 1500 ES-IN 19 LKM<br>1/2" Zestaw końcówek wkrętkowych w module 1/3 ES nr 1500 ES-ITX 19 LKP 1/2"<br>Asortyment wkrętek w module 1/3 ES nr 1500 ES-K 1900<br>Zestaw szczypic VDE w module 1/3 ES nr 1500 ES-VDE 145<br>Zestaw wkrętek VDE w module 1/3 ES nr 1500 ES-VDE 2170 PZ<br>Zestaw wykrętek do śrub nr 8551-55, M3-M18<br>Zestaw wkrętek nr H 42 KEL-88, sześciokątne 2, 2,5, 3, 4, 5, 6, 8, 10 mm, z końcówką kulistą<br>Zestaw wkrętek TX nr H 43 KTX-07, TX T10 T15 T20 T25 T27 T30 T40<br>Zestaw pilników do kluczy nr 8728 Pilnik płaski, 3-ostrzowy, 4-ostrzowy, półokrągły, okrągły<br>Klucz płaski nastawny nr 60 P 8 10"<br>Szczypcy do chwytania nr 137 10<br>Gniazdo testera napięcia nr 4615 3, 220-250 V, 3mm<br>Nóż do kabli nr 0513-09, 195 mm<br>Skrobak nr 133 K<br>Moduł dystansowy pusty Nr.1500 ED-70 K, 475x77x40 mm [7x]<br>+ Wózek narzędziowy z 9 szufladami nr 2004 0810 | 865          | 1.020       | 605          | 325        | 125,8   |

2005 0810  
WÓZEK  
NARZĘDZIOWY

€1175,<sup>63</sup>  
+ VAT



- > Pokrywa z tworzywa sztucznego ABS z pojemnikiem na drobne elementy
- > Płyty boczne z europerforacją 10 x 38 mm
- > Bezpieczeństwo dzięki ochronie pięty i krawędzi
- > Blokada centralna z zamkiem bębnowym
- > Szerokie szuflady (szer. 640 x głęb. 400 mm), w pełni wysuwane, wyjmowalne
- > Nośność na szufladę: 40 kg, dolna szuflada o dużej obciążalności: 60 kg
- > Całkowita nośność statyczna 1000 kg (750 kg dynamiczna)



| Kod     | Nr        | RAL                        | Wysokość mm | Szerokość mm | Głębokość mm | Szuflady  | maks. nośność kg | Liczba szuflad | Przegrody poprzeczne | Przegrody wzdłużne | Waga kg |
|---------|-----------|----------------------------|-------------|--------------|--------------|---|------------------|----------------|----------------------|--------------------|---------|
| 2003562 | 2005 0810 | GEDORE niebieski, RAL 5017 | 1.020       | 865          | 605          | 8x Typ 1, wys = 67 mm<br>1x Typ 2, wys = 137 mm | 1000             | 9              | 2                    | 3                  | 93      |

2005 HP  
PŁYTA SKLEJKOWA

€54,<sup>19</sup>  
+ VAT



- > Do włożenia do plastikowej pokrywy w celu uzyskania płaskiej powierzchni roboczej
- > Wykonana z wielobarwnej sklejki bukowej
- > Odpowiedni dla wózków narzędziowych nr 2004 i 2005 oraz skrzyni narzędziowej nr 2430
- > Nr 2004 HP wyprodukowany po 03/2014 o głębokości 435 mm, nr 2004 HP-14 wyprodukowany po 04/2014, o głębokości 475 mm
- > Nr 2005 KM od roku budowy 04/2022, dla głębokości 440 mm

**NOWY**

| Kod     | Nr      | Długość mm | Głębokość mm | Szerokość mm | Waga kg |
|---------|---------|------------|--------------|--------------|---------|
| 3419320 | 2005 HP | 440        | 30           | 615          | 4,5     |

411-125  
IMADŁO  
RÓWNOLEGŁE

€197,<sup>48</sup>  
+ VAT

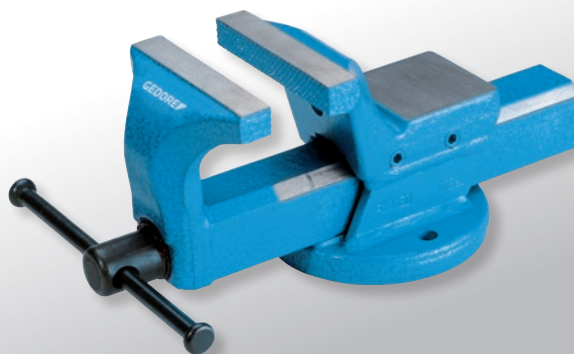

- > Odporność na wodę rozpryskową
- > Chronione wrzeciono imadła
- > Regulowana prowadnica

| Kod     | Nr      | Szerokość szczęk mm | Głębokość mocowania może być użyta mm | Waga kg |
|---------|---------|---------------------|---------------------------------------|---------|
| 6501100 | 411-125 | 125                 | 150                                   | 12,4    |

2005 EP  
PŁYTA  
NIERDZEWNA

€98,<sup>32</sup>  
+ VAT



- > Do wkładania do plastikowej pokrywy wózków narzędziowych nr 2004 i 2005 oraz skrzyni narzędziowej nr 2430
- > Wykonane ze stali nierdzewnej
- > Łatwe usuwanie i czyszczenie

**NOWY**

| Kod     | Nr      | Głębokość mm | Szerokość mm | Waga kg |
|---------|---------|--------------|--------------|---------|
| 3419339 | 2005 EP | 1            | 610          | 2,201   |

## 2430 SKRZYŃKA Z NARZĘDZIAMI

€541,<sup>18</sup>  
+ VAT



- › Blacha stalowa, odporna na korozję i na zarysowania, lakierowana proszkowo, GEDORE niebieski
- › Półka wykonana z tworzywa ABS z 3 przegródkami na drobne części
- › Blokada centralna z zamkiem bębnowym
- › Szerokie szuflady (szer. 640 x głęb. 400 x wys. 67 mm) z pełnym wysuwem, wyjmowane
- › Blokada zabezpieczająca w każdej szufladzie, obsługa jedną ręką
- › Nośność każdej szuflady 40 kg



| Kod     | Nr   | Wysokość mm | Szerokość mm | Głębokość mm | Przegródki wzdłużne | Przegródki poprzeczne | Waga kg |
|---------|------|-------------|--------------|--------------|---------------------|-----------------------|---------|
| 1888927 | 2430 | 345         | 775          | 475          | 3                   | 2                     | 34      |

## RT 2004 L TYLNY PANEL ŚCIENNY

€133,<sup>61</sup>  
+ VAT



- › Możliwość doposażenia, odpowiednie dla wózków narzędziowych nr 2004, nr 2005 (również dla starych wózków nr 2002er/2003)
- › Kwadratowa perforacja 10 x 38 mm do haków na narzędzia i uchwyty nr 1500 H

| Kod     | Nr        | Wysokość mm | Szerokość mm | Głębokość całkowita mm | Waga kg |
|---------|-----------|-------------|--------------|------------------------|---------|
| 2663104 | RT 2004 L | 715         | 765          | 30                     | 11      |

## 2005-TS-147 WÓZEK NARZĘDZIOWY Z ASORTYMENTEM NARZĘDZI

147-częściowy

€1621,<sup>01</sup>  
+ VAT



- › Narzędzia o wymiarach metrycznych
- › W modułach narzędzi kontrolnych
- › W wózku narzędziowym nr 2005 0511

**Szczegółowe zestawienie zawartości asortymentu od strony 60**

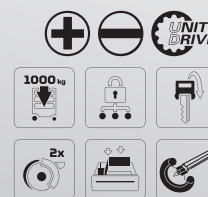

| Kod     | Nr          | Zawartość   | Szerokość mm | Wysokość mm | Głębokość mm | -częściowy | Waga kg |
|---------|-------------|---|--------------|-------------|--------------|------------|---------|
| 2980282 | 2005-TS-147 | TS CT2-D19-D20 Asortyment kluczy nasadowych 1/4" 1/2" 81 szt.<br>TS CT2-7Ring zestaw kluczy płaskich otwartych 24 szt.<br>TS CT2-2154SK-119 Zestaw narzędzi 14-częściowych<br>TS CT2-142Pliers asortyment 28 szt.<br>2005 0511 Wózek narzędziowy z 7 szufladami | 865          | 1.020       | 605          | 147        | 104,3   |



2005-TS-190

## WÓZEK NARZĘDZIOWY Z ASORTYMENTEM NARZĘDZI

190-częściowy

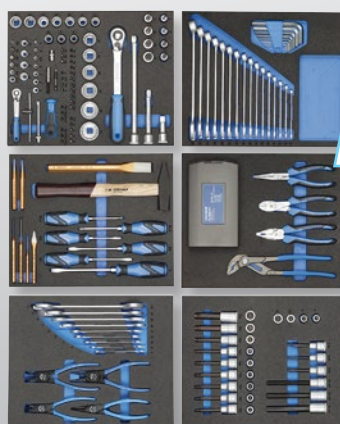

€1889,<sup>92</sup> + VAT

- > Narzędzia o wymiarach metrycznych
- > W modułach narzędzi kontrolnych
- > W wózku narzędziowym nr 2005 0511

**Szczegółowe zestawienie zawartości asortymentu od strony 60**

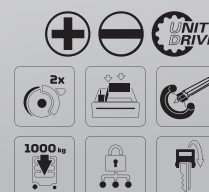

| Kod     | Nr          | Zawartość   | Szerokość mm | Wysokość mm | Głębokość mm | -częściowy | Waga kg |
|---------|-------------|---|--------------|-------------|--------------|------------|---------|
| 2980290 | 2005-TS-190 | Asortyment kluczy nasadowych 1/4" 1/2" w module CT nr TS CT2-D19-D20, 81 szt.<br>Zestaw płasko-oczkowych w module CT nr TS CT2-7, 24 szt.<br>Asortyment narzędzi w module CT nr TS CT2-2154SK-119, 14 szt.<br>Asortyment szczypiec w module CT nr TS CT2-142, 28 szt.<br>Asortyment narzędzi w module 2/4 CT nr TS CT2-6-8000, 15 szt.<br>1/2" zestaw gniazd wkrętakowych w module 2/4 CT nr TS CT2-ITX19, 28 szt.<br>+ Wózek narzędziowy z 7 szufladami nr 2005 0511 | 865          | 1.020       | 605          | 190        | 109,6   |

2005-TS-308

## WÓZEK NARZĘDZIOWY Z ASORTYMENTEM NARZĘDZI

308-częściowy



€2982,<sup>35</sup> + VAT

- > Narzędzia o wymiarach metrycznych
- > W modułach narzędzi kontrolnych
- > W wózku narzędziowym nr 2005 0511

**Szczegółowe zestawienie zawartości asortymentu od strony 60**

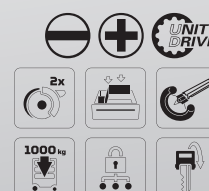

| Kod     | Nr          | Zawartość   | Szerokość mm | Wysokość mm | Głębokość mm | -częściowy | Waga kg |
|---------|-------------|---|--------------|-------------|--------------|------------|---------|
| 2980304 | 2005-TS-308 | Asortyment kluczy nasadowych 1/4" 1/2" w module CT nr TS CT2-D19-D20, 81 szt.<br>Zestaw kluczy łączących w module CT nr TS CT2-7, 24 szt.<br>Asortyment narzędzi w module CT nr TS CT2-2154SK-119, 14 szt.<br>Asortyment szczypiec w module CT nr TS CT2-142, 28 szt.<br>Asortyment narzędzi w module 2/4 CT nr TS CT2-6-8000, 15 szt.<br>1/2" zestaw gniazd wkrętakowych w module 2/4 CT nr TS CT2-ITX19, 28 szt.<br>Asortyment narzędzi w module 2/4 CT nr TS CT2-2133-2163TX, 13 szt.<br>Zestaw kluczy w module 2/4 CT nr TS CT2-7R-2, 28 szt.<br>Asortyment narzędzi w module 2/4 CT nr TS CT2-D30, 59 szt.<br>Asortyment narzędzi w module 2/4 CT nr TS CT2-710, 17 szt.<br>Hacksaw nr 407 + Wózek narzędziowy z 7 szufladami nr 2005 0511 | 865          | 1.020       | 605          | 308        | 121,6   |

# WÓZEK WARSZTATOWY 2005 XL Z 25% WIĘKSZĄ PRZESTRZENIĄ

Niewiele więcej można powiedzieć o wózku narzędziowym **GEDORE 2005** – chyba że klasyk pojawi się w nowej wersji XL. Wszystkie zalety i funkcje mobilnej stacji roboczej w połączeniu z 25 procentami większą objętością, która jest rozłożona na bardzo szerokie szuflady.

**Wózek narzędziowy GEDORE 2005 XL 0330** jest rozwiązaniem, gdy wymagana jest mobilność i zwrotność wózka warsztatowego oraz duża przestrzeń magazynowa stołu warsztatowego. Przy szerokości 792 mm szuflady XL 2005 są o 17 cm szersze niż w modelu standardowym: zwiększenie objętości szuflady o 25%. Obciążenie – maksymalnie 1000 kg w trybie statycznym, 750 kg w trybie mobilnym – jest łatwo przenoszone przez szuflady poruszające się po prowadnicach z łożyskami kulkowymi oraz podwozie z trapezową konstrukcją osi. Nawet przy pełnym obciążeniu XL 2005 zachowuje zwrotność, płynność i stabilność kierunkową.



Wózek warsztatowy 2005 XL 0330

1

## PŁYNNA PRACA, ZWROTNOŚĆ I STABILNOŚĆ KIERUNKOWA

- Dobre właściwości jezdne, nawet przy maksymalnym obciążeniu

2

## WYSOKA NOŚNOŚĆ CAŁKOWITA

- Bezpieczne przechowywanie stacjonarnych i mobilnych wszystkich niezbędnych narzędzi bez uszczerbku dla charakterystyki produktu wózka

3

## DUŻA NOŚNOŚĆ SZUFLAD

- Połączenie całkowitej nośności i prowadnic z łożyskiem kulkowym pozwala na duże obciążenie każdej szuflady do 60 kg

4

## DUŻA PRZESTRZEŃ MAGAZYNOWA

- Bardzo szerokie szuflady zapewniają dużo miejsca do przechowywania



*„Nie muszę iść na żadne kompromisy z wózkiem narzędziowym 2005 XL 0330 firmy GEDORE. Wystarczająco dużo miejsca na wszystkie narzędzia i super elastyczny!”*

2005 XL  
WÓZEK WARSZTATOWY



**Korpus:**

- > Półka z tworzywa ABS z przegródką na drobne części
- > Zwrotna i łatwa w sterowaniu dzięki uchwytowi do jazdy i kierowania
- > Ściany boczne z euro otworowaniem 10 x 38 mm do zamocowania haków i narzędzi
- > Ochrona przed uderzeniami krawędzi w celu zminimalizowania efektów uderzenia
- > Blacha stalowa, odporna na korozję i na zarysowania, lakierowana proszkowo, GEDORE niebieski

**Szuflady:**

- > Blokada centralna z zamkiem bębnowym
- > Bardzo szerokie szuflady (szer. 792 x gł. 400 mm) z pełnym wysuwem, wyjmowane
- > Blokada zabezpieczająca w każdej szufladzie, obsługa jedną ręką
- > Prowadnice na łożyskach kulkowych
- > Indywidualne wyposażenie w przegrody wzdłużne i poprzeczne (dostarczane również pojedynczo)
- > Nośność na szufladę 60 kg, niższa szuflada o dużej wytrzymałości 70 kg
- > Całkowita nośność statyczna 1000 kg (750 kg dynamiczna)
- > 2 koła o wysokiej wydajności z łożyskami rolkowymi GEDORE (kółka sztywne Ø 200 mm)
- > 2 lekkobieżne koła z łożyskami kulkowymi GEDORE (kółka zwrotne Ø 125 mm), oba z pełną blokadą
- > Konstrukcja osi GEDORE działa również przy maksymalnym obciążeniu: lekkość toczenia, zwrotność i pewność prowadzenia po nierównościach
- > Przegrody wzdłużne (PW) i poprzeczne (PP) z ocynkowanej blachy stalowej (do zamówienia także osobno)
- > Optymalnie wyposażenie modułami narzędziowymi GEDORE (nr 1500 ES/1500 CT lub 2005 CT)
- > Specjalne kolory i wersje na zapytanie

Dostępne od 03.01.2023

od

**€1259,<sup>66</sup>**  
+ VAT

| Kod            | Nr           | RAL                        | Wysokość mm | Szerokość mm | Głębokość mm | Szuflady  | maks. nośność kg | Liczba szuflad | Przegrodki poprzeczne | Przegrodki wzdłużne | Waga kg | Bez podatku VAT |
|----------------|--------------|----------------------------|-------------|--------------|--------------|---|------------------|----------------|-----------------------|---------------------|---------|-----------------|
| <b>3437515</b> | 2005 XL 0221 | GEDORE niebieski, RAL 5017 | 1.020       | 1.021        | 605          | 2x Typ1, wys=71mm<br>2x Typ2, wys=146mm<br>1x Typ3, wys=221mm | 1000             | 5              | 2                     | 3                   | 92      | <b>1259,66</b>  |
| <b>3437523</b> | 2005 XL 0330 | GEDORE niebieski, RAL 5017 | 1.020       | 1.021        | 605          | 3x Typ1, wys=71mm<br>3x Typ2, wys=146mm                       | 1000             | 6              | 2                     | 3                   | 97      | <b>1310,08</b>  |

DUŻO MIEJSCA  
DO PRZECHO-  
WYWANIA

TTB 0321  
**WÓZEK NARZĘDZIOWY**  
z 6 szufladami

- › Kompaktowy wózek narzędziowy z 6 szufladami i dużą ilością miejsca do przechowywania
- › Całkowita nośność wynosi 900 kg (statyczna) i 650 kg (dynamiczna).
- › Szerokie szuflady (szer. 640 x głęb. 400 mm) z zamkiem centralnym i bębnowym
- › Nieograniczony dostęp do całej szuflady dzięki teleskopowym prowadnicom na łożyskach kulkowych z pełnym wysuwem
- › Dwa wytrzymałe koła z łożyskami rolkowymi i dwa lekko pracujące koła z łożyskami kulkowymi i całkowitą blokadą



€811,76  
+ VAT

| Kod     | Nr       | Wysokość mm | Szerokość mm | Głębokość mm | Szuflady  | maks. nośność kg | Liczba szuflad | Waga kg |
|---------|----------|-------------|--------------|--------------|---|------------------|----------------|---------|
| 3411435 | TTB 0321 | 985         | 775          | 475          | 3x Typ 1, wys = 67 mm<br>2x Typ 2, wys = 137 mm<br>1x Typ 3, wys = 207 mm | 900              | 6              | 78      |

TTB-TS-173

## WÓZEK NARZĘDZIOWY Z ASORTYMENTEM

173-częściowy



- › Kompaktowy wózek narzędziowy z uniwersalnym zestawem narzędzi, jako podstawowe wyposażenie warsztatu
- › Całkowita nośność wynosi 900 kg (statyczna) i 650 kg (dynamiczna).
- › Szczególnie nadaje się do pracy w obszarach wrażliwych, gdzie należy zadbać o to, aby nie pozostawiać po sobie żadnych narzędzi
- › Zestaw końcówek skrętnych z końcówkami skrętnymi, nasadkami i wieloma innymi elementami do wymagających i różnorodnych połączeń śrubowych.
- › Zestaw kluczy nasadowych z najwyższej jakości grzechotką o niskim kącie wychylenia 6° do miejsc trudno dostępnych
- › Wielokrotne szczypce są idealne do przytrzymywania, gięcia, cięcia, ściągania izolacji, zaciskania i ściskania

**Szczegółowe zestawienie zawartości asortymentu od strony 133**

€1259,<sup>66</sup><sub>+ VAT</sub>



| Kod     | Nr         | Wysokość mm | Szerokość mm | Głębokość mm | Zawartość  | Szuflady  | -częściowy | Waga kg |
|---------|------------|-------------|--------------|--------------|--|---|------------|---------|
| 3411443 | TTB-TS-173 | 985         | 775          | 475          | Asortyment narzędzi w CT nr TS-173, 173 szt.<br>+ Wózek narzędziowy z 6 szufladami nr TTB 0321 | 3x Typ1, H. = 67 mm<br>2x Typ2, H. = 137 mm<br>1x Typ3, H. = 207 mm | 173        | 90,7    |

# NARZĘDZIA VDE DO POJAZDÓW ELEKTRYCZNYCH I HYBRYDOWYCH W WÓZKU WARSZTATOWYM

Kompletne rozwiązanie dla inżynierów mechatroniki motorzacyjnej specjalizujących się w pojazdach elektrycznych i hybrydowych: 103 izolowane ochronnie narzędzia ręczne i specjalne dla sektora motoryzacyjnego, umieszczone w specjalnie oznakowanym wózku warsztatowym.

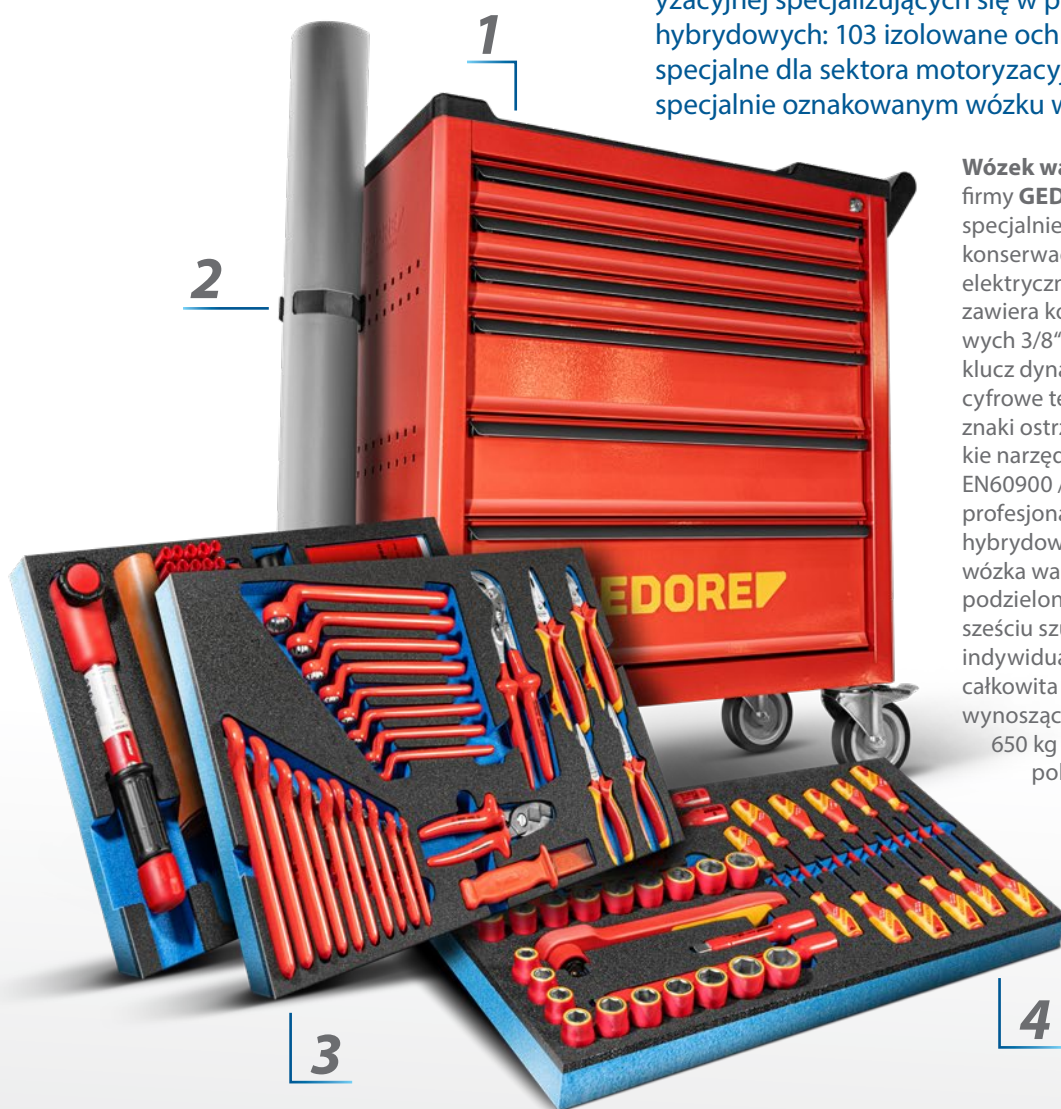

**Wózek warsztatowy VDE KL-4600-200** firmy **GEDORE** ze 103-częściową serią VDE, specjalnie zaprojektowany do napraw i konserwacji pojazdów hybrydowych i elektrycznych wszystkich producentów, zawiera kompletne zestawy kluczy nasadowych 3/8" i 1/2", szczypce, śrubokręty, klucze i klucz dynamometryczny VDE, a także cyfrowe testery napięcia, zamki blokujące, znaki ostrzegawcze i inne akcesoria. Wszystkie narzędzia są izolowane zgodnie z normą EN60900 / EC 60900 i przeznaczone do profesjonalnego zabezpieczania pojazdów hybrydowych i elektrycznych. Zawartość wózka warsztatowego jest rozsądnie podzielona na wkłady piankowe na trzech z sześciu szuflad, trzy kolejne szuflady można indywidualnie załadować. Duża ładowność całkowita wózka warsztatowego VDE wynosząca 900 kg w trybie stacjonarnym i 650 kg w trybie mobilnym zapewnia duże pole manewru podczas załadunku bez uszczerbku dla zwrotności i stabilności kierunkowej wózka.

VDE Wózek warsztatowy KL-4600-200

**1**

## ODPORNĄ, MOBILNĄ PODSTAWĄ ROBOCZĄ

- Całkowita ładowność 900 kg, 6 szuflad do 40 kg ładowność i podwozie o wysokiej wydajności

**2**

## SPECJALNE WÓZKI NARZĘDZIOWE

- Specjalne czerwone lakiery wskazują na wyłączone przeznaczenie wózka, w tym wspornik do maty ISO

**3**

## NARZĘDZIE DLA INŻYNIERÓW MECHATRONIKI SAMOCHODOWEJ

- Narzędzia ręczne i specjalne, takie jak cyfrowe testery napięcia, blokady bezpieczeństwa, znaki ostrzegawcze i wiele innych. w najwyższej jakości

**4**

## POJAZDY ELEKTRYCZNE I HYBRYDOWE WSZYSTKICH PRODUCENTÓW

- Kompletne wyposażenie narzędziowe zabezpieczone izolowane zgodnie z EN 60900 / EC 60900

*„Gama jest idealna do pracy z pojazdami elektrycznymi i mam stację roboczą tylko do tego celu z przyciągającym wzrok czerwonym wózkiem.”*

KL-4600-200

# WÓZEK NARZĘDZIOWY Z ASORTYMENTEM DO PRACYW ZAKRESIE WYSOKIEGO NAPIĘCIA

103-częściowy

- > W swoim unikalnym składzie zestawu wózek narzędziowy wysokiego napięcia oferuje możliwość idealnego zabezpieczenia i pracy w pojazdach hybrydowych i elektrycznych.
- > Idealny do napraw i prac konserwacyjnych w pojazdach wszystkich producentów
- > Wszystkie narzędzia są izolowane zgodnie z EN 60900/EC 60900
- > Wózek narzędziowy ma ściany boczne z perforacją Euro, montowane zewnętrznie podwozie o wysokiej wydajności, szyny prowadzące z łożyskami kulkowymi i centralny zamek



**€3880,00**  
+ VAT

**GEDORE**



| Kod     | Nr          | Wysokość mm   | Szerokość mm | Głębokość mm | Szuflady                 | Nośność statyczna kg | Nośność dynamiczna kg | Liczba szuflad | -częściowy | Waga kg |
|---------|-------------|---|--------------|--------------|--------------------------|----------------------|-----------------------|----------------|------------|---------|
| 3415740 | KL-4600-200 | 985   | 775          | 475          | Biegacz z pełnym wysuwem | 900                  | 650                   | 6              | 103        | 96      |
|         |             | <b>Zawartość</b>                                    |              |              |                          |                      |                       |                |            |         |
|         |             | Zestaw narzędzi 3/8" VDE z SW 6 - 22; XZN M8 - M12  |              |              |                          |                      |                       |                |            |         |
|         |             | Klucz dynamometryczny 3/8" VDE 5 - 25 Nm            |              |              |                          |                      |                       |                |            |         |
|         |             | Zestaw narzędzi 1/2" VDE z SW 10 - 24; IN 5 - 8 mm; |              |              |                          |                      |                       |                |            |         |
|         |             | Klucz płaski VDE SW 9 - 24                          |              |              |                          |                      |                       |                |            |         |
|         |             | Klucz oczkowy VDE SW 8 - 22                         |              |              |                          |                      |                       |                |            |         |
|         |             | śrubokręt płaski VDE; Phillips; TX T8 - T30         |              |              |                          |                      |                       |                |            |         |
|         |             | Nożyce do kabli VDE                                 |              |              |                          |                      |                       |                |            |         |
|         |             | Szczypce uniwersalne VDE                            |              |              |                          |                      |                       |                |            |         |
|         |             | Szczypce uniwersalne VDE                            |              |              |                          |                      |                       |                |            |         |
|         |             | Mocne obcinaki boczne VDE                           |              |              |                          |                      |                       |                |            |         |
|         |             | Szczypce półokrągłe VDE, zagięte                    |              |              |                          |                      |                       |                |            |         |
|         |             | Szczypce płaskie VDE                                |              |              |                          |                      |                       |                |            |         |
|         |             | Nóż do kabli VDE                                    |              |              |                          |                      |                       |                |            |         |
|         |             | wylewki metrowe                                     |              |              |                          |                      |                       |                |            |         |
|         |             | Cyfrowy tester napięcia 1000 V                      |              |              |                          |                      |                       |                |            |         |
|         |             | Rękawice ochronne dla elektryków                    |              |              |                          |                      |                       |                |            |         |
|         |             | rękawiczki wewnętrzne                               |              |              |                          |                      |                       |                |            |         |
|         |             | Serwetka gumowa 250 x 350 mm                        |              |              |                          |                      |                       |                |            |         |
|         |             | Mata stojąca ISO                                    |              |              |                          |                      |                       |                |            |         |
|         |             | taśma barierowa                                     |              |              |                          |                      |                       |                |            |         |
|         |             | Znak ostrzegawczy „Błyskawica”                      |              |              |                          |                      |                       |                |            |         |
|         |             | Znak ostrzegawczy wysokiego napięcia „Włączony”     |              |              |                          |                      |                       |                |            |         |
|         |             | Znak ostrzegawczy wysokiego napięcia „Wyłączony”    |              |              |                          |                      |                       |                |            |         |
|         |             | Blokada bezpieczeństwa                              |              |              |                          |                      |                       |                |            |         |
|         |             | plastikowy klips 80 mm; 160mm                       |              |              |                          |                      |                       |                |            |         |
|         |             | Rozpierzacz kabla                                   |              |              |                          |                      |                       |                |            |         |
|         |             | gumowy młotek,                                      |              |              |                          |                      |                       |                |            |         |

## 1504 0511 PRZEWOŹNY STÓŁ WARSZTATOWY



€1534,45  
+ VAT

- › Blacha stalowa, odporna na korozję i na zarysowania, lakierowana proszkowo, GEDORE niebieski
- › Wielowarstwowa płyta klejona z drewna bukowego o grubości 30 mm, powierzchnia zewnętrzna dodatkowo zabezpieczona pokostem Inianym
- › Duża powierzchnia do przechowywania z półką podłogową i drzwiami
- › Bezpieczna praca
- › Blokada centralna z zamkiem bębnowym
- › Szerokie szuflady (szer. 480 x głęb. 400 mm) z pełnym wysuwem, wyjmowane
- › Nośność na szufladę: 40 kg, dolna szuflada o dużej obciążalności: 60 kg
- › Wysokowydajne podwozie GEDORE, udźwig 1000 kg, w trybie mobilnym 750 kg
- › Konstrukcja trapezowa osi GEDORE działa również przy maksymalnym obciążeniu: lekkość toczenia, zwrotność i pewność prowadzenia po nierównościach

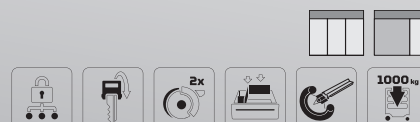

| Kod     | Nr        | Wysokość mm | Szerokość mm | Głębokość całkowita mm | Grubość blatu roboczego mm | Szuflady   | Liczba szuflad | Waga kg |
|---------|-----------|-------------|--------------|------------------------|----------------------------|--|----------------|---------|
| 6622830 | 1504 0511 | 985         | 1.100        | 630                    | 30                         | 5x Typ 1, H. = 67 mm<br>1x Typ 2, H. = 137 mm<br>1x Typ 3, H. = 207 mm | 7              | 102     |

## BR 1504 0511 LH PRZEWOŹNY STÓŁ WARSZTATOWY



- › Blacha stalowa, odporna na korozję i na zarysowania, lakierowana proszkowo, GEDORE niebieski
- › Wielowarstwowa płyta klejona z drewna bukowego o grubości 30 mm, powierzchnia zewnętrzna dodatkowo zabezpieczona pokostem Inianym
- › Duża powierzchnia do przechowywania z półką podłogową i drzwiami
- › Blokada centralna z zamkiem bębnowym
- › Bezpieczeństwo przez ochronę stóp osób obsługujących
- › Nośność na szufladę: 40 kg, dolna szuflada o dużej obciążalności: 60 kg
- › Wysokowydajne podwozie GEDORE, udźwig 1000 kg, w trybie mobilnym 750 kg
- › Konstrukcja trapezowa osi GEDORE działa również przy maksymalnym obciążeniu: lekkość toczenia, zwrotność i pewność prowadzenia po nierównościach

€2217,65  
+ VAT



| Kod     | Nr              | Wysokość mm | Szerokość mm | Głębokość całkowita mm | Grubość blatu roboczego mm | Szuflady  | Liczba szuflad | Waga kg |
|---------|-----------------|-------------|--------------|------------------------|----------------------------|---|----------------|---------|
| 6623990 | BR 1504 0511 LH | 1.625       | 1.100        | 665                    | 30                         | 5x Typ 1, wys = 67 mm<br>1x Typ 2, wys = 137 mm<br>1x Typ 3, wys = 207 mm | 7              | 130     |



# 1504 XL 1710 MOBILNY STÓŁ WARSZTATOWY EKSTRA SZEROKI

z 7 szufladami

**€1713,<sup>45</sup>**  
+ VAT



- > Blacha stalowa, odporna na korozję i na zarysowania, lakierowana proszkowo, GEDORE niebieski
- > Wielowarstwowa płyta klejona z drewna bukowego o grubości 30 mm, powierzchnia zewnętrzna dodatkowo zabezpieczona pokostem lnianym
- > Duża powierzchnia do przechowywania z półką podłogową i drzwiami
- > Bezpieczeństwo przez ochronę stóp osób obsługujących
- > Blokada centralna z zamkiem bębnowym
- > 1 szuflada XL (szer. 1055 x gł. 400 mm), szuflady o szerokości 8 (szer. 640 x gł. 400 mm) z pełnym wysuwem, wyjmowane
- > Blokada zabezpieczająca w każdej szufladzie, obsługa jedną ręką
- > Prowadnice na łożyskach kulkowych
- > Indywidualne wyposażenie w przegrody wzdłużne i poprzeczne (dostarczane również pojedynczo)
- > Nośność na szufladę: 40 kg, dolna szuflada o dużej obciążalności: 60 kg
- > Obciążenie całkowite 1000 kg, w trakcie jazdy 750 kg

- > 2 koła o wysokiej wydajności z łożyskami rolkowymi GEDORE (kółka sztywne Ø 200 mm)
- > 2 lekkobieżne koła z łożyskami kulkowymi GEDORE (kółka zwrotne Ø 125 mm), oba z pełną blokadą
- > Konstrukcja trapezowa osi GEDORE działa również przy maksymalnym obciążeniu: lekkość toczenia, zwrotność i pewność prowadzenia po nierównościach
- > Przegrody wzdłużne (LT) i poprzeczne (QT) z ocynkowanej blachy stalowej
- > Optymalnie wyposażenie modułami narzędziowymi GEDORE (nr 1500 ES/1500 CT lub 2005 CT)
- > Możliwość rozszerzenia o ścianę tylną nr R 1504 XL-L
- > Dalsze warianty szuflad na życzenie
- > Specjalne kolory i wersje na zapytanie
- > Dostawa bez pokazanych narzędzi i akcesoriów

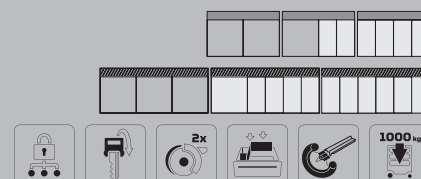

| Kod     | Nr           | Wysokość mm | Szerokość mm | Głębokość całkowita mm | Grubość blatu roboczego mm | Szuflady   | Liczba szuflad | Waga kg |
|---------|--------------|-------------|--------------|------------------------|----------------------------|--|----------------|---------|
| 2259001 | 1504 XL 1710 | 985         | 1.250        | 630                    | 30                         | 1x typ 1, wys. = 75 mm ekstra szeroka<br>7x typ 2, wys. = 67 mm<br>1x typ 3, wys. = 137 mm | 9              | 126,5   |

1505

## PRZEWOŹNY STÓŁ WARSZTATOWY



- › Blacha stalowa, odporna na korozję i na zarysowania, lakierowana proszkowo, GEDORE niebieski
- › Sklejka bukowa multipleksowa o grubości 40 mm, powierzchnia dodatkowo zabezpieczona lakierem Inianym
- › Łatwa, bezpieczna jazda dzięki uchwytowi do ciągnięcia
- › Bezpieczeństwo osób dzięki ochronie pięty
- › Zamek centralny z wkładką bębnową, jednoczesne ryglowanie szuflad i drzwi
- › 5 szerokich szuflad (szer. 480 x głęb. 550 mm) z częściowym wysuwem (505 mm), wyjmowanych
- › Prowadnice na łożyskach kulkowych
- › Indywidualne wyposażenie w przegrody wzdłużne i poprzeczne (dostarczane również pojedynczo)
- › Nośność każdej szuflady 40 kg
- › Całkowity udźwieg 2000 kg, przy pracy mobilnej 500 kg
- › Absolutnie solidna podstawa po opuszczeniu
- › Wysoki prześwit
- › Może być optymalnie wyposażony w moduły narzędziowe GEDORE (nr 1500 ES/1500 CT)
- › Możliwość rozbudowy o ścianę tylną nr R 1504 L
- › Dostawa bez pokazanych narzędzi i akcesoriów



| Kod     | Nr   | Wysokość mm | Szerokość mm | Głębokość całkowita mm | Grubość blatu roboczego mm | Szuflady  | Liczba szuflad | Waga kg |
|---------|------|-------------|--------------|------------------------|----------------------------|---|----------------|---------|
| 6621780 | 1505 | 900         | 1.100        | 650                    | 40                         | 3x Typ 1, wys = 79 mm<br>1x Typ 2, wys = 160 mm<br>1x Typ 3, wys = 180 mm | 5              | 139     |

1506 XL 2511

## MOBILNY STÓŁ WARSZTATOWY EKSTRA SZEROKI



- › Do bezpiecznego, przejrzystego i mobilnego przechowywania narzędzi i wyposażenia
- › Wielowarstwowa płyta klejona z drewna bukowego o grubości 30 mm, powierzchnia zewnętrzna dodatkowo zabezpieczona pokostem Inianym
- › Bezpieczeństwo osób dzięki ochronie pięty
- › Zamek centralny z zamkiem bębnowym na jednostkę szuflady, zamykaną na klucz
- › Szerokie szuflady (szer. 480 x głęb. 400 mm) z pełnym wysuwem, wyjmowane
- › Prowadnice na łożyskach kulkowych
- › Nośność każdej szuflady 40 kg, dolna szuflada o podwyższonej wytrzymałości 60 kg
- › Obciążenie całkowite 1000 kg, w trakcie jazdy 750 kg
- › Konstrukcja trapezowa osi GEDORE działa również przy maksymalnym obciążeniu: lekkość toczenia, zwrotność i pewność prowadzenia po nierównościach
- › 4 moduły odległościowe nr 1500 ED-70 K
- › Przegrody wzdłużne (PW) i poprzeczne (PP) z ocynkowanej blachy stalowej (do zamówienia także osobno)
- › Może być optymalnie wyposażony w moduły narzędziowe GEDORE (nr 1500 ES/1500 CT)
- › Możliwość rozszerzenia o ścianę tylną nr R 1504 XL-L
- › Różne zamki na życzenie



| Kod     | Nr           | Wysokość mm | Szerokość mm | Głębokość całkowita mm | Grubość blatu roboczego mm | Szuflady   | Liczba szuflad | Waga kg |
|---------|--------------|-------------|--------------|------------------------|----------------------------|--|----------------|---------|
| 2528088 | 1506 XL 2511 | 985         | 1.250        | 630                    | 30                         | 10x Typ 1, wys = 67 mm<br>2x Typ 2, wys = 137 mm<br>2x Typ 3, wys = 207 mm | 14             | 141     |

## BR 1500 LH KOMBINACJA STOŁU ROBOCZEGO Z SZAFĄ NA- RZĘDZIOWĄ

€3696,<sup>64</sup>  
+ VAT



- › Blacha stalowa, odporna na korozję i na zarysowania, lakierowana proszkowo, GEDORE niebieski
- › Sklejka bukowa multipleksowa o grubości 40 mm, powierzchnia dodatkowo zabezpieczona lakierem Inianym
- › Duża przestrzeń magazynowa z żaluzjami
- › Bezpieczna praca
- › Żaluzja z zamkiem bębnowym
- › Tylna ścianka z kwadratową perforacją 10 x 38 mm
- › Oddzielny zamek centralny z zamkiem bębnowym do szuflady i żaluzji
- › Nośność każdej szuflady 40 kg
- › Nośność całkowita (stół warsztatowy) 2000 kg



| Kod     | Nr         | RAL                        | Wysokość mm | Szerokość mm | Głębokość mm | Szuflady  | maks. nośność kg | Liczba szuflad | Półki | Przegrodki poprzeczne | Przegrodki wzdłużne | Grubość blatu roboczego mm | Waga kg |
|---------|------------|----------------------------|-------------|--------------|--------------|---|------------------|----------------|-------|-----------------------|---------------------|----------------------------|---------|
| 6618210 | BR 1500 LH | GEDORE niebieski, RAL 5017 | 1.790       | 2.000        | 875          | 3x Typ 1, wys = 79 mm<br>1x Typ 2, wys = 160 mm<br>1x Typ 3, wys = 180 mm | 2000             | 5              | 1     | 2                     | 3                   | 40                         | 203,73  |

## 1500 H 25-8 UCHWYT PUSZKI Z AEROZOLEM dla 8 puszek z aerozolem

€49,<sup>74</sup>  
+ VAT



- › Kompatybilny z powszechnie stosowaną perforacją kwadratową Euro 10 x 38 mm
- › Może być również używany jako skrzynia transportowa dzięki wyjmowanym przegrodom
- › Lakierowany proszkowo
- › Z uchwytem do przenoszenia
- › Przednia kwadratowa perforacja dla dodatkowych haków (nie wchodzi w skład zestawu)
- › Dostawa bez narzędzi i akcesoriów

| Kod     | Nr          | Szerokość mm | Wysokość mm | Głębokość całkowita mm | Waga kg |
|---------|-------------|--------------|-------------|------------------------|---------|
| 3127907 | 1500 H 25-8 | 315          | 100         | 165                    | 2,05    |

## 1500 H 40 WIESZAK NA PAPIER

€31,<sup>67</sup>  
+ VAT



- › Do rolek papieru o średnicy do 320 mm i szerokości 320 mm
- › Perforacja boczna na dodatkowe haki (nie zawarte w dostawie)
- › Wykonane z blachy stalowej
- › Kolor RAL 9005 Czarny
- › Nadaje się do wszystkich wózków narzędziowych/stołów z otworami Euro 10 x 38 mm
- › Dostawa bez narzędzi i akcesoriów

| Kod     | Nr        | Szerokość mm | Głębokość całkowita mm | Waga kg |
|---------|-----------|--------------|------------------------|---------|
| 2997754 | 1500 H 40 | 350          | 200 mm                 | 1,1     |

S 1500 ES-01

## ASORTYMENT MODUŁOWY MAŁY

104-częściowy



€881,<sup>51</sup>  
+ VAT

6,3 1/4" 12,5 1/2"

| Kod     | Nr           | Zawartość  | -częściowy | Waga kg |
|---------|--------------|--|------------|---------|
| 2319845 | S 1500 ES-01 | Zestaw płasko-oczkowych w module 2/3 ES nr 1500 ES-1 B<br>Zestaw wkładów do kluczy nasadowych 1/2" w module 1/3 ES nr 1500 ES-19, sześciokątny<br>Akcesoria 1/2" do wkładów do kluczy nasadowych w module 1/3 ES nr 1500 ES-1993 U-20<br>Asortyment kluczy nasadowych 1/4" w module 1/3 ES nr 1500 ES-20<br>Asortyment szczypiec w module 1/3 ES nr 1500 ES-145<br>Asortyment dłutownic w module 1/3 ES nr 1500 ES-350<br>Zestaw uchwyt do wykręcania śrub ów w module 1/3 ES nr 1500 ES-2150 PH | 104        | 14,02   |

S 1500 ES-02

## MODUŁOWE MEDIUM ASORTYMENTOWE

207-częściowy



€1805,<sup>88</sup>  
+ VAT

6,3 1/4" 12,5 1/2" 8 5/16"

| Kod     | Nr           | Zawartość  | -częściowy | Waga kg |
|---------|--------------|--|------------|---------|
| 2319853 | S 1500 ES-02 | Zestaw kluczy płasko-oczkowych w module 2/3 ES nr. 1500 ES-1B<br>Zestaw kluczy płaskich podwójnych w module 1/3 ES nr. 1500 ES-6<br>Komplet nasadek 1/2" w module 1/3 ES nr 1500 ES-19 IS<br>Zestaw końcówek wkrętakowych 1/2" w module 1/3 ES nr 1500 ES-ITX 19 LKP<br>Zestaw końcówek wkrętakowych 1/2" w module 1/3 ES nr 1500 ES-IN 19 LKM<br>Akcesorium 1/2" do wkładów do kluczy nasadowych w module 1/3 ES nr 1500 ES-1993 U-20<br>Zestaw kluczy nasadowych 1/4" w module 1/3 ES nr 1500 ES-20<br>Zestaw kluczy nasadowych w module 1/3 ES nr. 1500 ES-2133<br>Zestaw kluczy płaskich z grzechotką oczkową w module 1/3 ES nr. 1500 ES-7R<br>Asortyment szczypiec w module 1/3 ES nr. 1500 ES-145<br>Asortyment dłut w module 1/3 ES nr. 1500 ES-350<br>Zakres pomiarowy w module 1/3 ES nr. 1500 ES-711<br>Zestaw wkrętaków w module 1/3 ES nr. 1500 ES-2150 PH 1/2"<br>Zestaw do wykręcania śrub w module 1/3 ES nr. 1500 ES-K 1900<br>Zestaw szczypiec montażowych w module 1/3 ES nr. 1500 ES-8000<br>Moduł dystansowy pusty nr 1500 ED-70 K, 475x77x40 mm [6x] | 207        | 28,3    |

- > Ogólny asortyment podstawowy dla początkujących we wszystkich zawodach
  - > Narzędzia o wymiarach metrycznych
  - > Sprawdzone moduły narzędziowe GEDORE z ABS
- 
- > Podstawowe wyposażenie dla sektora komercyjnego lub ambitnego majsterkowicza
  - > Narzędzia o wymiarach metrycznych
  - > Sprawdzone moduły narzędziowe GEDORE z ABS
  - > Nadaje się do montażu w wózku narzędziowym GEDORE nr WSL-L7 (wózek roboczy)
  - > Dla stołu warsztatowego nr 1504 wariant 0701, 0810, nr 1506 XL wariant 2511 i 2810

## S 1500 ES-03 MODUŁOWY ASORTYMENT DUŻY 325-częściowy

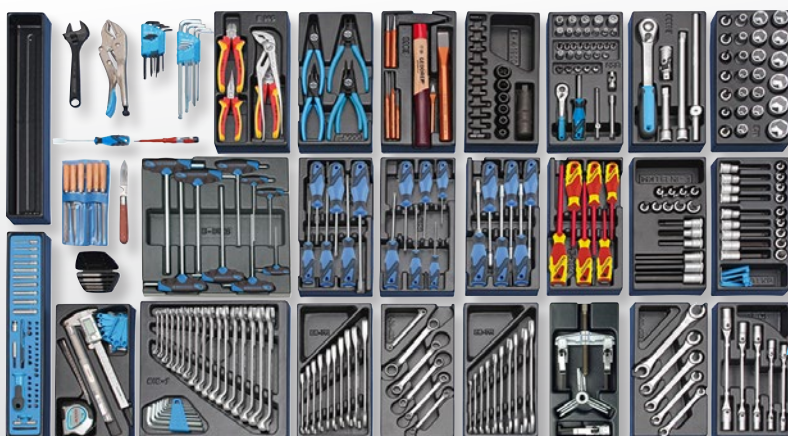

€2483,<sup>19</sup>  
+ VAT



- > Szeroki asortyment przemysłowy dla profesjonalistów
- > Narzędzia o wymiarach metrycznych
- > Sprawdzone moduły narzędziowe GEDORE z ABS
- > Do wózka narzędziowego nr. 2005 wariant 0810, nr. 2004 wariant 0810, 1000
- > Dla stołu warsztatowego nr 1504 wersja 0810, nr 1504 XL, nr 1506 XL wersja 2511, 2810, nr 1507 XL
- > Dostępny również w wózku narzędziowym nr 2004 0810.

| Kod     | Nr           | Zawartość  | -częściowy | Waga kg |
|---------|--------------|--|------------|---------|
| 2319861 | S 1500 ES-03 | Zestaw płasko-oczkowych w module 2/3 ES nr 1500 ES-1 B<br>Zestaw wkładów do kluczy nasadowych 1/2" w module 1/3 ES nr 1500 ES-19 IS<br>Aksesoria 1/2" do wkładek do kluczy nasadowych w module 1/3 ES nr 1500 ES-1993 U-20<br>Zestaw kluczy dwustronnych do puszek w module 1/3 ES nr 1500 ES-2<br>Dwustronnie zakończony klucz oczkowy zestaw w module ES nr 1500 ES-2 B, wzór krótki<br>Asortyment kluczy nasadowych 1/4" w module 1/3 ES nr 1500 ES-20<br>Asortyment kluczy nasadowych 1/4" w module CT nr 1500 CTD-20 BIT<br>Zestaw kluczy nasadowych w module 1/3 ES nr 1500 ES-2133<br>Zestaw uchwyty do wykrcania śrubów w module 1/3 ES nr 1500 ES-2150 PH<br>Zestaw uchwyty do wykrcania śrubów w module 1/3 ES nr 1500 ES-2163 TX<br>Zestaw kluczy podwójnie przegubowych w module 1/3 ES nr 1500 ES-34<br>Asortyment dłutownic w module 1/3 ES nr 1500 ES-350<br>Zestaw kluczy oczkowych z podwójnym zakończeniem w module 1/3 ES nr 1500 ES-400, otwarty<br>Zestaw klucza dwustronnie otwieranego w module 1/3 ES nr 1500 ES-6<br>Zestaw kluczy oczkowych z grzechotką oczkową w module 1/3 ES nr 1500 ES-7 R<br>Asortyment pomiarowy w module 1/3 ES nr 1500 ES-711<br>Zestaw szczypic montażowych w module 1/3 ES nr 1500 ES-8000<br>Zestaw kluczy imbusowych w module 2/3 ES nr 1500 ES-DT 2142<br>nasadki wkrętaków 1/2" w module 1/3 ES nr 1500 ES-IN 19 LKM<br>nasadki wkrętakowe 1/2" w module 1/3 ES nr 1500 ES-ITX 19 LKP<br>Asortyment wkrętaków 1/2" w module 1/3 ES nr 1500 ES-K 1900<br>Asortyment szczypic VDE w module 1/3 ES, nr 1500 ES-VDE 145<br>Zestaw uchwyty do wykrcania śrubów VDE w module 1/3 ES nr 1500 ES-VDE 2170 PZ<br>Zestaw ściągaczy śrubowych nr 8551-55, M3-M18, Zestaw kluczy imbusowych nr H 42 KEL-88, 2 2,5 3 4 5 6 8 10 mm, główka kulkowa<br>Zestaw kluczy imbusowych nr H 43 KTX-07, TX T10 T15 T20 T25 T27 T30 T40<br>Zestaw pilników Warding nr 8728 Pilnik płaski, trójkątny, kwadratowy, półokrągły, okrągły, Regulowany klucz płaski nr 60 P 8<br>10" Szczytce chwytakowe nr 137 10, Czujka napięcia nr 4615 3, 220-250 V, 3 mm, Nóż kablowy nr 0513-09, 195 mm<br>1/2" szybki gramofon nr 1940, Pusty moduł dystansowy nr 1500 ED-70 K, 475x77x40 mm [7x]. | 325        | 38      |

## TS-147 ASORTYMENT NARZĘDZI w modułach narzędzi kontrolnych, 147-częściowy

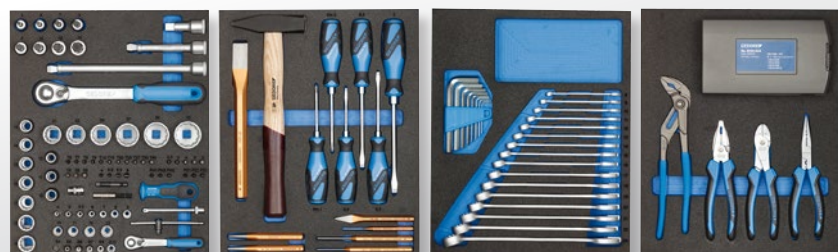

€839,<sup>50</sup>  
+ VAT



- > Narzędzia o wymiarach metrycznych
- > Z systemem GEDORE-Check-Tool: Kontrola kompletności z użyciem 2-barwnych wkładek z tworzywa piankowego
- > Każde narzędzie leży antypoślizgowo we własnym zagłębieniu, łatwo wyjmowane dzięki zagłębionym uchwytom.
- > Odporność na oleje i tłuszcze

| Kod     | Nr     | Zawartość  | -częściowy | Waga kg |
|---------|--------|--|------------|---------|
| 2955997 | TS-147 | 1/4"+1/2" zestaw kluczy nasadowych w module TK nr TS CT2-D19-D20, 81 szt.<br>Zestaw kluczy nasadowych w module TK nr TS CT2-7, 24 szt.<br>Zestaw narzędzi w module TK nr TS CT2-2154SK-119, 14 szt.<br>Zestaw kluczy nasadowych w module TK nr TS CT2-142, 28 szt. | 147        | 11,98   |

TS-190

## ASORTYMENT NARZĘDZI

moduły narzędziowe do kontroli, 190-częściowy



- › Narzędzia o wymiarach metrycznych
- › Z systemem GEDORE-Check-Tool: Kontrola kompletności z użyciem 2-barwnych wkładek z tworzywa piankowego
- › Każde narzędzie leży antypoślizgowo we własnym zagłębieniu, łatwo wyjmowane dzięki zagłębionym uchwytom.
- › Odporność na oleje i tłuszcze

€1175,<sup>63</sup>  
+ VAT

1/4" 1/2"

| Kod     | Nr     | Zawartość  | -częściowy | Waga kg |
|---------|--------|--|------------|---------|
| 2956527 | TS-190 | Asortyment kluczy nasadowych 1/4" 1/2" w module CT nr TS CT2-D19-D20, 81 szt.<br>Zestaw płasko-oczkowych w module CT nr TS CT2-7, 24 szt.<br>Asortyment narzędzi w module CT nr TS CT2-2154SK-119, 14 szt.<br>Asortyment szczypiec w module CT nr TS CT2-142, 28 szt.<br>Asortyment narzędzi w module 2/4 CT nr TS CT2-6-8000, 15 szt.<br>1/2" zestaw gniazd wkrętakowych w module 2/4 CT nr TS CT2-ITX19, 28 szt. | 190        | 17,08   |

TS-308

## ASORTYMENT NARZĘDZI

w modułach narzędzi kontrolnych, 308-częściowy



- › Narzędzia o wymiarach metrycznych
- › Z systemem GEDORE-Check-Tool: Kontrola kompletności z użyciem 2-barwnych wkładek z tworzywa piankowego
- › Każde narzędzie leży antypoślizgowo we własnym zagłębieniu, łatwo wyjmowane dzięki zagłębionym uchwytom.
- › Odporność na oleje i tłuszcze

€2335,<sup>29</sup>  
+ VAT

1/4" 3/8" 1/2"

| Kod     | Nr     | Zawartość   | -częściowy | Waga kg |
|---------|--------|---|------------|---------|
| 2956535 | TS-308 | Asortyment kluczy nasadowych 1/4" 1/2" w module CT nr TS CT2-D19-D20, 81 szt.<br>Zestaw płasko-oczkowych w module CT nr TS CT2-7, 24 szt.<br>Asortyment narzędzi w module CT nr TS CT2-2154SK-119, 14 szt.<br>Asortyment szczypiec w module CT nr TS CT2-142, 28 szt.<br>Asortyment narzędzi w module 2/4 CT nr TS CT2-6-8000, 15 szt.<br>1/2" zestaw gniazd wkrętakowych w module 2/4 CT nr TS CT2-ITX19, 28 szt.<br>Asortyment narzędzi w module 2/4 CT nr TS CT2-2133-2163TX, 13 szt.<br>Zestaw kluczy w module 2/4 CT nr TS CT2-7R-2, 28 szt.<br>Asortyment narzędzi w module 2/4 CT nr TS CT2-D30, 59 szt.<br>Asortyment narzędzi w module 2/4 CT nr TS CT2-710, 17 szt.<br>Hacksaw nr 407 | 308        | 30,14   |

1500 CT1-1993 U-20

## AKCESORIA DO GNIAZDEK 1/2"

w 1/3 Moduł narzędzi kontrolnych, 5-częściowy



€125,<sup>21</sup>  
+ VAT

12,5 1/2

| Kod     | Nr                 | Zawartość  | Szerokość mm | Głębokość mm | -częściowy | Waga kg |
|---------|--------------------|--|--------------|--------------|------------|---------|
| 2309114 | 1500 CT1-1993 U-20 | Grzechotka dwukierunkowa 1/2" Nr 1993 U-20, 1/2" uchwyt krzyżowy nr 1987, 292 mm<br>1/2" przegub Cardana Nr 1995, Przedłużka 1/2" nr 1990, 5 10 mm | 158          | 310          | 5          | 1,7     |

1500 CT1-20

## ZESTAW KLUCZY NASADOWYCH 1/4"

w 1/3 Moduł narzędzi kontrolnych, 37-częściowy



€225,<sup>21</sup>  
+ VAT

6,3 1/4

| Kod     | Nr          | Zawartość   | Szerokość mm | Głębokość mm | -częściowy | Waga kg |
|---------|-------------|---|--------------|--------------|------------|---------|
| 2308967 | 1500 CT1-20 | Nasadka 1/4" nr 20 sześciokąt 4 5 5,5 6 7 8 9 10 11 12 13 14 mm<br>Gniazdo bitów wkrętaka 1/4" nr IN 20 o sześciokącie wewnętrznym 3 4 5 6 8 mm<br>Bity wkrętaka 1/4" nr ITX 20, T8 T9 T10 T15 T20 T25 T27 T30 T40 mm<br>Nasadka 1/4" nr TX 20, E4 E5 E6 E7 E8 E10<br>Uchwyt poprzeczny 1/4" z elementem przesuwającym nr 2087, 115 mm<br>Przedłużenie 1/4" nr 2090-4. 97 mm, Przegub uniwersalny 1/4" nr 2095<br>Czworokątny uchwyt wtykowy 1/4" nr 2098, uchwyt 2K, 1/4" grzechotka przepinalna 2093 U-10, 127 mm | 158          | 310          | 37         | 0,845   |

1500 CT1-30

## ZESTAW KLUCZY NASADOWYCH 3/8"

w 1/3 Moduł narzędzi kontrolnych, 24-częściowy



€226,<sup>05</sup>  
+ VAT

10 3/8

| Kod     | Nr          | Zawartość  | Szerokość mm | Głębokość mm | -częściowy | Waga kg |
|---------|-------------|--|--------------|--------------|------------|---------|
| 2308975 | 1500 CT1-30 | Nasadka sześciokątne 3/8", nr 30, 6 7 8 9 10 11 12 13 14 15 16 17 18 19<br>Bity wkrętaka 3/8" o sześciokącie wewnętrznym, nr IN 30, 4 5 6 8 10 mm<br>Przegub uniwersalny 3/8", nr 3095, 51 mm, Uchwyt krzyżowy 3/8", nr 3087<br>Przedłużenie 3/8", nr 3090 -5 -10, 125 250 mm<br>Grzechotka przepinalna 3/8", nr 3093 U-10, 200 mm | 158          | 310          | 24         | 1,67    |

- › Idealny zestaw do ręcznego odkręcania i dokręcania śrub i nakrętek
- › Z wkładką Check-Tool w celu szybkiego rozpoznania brakującego narzędzia
- › Szczególnie nadaje się do pracy w obszarach wrażliwych, gdzie należy zadbać o to, aby nie pozostawiać po sobie żadnych narzędzi
- › Warstwa dolna niebieska, warstwa górna czarna, niebieskie sygnały brak narzędzia
- › Uchwyty wpuszczane ułatwiają demontaż narzędzia

- › Szeroki asortyment akcesoriów do najczęstszych zastosowań przy skręcaniu
- › Z wkładką Check-Tool w celu szybkiego rozpoznania brakującego narzędzia
- › Szczególnie nadaje się do pracy w obszarach wrażliwych, gdzie należy zadbać o to, aby nie pozostawiać po sobie żadnych narzędzi
- › Warstwa dolna niebieska, warstwa górna czarna, niebieskie sygnały brak narzędzia
- › Uchwyty wpuszczane ułatwiają demontaż narzędzia

- › Idealny zestaw do najczęstszych przypadków przykręcania śrub
- › Z wkładką Check-Tool w celu szybkiego rozpoznania brakującego narzędzia
- › Szczególnie nadaje się do pracy w obszarach wrażliwych, gdzie należy zadbać o to, aby nie pozostawiać po sobie żadnych narzędzi
- › Warstwa dolna niebieska, warstwa górna czarna, niebieskie sygnały brak narzędzia
- › Uchwyty wpuszczane ułatwiają demontaż narzędzia

1500 CT1-350

## ASORTYMENT DŁUT

w 1/3 Moduł narzędzi kontrolnych, 8-częściowy



€76,<sup>80</sup>  
+ VAT



| Kod     | Nr           | Zawartość  | Szerokość mm | Głębokość mm | -częściowy | Waga kg |
|---------|--------------|--|--------------|--------------|------------|---------|
| 2309041 | 1500 CT1-350 | Plaskie dłuto nr 97-250, 250x24 mm, Dłuto krzyżowe nr 98-125, 125 mm<br>Stempel dryfujący nr 99 12-5 12-8, Ø 5 8 mm<br>Dziurkacz nr 100-12, 120x12x5 mm, Stempel do pinów, nr 119-1,5 3 4 mm<br>młotek inżynierski ROTBAND-PLUS, nr 600 H-300, z trzonkiem hikorowym, 300g | 158          | 310          | 8          | 1,425   |

1500 CT1-142

## ZESTAW SZCZYPIEC

w 1/3 Moduł narzędzi kontrolnych, 4-częściowy



€117,<sup>56</sup>  
+ VAT

- › Praktyczny skład zestawu do szerokiego zakresu zastosowań we wszystkich branżach
- › Z wkładką Check-Tool w celu szybkiego rozpoznania brakującego narzędzia
- › Szczególnie nadaje się do pracy w obszarach wrażliwych, gdzie należy zadbać o to, aby nie pozostawiać po sobie żadnych narzędzi
- › Warstwa dolna niebieska, warstwa górna czarna, niebieskie sygnały brak narzędzia
- › Uchwyty wpuszczane ułatwiają demontaż narzędzia



| Kod     | Nr           | Zawartość   | Szerokość mm | Głębokość mm | -częściowy | Waga kg |
|---------|--------------|---|--------------|--------------|------------|---------|
| 2309025 | 1500 CT1-142 | Szczypcy uniwersalne 10" nr 142 10 JC, uchwyt 2K<br>Szczypcy kombi nr 8250-180 JC, 180 mm uchwyt 2K<br>Szczypcy z płaskim nosem nr 8132-160 JC, 160 mm uchwyt 2K<br>Szczypcy tnące boczne mocy nr 8316-160 JC, 160 mm uchwyt 2K | 158          | 310          | 4          | 1,217   |

1500 CT1-8000

## ZESTAW SZCZYPIEC MONTAŻOWYCH

w 1/3 Moduł narzędzi kontrolnych, 6-częściowy



€98,<sup>32</sup>  
+ VAT

- › Idealny zestaw do wewnętrznych i zewnętrznych pierścieni zabezpieczających
- › Z wkładką Check-Tool w celu szybkiego rozpoznania brakującego narzędzia
- › Szczególnie nadaje się do pracy w obszarach wrażliwych, gdzie należy zadbać o to, aby nie pozostawiać po sobie żadnych narzędzi
- › Warstwa dolna niebieska, warstwa górna czarna, niebieskie sygnały brak narzędzia
- › Uchwyty wpuszczane ułatwiają demontaż narzędzia



| Kod     | Nr            | Zawartość  | Szerokość mm | Głębokość mm | -częściowy | Waga kg |
|---------|---------------|--|--------------|--------------|------------|---------|
| 2309181 | 1500 CT1-8000 | Szczypcy do pierścieni zabezpieczających nr 8000 A 1 A 2 A 21<br>Szczypcy do zaciskania wewnętrznych pierścieni zabezpieczających Nr 8000 J 1 J 2 J 21 | 158          | 310          | 6          | 1,009   |



1500 CT1-2133

## ZESTAW KLUCZY NASADOWYCH

w 1/3 Moduł narzędzi kontrolnych, 6-częściowy



€72,<sup>26</sup> + VAT

- › Doskonały zestaw do łatwego i szybkiego odkręcania śrub z łbem sześciokątnym i nakrętek
- › Z wkładką Check-Tool w celu szybkiego rozpoznania brakującego narzędzia
- › Szczególnie nadaje się do pracy w obszarach wrażliwych, gdzie należy zadbać o to, aby nie pozostawiać po sobie żadnych narzędzi
- › Warstwa dolna niebieska, warstwa górna czarna, niebieskie sygnały brak narzędzia
- › Uchwyty wpuszczane ułatwiają demontaż narzędzia



| Kod     | Nr            | Zawartość   |
|---------|---------------|---|
| 2309122 | 1500 CT1-2133 | Klucz nasadowy z uchwytem 3C nr 2133, 5,5 6 7 8 9 10 mm |

| Szerokość mm | Głębokość mm | -częściowy | Waga kg |
|--------------|--------------|------------|---------|
| 158          | 310          | 6          | 0,82    |

1500 CT1-2150 PH

## ZESTAW ŚRUBOKRĘTÓW

w 1/3 Moduł narzędzi kontrolnych, 6-częściowy

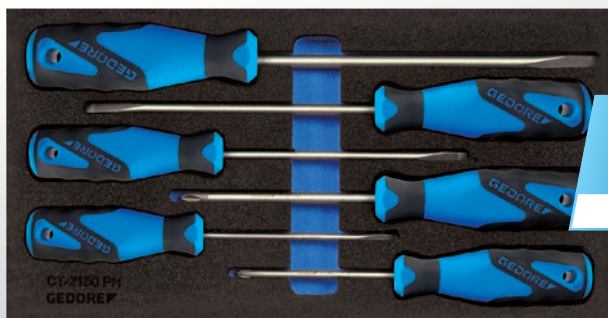

€54,<sup>19</sup> + VAT

- › Idealny zestaw do wkrętów z rowkiem i wkrętów krzyżakowych PH.
- › Z wkładką Check-Tool w celu szybkiego rozpoznania brakującego narzędzia
- › Szczególnie nadaje się do pracy w obszarach wrażliwych, gdzie należy zadbać o to, aby nie pozostawiać po sobie żadnych narzędzi
- › Warstwa dolna niebieska, warstwa górna czarna, niebieskie sygnały brak narzędzia
- › Uchwyty wpuszczane ułatwiają demontaż narzędzia



| Kod     | Nr               | Zawartość   |
|---------|------------------|---|
| 2309130 | 1500 CT1-2150 PH | 3C - Gniazdo wkrętaka nr 2150, 4 5,5 6,5 8 mm<br>3C-Wkrętak krzyżowy nr 2160 PH 1 2 |

| Szerokość mm | Głębokość mm | -częściowy | Waga kg |
|--------------|--------------|------------|---------|
| 158          | 310          | 6          | 0,63    |

1500 CT1-2150 PZ

## ZESTAW ŚRUBOKRĘTÓW

w 1/3 Moduł narzędzi kontrolnych, 6-częściowy



€54,<sup>19</sup> + VAT

- › Idealny zestaw do wkrętów z rowkiem i rowkiem krzyżowym PZ
- › Z wkładką Check-Tool w celu szybkiego rozpoznania brakującego narzędzia
- › Szczególnie nadaje się do pracy w obszarach wrażliwych, gdzie należy zadbać o to, aby nie pozostawiać po sobie żadnych narzędzi
- › Warstwa dolna niebieska, warstwa górna czarna, niebieskie sygnały brak narzędzia
- › Uchwyty wpuszczane ułatwiają demontaż narzędzia



| Kod     | Nr               | Zawartość   |
|---------|------------------|---|
| 2309149 | 1500 CT1-2150 PZ | 3C - Gniazdo wkrętaka nr 2150, 4 5,5 6,5 8 mm<br>3C-Wkrętak krzyżakowy nr 2160 PZ 1 2 |

| Szerokość mm | Głębokość mm | -częściowy | Waga kg |
|--------------|--------------|------------|---------|
| 158          | 310          | 6          | 0,63    |

1500 CT1-2163 TX

## ZESTAW ŚRUBOKRĘTÓW

w 1/3 Moduł narzędzi kontrolnych, 6-częściowy

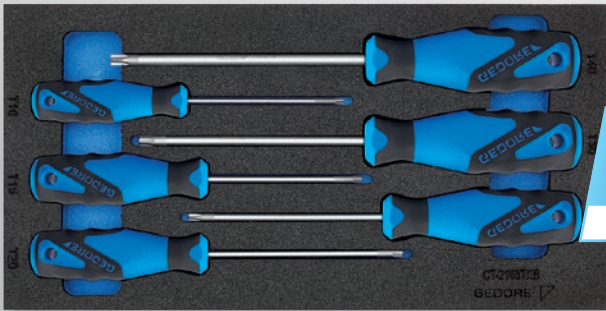

€54,<sup>19</sup>  
+ VAT



- Idealny zestaw do wkrętów wewnątrz TX
- Z wkładką Check-Tool w celu szybkiego rozpoznania brakującego narzędzia
- Szczególnie nadaje się do pracy w obszarach wrażliwych, gdzie należy zadbać o to, aby nie pozostawiać po sobie żadnych narzędzi
- Warstwa dolna niebieska, warstwa górna czarna, niebieskie sygnały brak narzędzia
- Uchwyty wpuszczane ułatwiają demontaż narzędzia

| Kod     | Nr               | Zawartość   | Szerokość mm | Głębokość mm | -częściowy | Waga kg |
|---------|------------------|---|--------------|--------------|------------|---------|
| 2309157 | 1500 CT1-2163 TX | Wkrętak 3K wewnętrzny TX, nr 2163 TX<br>T8 T10 T15 T20 T25 T30 mm | 158          | 310          | 6          | 0,4     |

1500 CT1-2163 TXB

## ZESTAW ŚRUBOKRĘTÓW

w 1/3 Moduł narzędzi kontrolnych, 6-częściowy

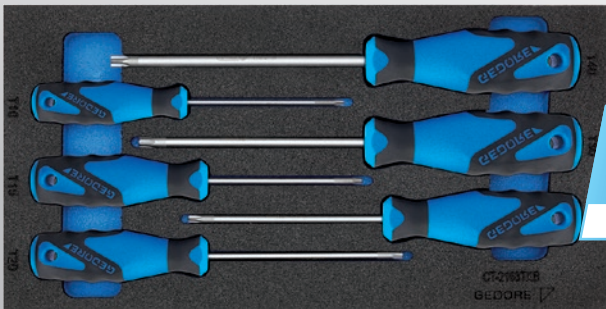

€63,<sup>27</sup>  
+ VAT



- Idealny zestaw do wewnętrznych śrub TX z trzpieniem
- Z wkładką Check-Tool w celu szybkiego rozpoznania brakującego narzędzia
- Szczególnie nadaje się do pracy w obszarach wrażliwych, gdzie należy zadbać o to, aby nie pozostawiać po sobie żadnych narzędzi
- Warstwa dolna niebieska, warstwa górna czarna, niebieskie sygnały brak narzędzia
- Uchwyty wpuszczane ułatwiają demontaż narzędzia

| Kod     | Nr                | Zawartość   | Szerokość mm | Głębokość mm | -częściowy | Waga kg |
|---------|-------------------|---|--------------|--------------|------------|---------|
| 2309165 | 1500 CT1-2163 TXB | Wkrętak 3K wewnętrzny TX z otworem nr 2163 TXB,<br>T10 T15 T20 T25 T30 T40 mm | 158          | 310          | 6          | 0,5     |

1500 CT1-400

## ZESTAW KLUCZY OCZKOWYCH Z PODWÓJNYM ZAKOŃCZENIEM, OTWARTY

w 1/3 Moduł narzędzi kontrolnych, 5-częściowy



€90,<sup>67</sup>  
+ VAT



- Idealny zestaw do montażu złąbek rurowych
- Z wkładką Check-Tool w celu szybkiego rozpoznania brakującego narzędzia
- Szczególnie nadaje się do pracy w obszarach wrażliwych, gdzie należy zadbać o to, aby nie pozostawiać po sobie żadnych narzędzi
- Warstwa dolna niebieska, warstwa górna czarna, niebieskie sygnały brak narzędzia
- Uchwyty wpuszczane ułatwiają demontaż narzędzia

| Kod     | Nr           | Zawartość  | Szerokość mm | Głębokość mm | -częściowy | Waga kg |
|---------|--------------|--|--------------|--------------|------------|---------|
| 2309068 | 1500 CT1-400 | Klucz dwutarczowy sześciokątny otwarty, nr 400,<br>A/F 8x10 10x11 12x14 13x15 17x19 mm | 158          | 310          | 5          | 0,565   |

1500 CT1-2

## ZESTAW KLUCZY OCZKOWYCH DWUSTRONNYCH

w 1/3 Moduł narzędzi kontrolnych, 8-częściowy

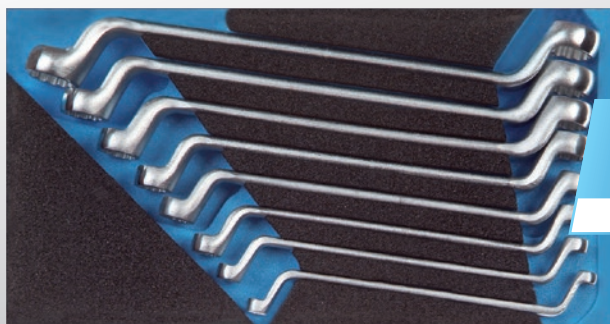

€98,<sup>32</sup>  
+ VAT



| Kod     | Nr         | Zawartość  | Szerokość mm | Głębokość mm | -częściowy | Waga kg |
|---------|------------|--|--------------|--------------|------------|---------|
| 2308827 | 1500 CT1-2 | Klucz oczkowy podwójny UD nr 2<br>6x7 8x9 10x11 12x13 14x15 16x17 18x19 20x22 mm | 158          | 310          | 8          | 1,36    |

1500 CT1-6

## ZESTAW KLUCZY SZCZĘKOWYCH DWUSTRONNYCH

w 1/3 Moduł narzędzi kontrolnych, 10-częściowy

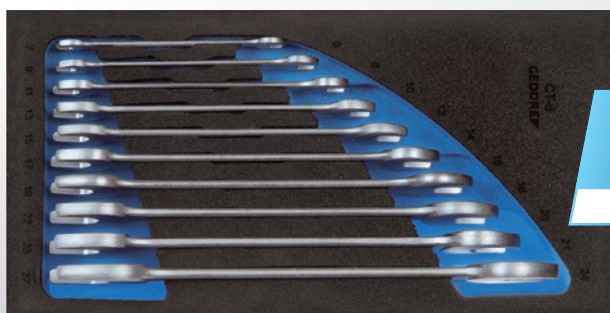

€81,<sup>34</sup>  
+ VAT



| Kod     | Nr         | Zawartość   | Szerokość mm | Głębokość mm | -częściowy | Waga kg |
|---------|------------|---|--------------|--------------|------------|---------|
| 2308851 | 1500 CT1-6 | Klucz dwutarczowy otwarty nr 6,<br>6x7 8x9 10x11 12x13 14x15 16x17 18x19 20x22 21x23 24x27 mm | 158          | 310          | 10         | 1,44    |

1500 CT1-7 R

## ZESTAW KLUCZY PŁASKICH Z GRZECHOTKĄ OCZKOWĄ

w 1/3 Moduł narzędzi kontrolnych, 10-częściowy

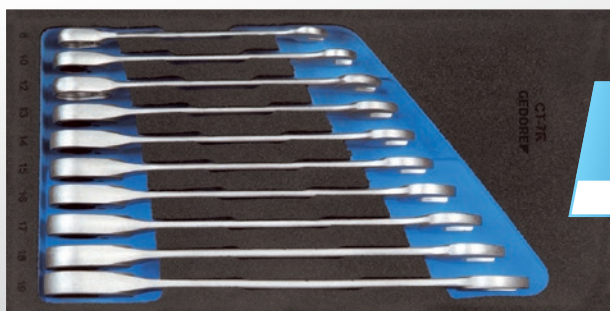

€162,<sup>18</sup>  
+ VAT



| Kod     | Nr              | Zawartość  | Szerokość mm | Głębokość mm | -częściowy | Waga kg |
|---------|-----------------|--|--------------|--------------|------------|---------|
| 2308894 | 1500<br>CT1-7 R | Klucz płaski z grzechotką oczkową nr 7 R,<br>8 10 12 13 14 15 16 17 18 19 mm | 158          | 310          | 10         | 1,24    |

- Praktyczny zestaw do bardzo nisko położonych lub zagłębionych nakrętek
- Z wkładką Check-Tool w celu szybkiego rozpoznania brakującego narzędzia
- Szczególnie nadaje się do pracy w obszarach wrażliwych, gdzie należy zadbać o to, aby nie pozostawiać po sobie żadnych narzędzi
- Warstwa dolna niebieska, warstwa górna czarna, niebieskie sygnały brak narzędzia

- Idealny zestaw do stosowania na śrubach i nakrętkach
- Z wkładką Check-Tool w celu szybkiego rozpoznania brakującego narzędzia
- Szczególnie nadaje się do pracy w obszarach wrażliwych, gdzie należy zadbać o to, aby nie pozostawiać po sobie żadnych narzędzi
- Warstwa dolna niebieska, warstwa górna czarna, niebieskie sygnały brak narzędzia

- Idealny zestaw do zwalniaika grzechotkowego i szybkiej kombinacji
- Z wkładką Check-Tool w celu szybkiego rozpoznania brakującego narzędzia
- Szczególnie nadaje się do pracy w obszarach wrażliwych, gdzie należy zadbać o to, aby nie pozostawiać po sobie żadnych narzędzi
- Warstwa dolna niebieska, warstwa górna czarna, niebieskie sygnały brak narzędzia

1500 CT1-7 UR

## ZESTAW KLUCZY PŁASKO-OCZKOWYCH Z GRZECHOTKĄ PIERŚCIENIOWĄ, ODWRACALNYCH

w 1/3 Moduł narzędzi kontrolnych, 10-częściowy



€226,<sup>05</sup>  
+ VAT

- › Idealny zestaw do zwalnika grzechotkowego i szybkiej kombinacji
- › Możliwość obrotu w prawo i w lewo za pomocą dźwigni przełączającej
- › Z wkładką Check-Tool w celu szybkiego rozpoznania brakującego narzędzia
- › Szczególnie nadaje się do pracy w obszarach wrażliwych, gdzie należy zadbać o to, aby nie pozostawiać po sobie żadnych narzędzi
- › Warstwa dolna niebieska, warstwa górna czarna, niebieskie sygnały brak narzędzia
- › Uchwyty wpuszczane ułatwiają demontaż narzędzia



| Kod            | Nr            | Zawartość  | Szerokość mm | Głębokość mm | -częściowy | Waga kg |
|----------------|---------------|--|--------------|--------------|------------|---------|
| <b>2331969</b> | 1500 CT1-7 UR | Klucz płaski z grzechotką oczkową nr 7 UR, 8 10 12 13 14 15 16 17 18 19 mm | 158          | 310          | 10         | 1,245   |

1500 CT1-D 19

## ZESTAW WKŁADÓW DO KLUCZY NASADOWYCH 1/2", PROFIL UD

w 1/3 Moduł narzędzi kontrolnych, 26-częściowy



€198,<sup>32</sup>  
+ VAT

- › Idealny zestaw do ręcznego przykręcania śrub
- › Z wkładką Check-Tool w celu szybkiego rozpoznania brakującego narzędzia
- › Szczególnie nadaje się do pracy w obszarach wrażliwych, gdzie należy zadbać o to, aby nie pozostawiać po sobie żadnych narzędzi
- › Warstwa dolna niebieska, warstwa górna czarna, niebieskie sygnały brak narzędzia

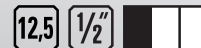

| Kod            | Nr            | Zawartość  | Szerokość mm | Głębokość mm | -częściowy | Waga kg |
|----------------|---------------|--|--------------|--------------|------------|---------|
| <b>2308916</b> | 1500 CT1-D 19 | Nasadka 1/2" nr D 19, 10 11 12 13 14 15 16 17 18 19 21 22 23 24 26 27 28 30 32 mm<br>Gniazdo bitów wkrętaka 1/2" nr IN 19, 6 7 8 9 10 12 14 mm | 158          | 310          | 26         | 2,68    |

1500 CT1-IN 19 LKM

## ZESTAW GNIAZD WKRĘTAKÓW 1/2"

w 1/3 Moduł narzędzi kontrolnych, 13-częściowy



€144,<sup>54</sup>  
+ VAT

- › Idealny zestaw do śrub z gniazdem sześciokątnym
- › Z wkładką Check-Tool w celu szybkiego rozpoznania brakującego narzędzia
- › Szczególnie nadaje się do pracy w obszarach wrażliwych, gdzie należy zadbać o to, aby nie pozostawiać po sobie żadnych narzędzi
- › Warstwa dolna niebieska, warstwa górna czarna, niebieskie sygnały brak narzędzia

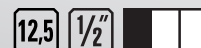

| Kod            | Nr                 | Zawartość  | Szerokość mm | Głębokość mm | -częściowy | Waga kg |
|----------------|--------------------|--|--------------|--------------|------------|---------|
| <b>2308932</b> | 1500 CT1-IN 19 LKM | Gniazdo bitów wkrętaka 1/2" nr IN 19, 6 7 8 10 12 14 mm<br>Gniazdo bitów wkrętaka 1/2" nr IN 19 L 6-140 7-140 8-140 9-140 10-140 12-140 14-140 | 158          | 310          | 13         | 1,9     |

## 1500 CT1-INX 19 LK ZESTAW GNIAZD WKREŃTAKÓW 1/2"

w 1/3 Moduł narzędzi kontrolnych, 11-częściowy



€170,<sup>59</sup>  
+ VAT

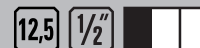

- › Idealny zestaw do wkrętów wewnętrznych 12-kątnych
- › Z wkładką Check-Tool w celu szybkiego rozpoznania brakującego narzędzia
- › Szczególnie nadaje się do pracy w obszarach wrażliwych, gdzie należy zadbać o to, aby nie pozostawiać po sobie żadnych narzędzi
- › Warstwa dolna niebieska, warstwa górna czarna, niebieskie sygnały brak narzędzia

| Kod     | Nr                 | Zawartość  | Szerokość mm | Głębokość mm | -częściowy | Waga kg |
|---------|--------------------|--|--------------|--------------|------------|---------|
| 2957957 | 1500 CT1-INX 19 LK | INX 19 8 10 12 14 16 18, INX 19 L 6-100 8-100 10-100 12-100 14-100 | 158          | 310          | 11         | 1,044   |

## 1500 CT1-HTX 19 LKP ZESTAW GNIAZD WKREŃTAKÓW 1/2"

w 1/3 Moduł narzędzi kontrolnych, 19-częściowy



€233,<sup>61</sup>  
+ VAT



- › Idealny zestaw do wkrętów wewnątrz TX
- › Z wkładką Check-Tool w celu szybkiego rozpoznania brakującego narzędzia
- › Szczególnie nadaje się do pracy w obszarach wrażliwych, gdzie należy zadbać o to, aby nie pozostawiać po sobie żadnych narzędzi
- › Warstwa dolna niebieska, warstwa górna czarna, niebieskie sygnały brak narzędzia
- › Uchwyty wpuszczane ułatwiają demontaż narzędzia

| Kod     | Nr                  | Zawartość  | Szerokość mm | Głębokość mm | -częściowy | Waga kg |
|---------|---------------------|--|--------------|--------------|------------|---------|
| 2308940 | 1500 CT1-HTX 19 LKP | Gniazdo bitów wkrętaka 1/2" nr ITX 19 T20 T25 T27 T30 T40 T45 T50 T55 T60<br>Gniazdo bitów wkrętaka 1/2" nr ITX 19 L T20-100 T25-100 T27-100 T30-100 T40-100 T45-100 T50-100 T55-100 T60-100, Przyrząd śrubowy TX nr 708 | 158          | 310          | 19         | 1,915   |

## 1500 CT1-HTX 30 ZESTAW GNIAZD WKREŃTAKÓW 3/8"

w 1/3 Moduł narzędzi kontrolnych, 39-częściowy



€342,<sup>02</sup>  
+ VAT



- › Idealny zestaw do wkrętów wewnątrz TX
- › Z wkładką Check-Tool w celu szybkiego rozpoznania brakującego narzędzia
- › Szczególnie nadaje się do pracy w obszarach wrażliwych, gdzie należy zadbać o to, aby nie pozostawiać po sobie żadnych narzędzi
- › Warstwa dolna niebieska, warstwa górna czarna, niebieskie sygnały brak narzędzia
- › Uchwyty wpuszczane ułatwiają demontaż narzędzia

| Kod     | Nr              | Zawartość   | Szerokość mm | Głębokość mm | -częściowy | Waga kg |
|---------|-----------------|---|--------------|--------------|------------|---------|
| 2308983 | 1500 CT1-ITX 30 | Nasadka 3/8" nr TX 30 E5 E6 E7 E8 E10 E11 E12 E14<br>Gniazdo bitów wkrętaka 3/8" nr IN 30 L, sześciokąt 4 5 6 7 8 10 mm<br>Gniazdo bitów wkrętaka 3/8" nr ITX 30 T20 T25 T27 T30 T40 T45 T50<br>Gniazdo bitów wkrętaka 3/8" nr ITX 30 L T20 T25 T27 T30 T40 T45 T50<br>Gniazdo bitów wkrętaka 3/8" nr gniazda IS 30, 5,5 6,5 8 10 12 mm<br>Gniazdo bitów wkrętaka 3/8" nr IKS 30 1 2 3, Gniazdo bitów wkrętaka 3/8" nr IKS 30 PZD 1 2 3 | 158          | 310          | 39         | 2,175   |

1500 CT1-K 1900

## WKRETKI ASORTYMENT 1/2"

w 1/3 moduł narzędzi kontrolnych, 23-częściowy

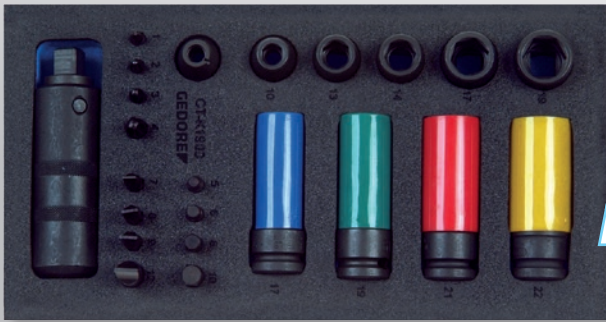

€192,44 + VAT

- > Z mocnym śrubokrętem do odkręcania zakleszczonych śrub
- > Z wkładką Check-Tool w celu szybkiego rozpoznania brakującego narzędzia
- > Szczególnie nadaje się do pracy w obszarach wrażliwych, gdzie należy zadbać o to, aby nie pozostawiać po sobie żadnych narzędzi
- > Warstwa dolna niebieska, warstwa górna czarna, niebieskie sygnały brak narzędzia
- > Uchwyty wpuszczane ułatwiają demontaż narzędzia

12,5 1/2"

| Kod     | Nr              | Zawartość   | Szerokość mm | Głębokość mm | -częściowy | Waga kg |
|---------|-----------------|---|--------------|--------------|------------|---------|
| 2309092 | 1500 CT1-K 1900 | K 19 10 13 14 17 19, K 19 LS 17 19 21 22<br>880 7 8 9 12, 885 5 6 8 10, 890 1 2 3 4, KB 819, K 1900 | 158          | 310          | 23         | 2,645   |

1500 CT1-VDE 142

## ASORTYMENT SZCZYPIEC VDE

w 1/3 Moduł narzędzi kontrolnych, 4-częściowy



€112,61 + VAT

- > Praktyczny zestaw do szerokiego zakresu zastosowań w dziedzinie elektroniki
- > Z wkładką Check-Tool w celu szybkiego rozpoznania brakującego narzędzia
- > Szczególnie nadaje się do pracy w obszarach wrażliwych, gdzie należy zadbać o to, aby nie pozostawiać po sobie żadnych narzędzi
- > Warstwa dolna niebieska, warstwa górna czarna, niebieskie sygnały brak narzędzia
- > Uchwyty wpuszczane ułatwiają demontaż narzędzia

| Kod     | Nr               | Zawartość   | Szerokość mm | Głębokość mm | -częściowy | Waga kg |
|---------|------------------|---|--------------|--------------|------------|---------|
| 2309033 | 1500 CT1-VDE 142 | Szcypce uniwersalne nr 142 10 C, 10"<br>Szcypce uniwersalne VDE Power nr VDE 8250-180 H<br>Szcypce płaskie VDE nr VDE 8132-160 H, Frez boczny VDE nr VDE 8314-160 H | 158          | 310          | 4          | 1,158   |

1500 CT1-VDE 2170 PZ

## ZESTAW WKRETKÓW VDE

w 1/3 Moduł narzędzi kontrolnych, 6-częściowy



€63,27 + VAT

- > Idealny zestaw do wkręć z rowkiem i krzyżakiem PZ w elektronice
- > Z wkładką Check-Tool w celu szybkiego rozpoznania brakującego narzędzia
- > Szczególnie nadaje się do pracy w obszarach wrażliwych, gdzie należy zadbać o to, aby nie pozostawiać po sobie żadnych narzędzi
- > Warstwa dolna niebieska, warstwa górna czarna, niebieskie sygnały brak narzędzia
- > Uchwyty wpuszczane ułatwiają demontaż narzędzia

| Kod     | Nr                   | Zawartość   | Szerokość mm | Głębokość mm | -częściowy | Waga kg |
|---------|----------------------|---|--------------|--------------|------------|---------|
| 2309173 | 1500 CT1-VDE 2170 PZ | VDE Wkrętak z rowkiem na śrubę nr VDE 2170, 4 5,5 6,5 8 mm<br>VDE Wkrętak krzyżakowy nr VDE 2160 PZ 1 2 | 158          | 310          | 6          | 0,625   |

1500 CT2-7  
**ZESTAW KLUCZY  
 OCZKOWO-  
 SZCZĘKOWYCH**  
 w 2/3 Moduł narzędzi  
 kontrolnych, 25-częściowy

€180,<sup>67</sup>  
 + VAT

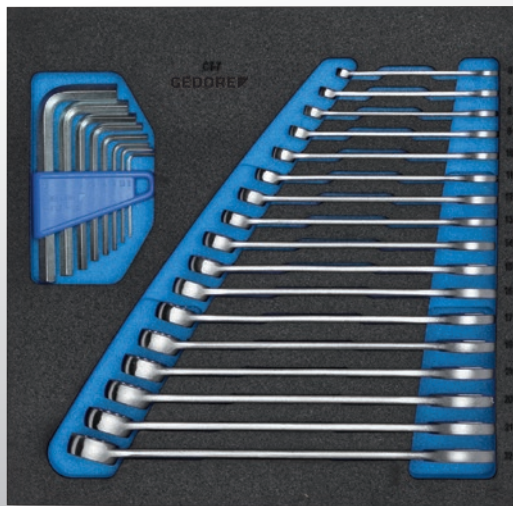

- › Doskonały skład zestawu do uniwersalnego zastosowania
- › Z wkładką Check-Tool w celu szybkiego rozpoznania brakującego narzędzia
- › Szczególnie nadaje się do pracy w obszarach wrażliwych, gdzie należy zadbać o to, aby nie pozostawiać po sobie żadnych narzędzi
- › Warstwa dolna niebieska, warstwa górna czarna, niebieskie sygnały brak narzędzia
- › Uchwyty wpuszczane ułatwiają demontaż narzędzia



| Kod     | Nr         | Zawartość   | Szerokość mm | Głębokość mm | -częściowy | Waga kg |
|---------|------------|---|--------------|--------------|------------|---------|
| 2308878 | 1500 CT2-7 | Klucz kombi nr 7, SW 6 7 8 9 10 11 12 13 14 15 16 17 18 19 20 21 22 mm<br>Zestaw kluczy imbusowych nr PH 42-88 SW 2,2 5 3 4 5 6 8 10 mm | 315          | 310          | 25         | 1,75    |

1500 CT2-7-32  
**ZESTAW KLUCZY  
 OCZKOWO-  
 SZCZĘKOWYCH**  
 w 2/3 Moduł narzędzi  
 kontrolnych, 5-częściowy

€112,<sup>61</sup>  
 + VAT

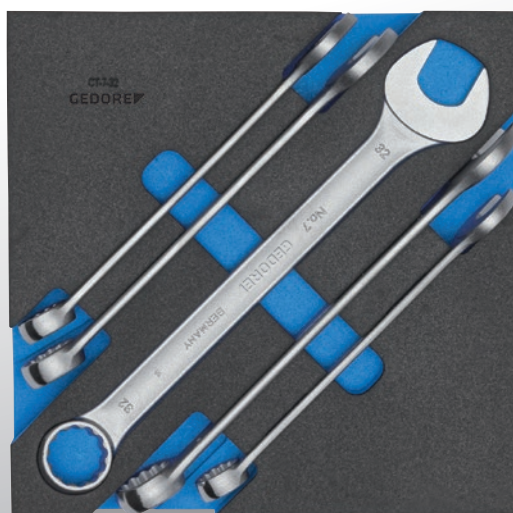

- › Doskonały skład zestawu do uniwersalnego zastosowania
- › Z wkładką Check-Tool w celu szybkiego rozpoznania brakującego narzędzia
- › Szczególnie nadaje się do pracy w obszarach wrażliwych, gdzie należy zadbać o to, aby nie pozostawiać po sobie żadnych narzędzi
- › Warstwa dolna niebieska, warstwa górna czarna, niebieskie sygnały brak narzędzia
- › Uchwyty wpuszczane ułatwiają demontaż narzędzia



| Kod     | Nr            | Zawartość                           | Szerokość mm | Głębokość mm | -częściowy | Waga kg |
|---------|---------------|-------------------------------------|--------------|--------------|------------|---------|
| 2308886 | 1500 CT2-7-32 | Klucz kombi nr 7, 23 24 27 30 32 mm | 315          | 310          | 5          | 1,865   |

1500 CT2-DT 2142  
**ZESTAW  
 ŚRUBOKRĘTÓW  
 KĄTOWYCH**  
 w 2/3 Moduł narzędzi  
 kontrolnych, 9-częściowy

€108,<sup>40</sup>  
 + VAT

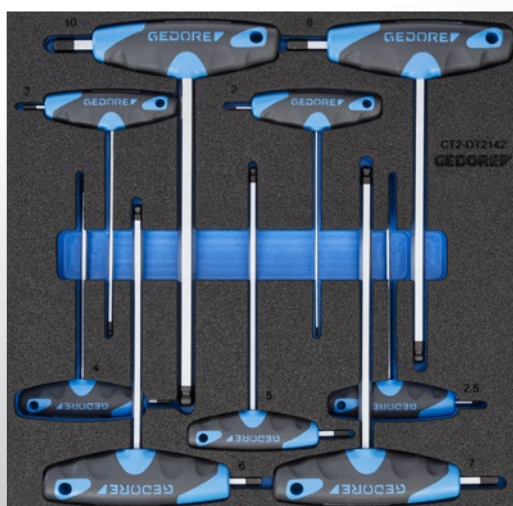

- › Idealny zestaw do śrub z gniazdem sześciokątnym
- › Z wkładką Check-Tool w celu szybkiego rozpoznania brakującego narzędzia
- › Szczególnie nadaje się do pracy w obszarach wrażliwych, gdzie należy zadbać o to, aby nie pozostawiać po sobie żadnych narzędzi
- › Warstwa dolna niebieska, warstwa górna czarna, niebieskie sygnały brak narzędzia
- › Uchwyty wpuszczane ułatwiają demontaż narzędzia



| Kod     | Nr               | Zawartość   | Szerokość mm | Głębokość mm | -częściowy | Waga kg |
|---------|------------------|---|--------------|--------------|------------|---------|
| 2309009 | 1500 CT2-DT 2142 | klucz imbusowy z uchwytem 2KT nr DT 2142, 2,2 5 3 4 5 6 7 8 10 mm | 315          | 310          | 9          | 0,9     |

## 1500 ED-70 K MODUŁ ODLEGŁOŚCIOWY

pusty



€9,07  
+ VAT

- Do wyważania i mocowania modułów narzędziowych nr 1500 ES w szufladach o głębokości 400 mm, do wózków narzędziowych nr 2004 i stołów warsztatowych nr 1502, 1504, 1505 i 1506 XL.
- Wykonany z odpornego na uderzenia tworzywa ABS, czarno-ziarnisty



| Kod     | Nr           | Szerokość mm | Głębokość mm | Wysokość mm | Waga kg |
|---------|--------------|--------------|--------------|-------------|---------|
| 1618687 | 1500 ED-70 K | 475          | 77           | 40          | 0,12    |

## 1500 ED-70 S MODUŁ PŁYTKI DYSTANSOWEJ 1/3

pusty



€18,06  
+ VAT

- Do wózka narzędziowego nr WSL-L7 (wózek warsztatowy) i nr 2005, stołu warsztatowego nr 1504 XL i skrzyni narzędziowej nr 2430, nadaje się jako element dystansowy dla modułu 1/3
- Moduł z blachy stalowej

| Kod     | Nr           | Szerokość mm | Głębokość mm | Wysokość mm | Waga kg |
|---------|--------------|--------------|--------------|-------------|---------|
| 1851462 | 1500 ED-70 S | 152          | 77           | 40          | 0,15    |

## 1500 ED-70 XL MODUŁ Z BLACHY DYSTANSOWEJ

pusty

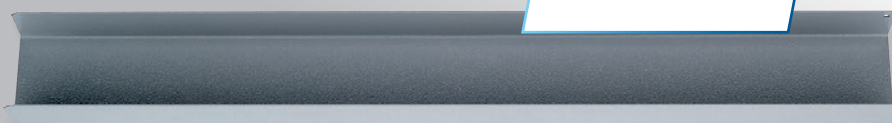

€21,67  
+ VAT

- Nadaje się np. do przytrzymywania kluczy dynamometrycznych lub innych długich narzędzi lub małych części
- Do wózka narzędziowego nr WSL-L7 (warsztatowego) i nr 2005, stołu warsztatowego nr 1504 XL i skrzyni narzędziowej nr 2430.
- Moduł z blachy stalowej

| Kod     | Nr            | Szerokość mm | Głębokość mm | Wysokość mm | Waga kg |
|---------|---------------|--------------|--------------|-------------|---------|
| 1803069 | 1500 ED-70 XL | 625          | 77           | 40          | 0,854   |

## 1500 CTD-20 BIT ASORTYMENT KLUCZY NASADOWYCH 1/4"

w module CT, 45-częściowy

€179,83  
+ VAT



- Multi-handle 1/4" z szeroką gamą bitów i kluczy nasadowych
- Nadaje się tylko do wózka narzędziowego nr 2004 i stołów warsztatowych nr 1502, 1504, 1505 i 1506 XL
- Dla modeli nr 2005, nr WSL-L7 (workster), nr 2430 i nr 1504 XL zamówić dodatkowy moduł dystansowy nr 1500 ED-70 S



| Kod     | Nr              | Zawartość  | Szerokość mm | Wysokość mm | Głębokość mm | -częściowy | Waga kg |
|---------|-----------------|--|--------------|-------------|--------------|------------|---------|
| 1733419 | 1500 CTD-20 BIT | Wkładka do klucza nasadowego 1/4" nr 20 L, 4 4,5 5 5 6 7 8 9 10 12 13 mm<br>Bity wkrętaka 1/4" nr 680, 4 5,5 6,5 8 mm<br>Bity wkrętaka 1/4" nr 685, 2,5 3 4 5 6 mm<br>Bity wkrętaka 1/4" nr 685 X 5 6 8 mm<br>Bity wkrętaka 1/4" nr 687 TX T6 T7 T8 T9 T10 T15 T20 T25 T27 T30 T40<br>Bity wkrętaka 1/4" nr 690 1 2 3<br>Bity wkrętaka 1/4" nr 690 PZD 1 2 3, Miniaturowe światło LED nr 649<br>Uchwyt do wkładania nr 673 6,3, Uchwyt bitów nr 699<br>Adapter bitów 1/4" nr 620, Uchwyt wielokrotny nr 676<br>Kombinowane narzędzie do przytrzymywania nr 639 | 475          | 40          | 77           | 45         | 0,7     |



2005 CT2-D 19L

## ASORTYMENT KLUCZY NASADOWYCH 1/2"

w 2/4 moduł narzędzi kontrolnych, 40-częściowy



- › Optymalny zakres dla niżej położonych w najpopularniejszych szerokościach
- › Z wkładką Check-Tool w celu szybkiego rozpoznania brakującego narzędzia
- › Szczególnie nadaje się do pracy w miejscach wrażliwych, gdzie nie można pozostawić żadnego narzędzia
- › Warstwa dolna niebieska, warstwa górna czarna, niebieskie sygnały brak narzędzia
- › Wpuszczone uchwyty ułatwiają zdejmowanie narzędzia

€550,42  
+ VAT



| Kod     | Nr             | Zawartość  | Szerokość mm | Głębokość mm | -częściowy | Waga kg |
|---------|----------------|--|--------------|--------------|------------|---------|
| 2016516 | 2005 CT2-D 19L | D 19 L 10 12 13 14 15 16 17 18 19 21 22 24 27 30 32 34<br>IN 19 10 12 14 17 19<br>IN 19 L 12-140 14-140<br>IN 19 LK 10-140 12-140<br>INX 19 12 14<br>INX 19 L 12-100 14-100<br>ITX 19 T55 T60<br>ITX 19 L T55-100 T60-100<br>ITX 19 B T50 T55 T60<br>TX 19 E16 E18 E20 E24 | 316          | 390          | 40         | 6,9     |

2005 CT3-32

## ASORTYMENT KLUCZY NASADOWYCH 3/4"

w 3/4 moduł narzędzi kontrolnych, 14-częściowy



- › Idealny zestaw do ręcznych nasadek i elementów złącznych z napędem czworokątnym
- › Z wkładką Check-Tool w celu szybkiego rozpoznania brakującego narzędzia
- › Szczególnie nadaje się do pracy w obszarach wrażliwych, gdzie należy zadbać o to, aby nie pozostawiać po sobie żadnych narzędzi
- › Warstwa dolna niebieska, warstwa górna czarna, niebieskie sygnały brak narzędzia
- › Uchwyty wpuszczane ułatwiają demontaż narzędzia

€377,31  
+ VAT



| Kod     | Nr          | Zawartość   | Szerokość mm | Głębokość mm | -częściowy | Waga kg |
|---------|-------------|---|--------------|--------------|------------|---------|
| 2752727 | 2005 CT3-32 | Nasadka 3/4" sześciokątny profil UD nr 32, 22 24 27 30 32 36 38 41 46 50<br>Przedłużenie 3/4" nr 3290-8 -16 200 mm, 400 mm<br>grzechotka przepinalna 3/4" nr 3293 U-2, 510 mm<br>Uchwyt krzyżowy 3/4" nr 3287 | 472          | 390          | 14         | 9       |

## 2005 CT4-7 XL ZESTAW KLUCZY OCZKOWO-SZCZĘKOWYCH

w 4/4 moduł narzędzi kontrolnych, 18-częściowy

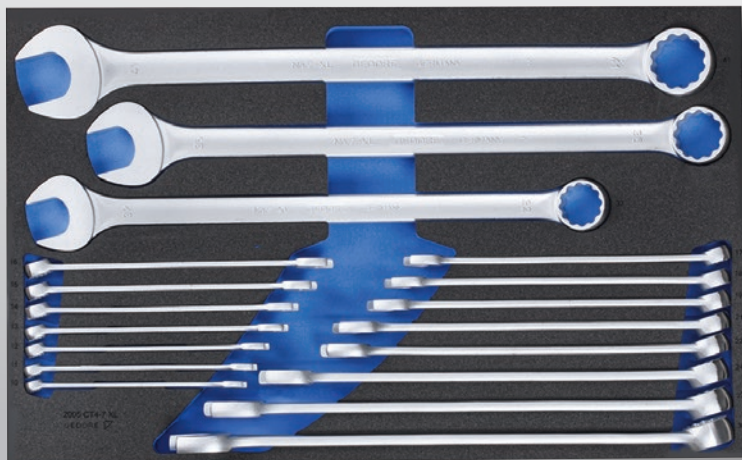

- > Idealny zestaw do delikatnego wkręcania
- > Klucz grzebieniowy ekstra długi dla większego momentu obrotowego
- > Z wkładką Check-Tool w celu szybkiego rozpoznania brakującego narzędzia
- > Szczególnie nadaje się do pracy w obszarach wrażliwych, gdzie należy zadbać o to, aby nie pozostawiać po sobie żadnych narzędzi
- > Warstwa dolna niebieska, warstwa górna czarna, niebieskie sygnały brak narzędzia
- > Uchwyty wpuszczane ułatwiają demontaż narzędzia

€451,<sup>26</sup>  
+ VAT



| Kod     | Nr            | Zawartość  | Szerokość mm | Głębokość mm | -częściowy | Waga kg |
|---------|---------------|--|--------------|--------------|------------|---------|
| 2704226 | 2005 CT4-7 XL | Klucz kombi nr 7 XL,<br>10 11 12 13 14 15 16 17 18 19 21 22 24 27 30 32 36 41 mm | 633          | 390          | 18         | 8,15    |

## 2005 CT4-1B ZESTAW KLUCZY OCZKOWO-PŁASKICH

w 4/4 moduł narzędzi kontrolnych, 25-częściowy

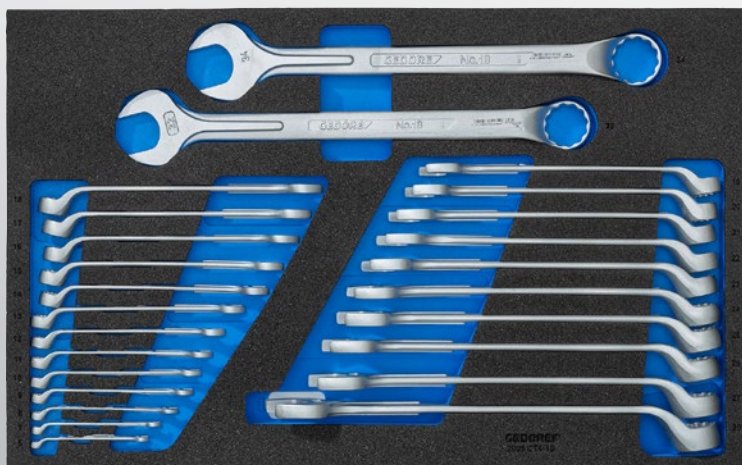

- > Wał wzmocniony żebrem siłowym po stronie ust gwarantuje maksymalne momenty obrotowe
- > Z profilem UD dla delikatnego przenoszenia mocy
- > Pierścień wykęcany korbą i odchylany o 10°
- > Do uruchamiania wpuszczanych lub nisko położonych nakrętek i śrub
- > Z wkładką check-tool do szybkiego wykrywania brakujących narzędzi
- > Szczególnie nadaje się do pracy w obszarach wrażliwych, gdzie należy zadbać o to, aby nie pozostawiać po sobie żadnych narzędzi
- > Warstwa dolna niebieska, warstwa górna czarna, niebieskie sygnały brak narzędzia
- > Uchwyty wpuszczane ułatwiają demontaż narzędzia

€432,<sup>77</sup>  
+ VAT

| Kod     | Nr          | Zawartość  | Szerokość mm | Głębokość mm | -częściowy | Waga kg |
|---------|-------------|--|--------------|--------------|------------|---------|
| 3434982 | 2005 CT4-1B | Klucz płasko-oczkowy nr 1 B<br>SW 6 7 8 9 10 11 12 13 14 15 16 17 18 19 20<br>21 22 23 24 25 26 27 28 29 4 30 mm | 633          | 390          | 25         | 6,2     |

2005 CT4-8000

## ASORTYMENT NARZĘDZI

w 4/4 moduł narzędzi kontrolnych, 13-częściowy



€293,28  
+ VAT



- › Z wkładką Check-Tool w celu szybkiego rozpoznania brakującego narzędzia
- › Szczególnie nadaje się do pracy w miejscach wrażliwych, gdzie nie można pozostawić żadnego narzędzia
- › Warstwa dolna niebieska, warstwa górna czarna, niebieskie sygnały brak narzędzia
- › Uchwyty wpuszczane ułatwiają demontaż narzędzia

| Kod     | Nr            | Zawartość   | Szerokość mm | Głębokość mm | -częściowy | Waga kg |
|---------|---------------|---|--------------|--------------|------------|---------|
| 2016303 | 2005 CT4-8000 | Młotek inżynierski ROTBAND-PLUS nr 600 H-300-500<br>Bezwrotny młotek z miękką twardą nr 248 ST-40<br>Szczypce uniwersalne nr 142 10 JC, Szczypce płasko-nosowe nr 8132-160 JC<br>Szczypce tnące boczne mocy nr 8316-160 JC, Szczypce uniwersalne nr 8250-180 JC<br>Szczypce do zewnętrznych pierścieni mocujących nr 8000 A 1 2 21<br>Szczypce do wewnętrznych pierścieni mocujących nr 8000 J 1 2 21 | 633          | 390          | 13         | 4,1     |

2005 CT4-U-20

## ZESTAW KLUCZY NASADOWYCH 1/4"-3/8"-1/2"

w 4/4 moduł narzędzi kontrolnych, 91-częściowy

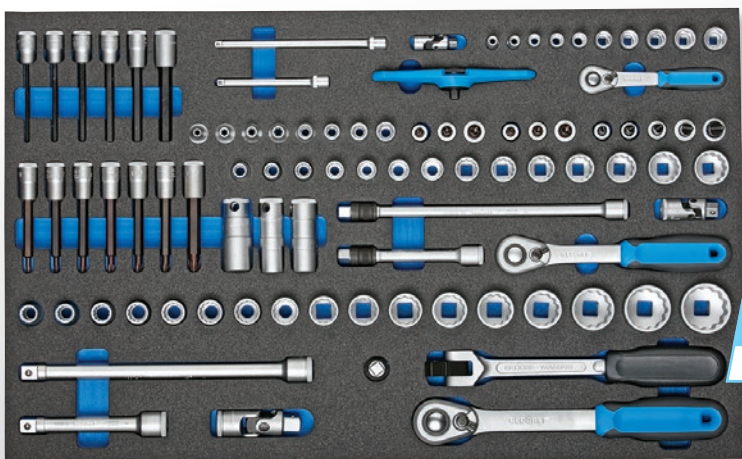

€948,74  
+ VAT



- › Obszerny zestaw 1/4"-3/8"-1/2" do uniwersalnego zastosowania
- › Z wkładką Check-Tool w celu szybkiego rozpoznania brakującego narzędzia
- › Szczególnie nadaje się do pracy w obszarach wrażliwych, gdzie należy zadbać o to, aby nie pozostawiać po sobie żadnych narzędzi
- › Warstwa dolna niebieska, warstwa górna czarna, niebieskie sygnały brak narzędzia
- › Uchwyty wpuszczane ułatwiają demontaż narzędzia

| Kod     | Nr            | Zawartość  | Szerokość mm | Głębokość mm | -częściowy | Waga kg |
|---------|---------------|--|--------------|--------------|------------|---------|
| 2016257 | 2005 CT4-U-20 | Nasadka 1/4" nr 20, 5,5 6 7 8 9 10 11 12 13 14 mm<br>1/4" grzechotka dwustronna nr 2093 U-20 1/4" grzechotka poprzeczna nr 2093 U-3 T<br>Przedłużenie 1/4" nr 2090-4 -6, 97 148 mm, Przegub uniwersalny 1/4" nr 2095<br>Nasadka 3/8" nr D 30, 8 9 10 11 12 13 14 15 16 17 18 19 21 22 mm<br>Gniazdo bitów wkrętaka 3/8" nr IN 30 L, 4 5 6 7 8 10<br>Nasadka do końcówek wkrętaków 3/8" nr ITX 30 L, T20 T25 T27 T30 T40 T45 T50<br>Nasadka 3/8" nr TX 30, E5 E6 E7 E8 E10 E11 E12 E14, Gniazdo bitów wkrętaka 3/8" nr IKS 30, 1 2 3<br>Gniazdo bitów wkrętaka 3/8" nr IKS 30 PZD 1 2 3, Nasadka wkrętaka 3/8" nr IS 30, 5,5 6,5 8 10 12 mm<br>Nasadka świecy zapłonowej 3/8" ze sprężyną ustalającą 20,8 mm Nasadka świecy zapłonowej 3/8" ze sprężyną ustalającą 16 mm, Nasadka świecy zapłonowej 3/8" ze sprężyną retencyjną 18 mm<br>Grzechotka przepinalna 3/8" nr 3093 U-20, przedłużka 3/8" z blokadą nr 3090 A-5 -10<br>Przegub uniwersalny 3/8" nr 3095<br>Nasadka 1/2" nr D 19, 10 11 12 13 14 15 16 17 18 19 21 22 23 24 27 30 32 mm<br>1/2" grzechotka przepinalna 1/2" nr 1993 U-20, przedłużenie 1/2" 1/2" nr 1990-5 -10, 125 250 mm<br>redukcja 1/2" 1/2" do 3/8" nr 1930, 1/2" przegub uniwersalny 1/2" nr 1995<br>Uchwyt przegubowy 1/2" nr 1996, 255 mm | 633          | 390          | 91         | 7,64    |

# TALENT ORGANIZACYJNY W PODRÓŻY

Moduł skrzynki narzędziowej **GEDORE WorkMO B3 1110 WM 321** to praktyczne rozwiązanie dla rzemieślników w trasie lub mobilnych pracowników serwisowych.

Wytrzymały, sprężysty **moduł WorkMO B3 1110 WM 321** jest wykonany z lekkiej mieszanki aluminiowo-plastikowej i waży tylko około 22 kg. Niemniej jednak dwie szuflady z pełnym wysuwem mogą być obciążone do 60 kg. W połączeniu z modułami pianko-

wymi **GEDORE 1500 ES/1500 CT** wszystkie narzędzia są doskonale schowane i zorganizowane podczas mobilnego serwisowania. Zaokrąglone plastikowe krawędzie służą jako ochrona przed uderzeniami i zarysowaniami oraz sprawiają, że pudełko jest jeszcze bardziej wytrzymałe. Pod szufladami znajduje się komora z zamkiem na **GEDORE L-BOXX 136 nr 1100 L** oraz na **GEDORE S-BOXX® NR 1110 WMSB 3**. WorkMo B3 jest kompatybilny z regałami samochodowymi Sortimo® i zabezpieczaniem ładunku, a także jest testowany w testach zderzeniowych.



Narzędziowy-Box-Modul WorkMo B3 1110 WM 321

1

## PERFEKCYJNIE ZORGANIZOWANY

- Dzięki dwóm wytrzymałym szufladom na moduły narzędziowe i komorze na L-BOXXEN, WorkMo B3 oferuje dużo miejsca do uporządkowanego przechowywania narzędzi

2

## KOMPAKTOWY

- Dzięki wymiarom szer. 789 x gł. 396 x wys. 506 mm i wadze 22 kg moduł Box idealnie nadaje się do zastosowania w pojeździe serwisowym

3

## LEKKI I WYTRZYMAŁY

- Moduł skrzynkowy firmy GEDORE jest wykonany z lekkiej, ale bardzo sprężystej mieszanki aluminiowo-plastikowej, do 50% lżejszej niż porównywalne rozwiązania



*„Jako pracownik serwisu mobilnego polegam na systemie, który pozwala mi utrzymać porządek w sprzęcie. Moduł skrzynkowy firmy GEDORE jest idealnym rozwiązaniem dla mojej pracy.”*

## 1110 WM 321 MODUŁ SKRZYŃKI NARZĘDZIOWEJ WORKMO B3

2 szuflady H6,  
komora na L-BOXX® S-BOXX

€450,<sup>42</sup>  
+ VAT

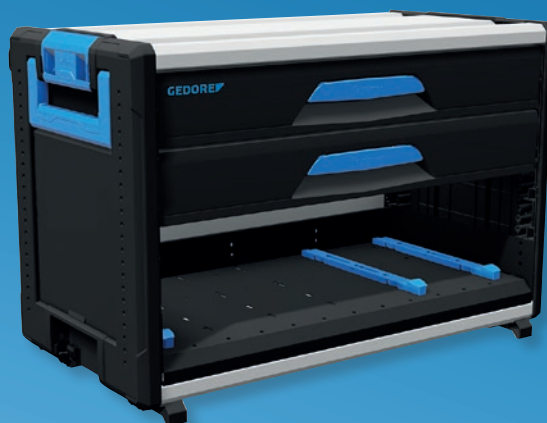

- > 2 szuflady z pełnym wysuwem pasujące do modułów GEDORE 1500 ES/1500 CT
- > Kompatybilny z wyposażeniem samochodowym Sortimo® i zabezpieczeniem ładunku
- > Nośność każdej szuflady 60 kg

| Kod     | Nr          | Szerokość mm | Wysokość mm | Głębokość mm | Waga kg |
|---------|-------------|--------------|-------------|--------------|---------|
| 2954354 | 1110 WM 321 | 789          | 506         | 396          | 22,12   |

## 1110 WMW-S-03 WORKMO B3 Z GAMĄ NARZĘDZI

110-częściowy



€1957,<sup>14</sup>  
+ VAT

- > Idealny do dużych i małych prac konserwacyjnych i montażowych
- > Odpowiednie dla przemysłu, handlu, motoryzacji i ambitnych majsterkowiczów
- > Modułowy wózek narzędziowy
- > Przenośny jako kompletna jednostka lub każdy moduł może być przenoszony indywidualnie
- > Idealny do transportu z warsztatu do zmieniających się miejsc pracy
- > 6 szuflad z pełnym wysuwem pasujących do modułów GEDORE 1500 ES/1500 CT
- > Dla 4x 1/3 modułów lub 2x 2/3 modułów
- > Jedna komora z zamkiem dla GEDORE L-BOXX® 136 nr 1100 L i dla GEDORE S-BOXX® nr 1110 WMSB 3
- > Lekka i stabilna mieszanka aluminiowo-plastikowa
- > Mobilne dzięki płozom rolkowym z 4 wysokiej jakości kołami, z których 2 posiadają całkowite hamulce
- > Drewniany blat roboczy do prac montażowych na budowie
- > Kompatybilny z systemami wyposażenia pojazdów i zabezpieczenia ładunków Sortimo®

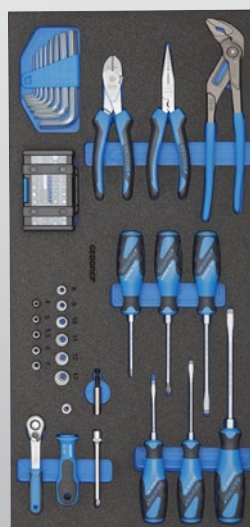

| Kod     | Nr            | Wysokość mm | Szerokość mm | Głębokość mm | Zawartość  | Liczba szuflad | -częściowy | Waga kg |
|---------|---------------|-------------|--------------|--------------|--|----------------|------------|---------|
| 3005194 | 1110 WMW S-03 | 1.140       | 845          | 550          | Nr telefonu komórkowego 1110WMW-3<br>GEDORE L-BOXX® 136 nr 1100 L<br>S-BOXX® B3 nr. 1110 WMSB 3<br>Nr asortymentu narzędzi 1110CTB3-01<br>Nr asortymentu narzędzi 1110 CTB3-02 | 6              | 110        | 64,3    |

1110 WMHP 3  
**PŁYTA ROBOCZA DREWNIANA  
 DO WORKMO B3**



- › sklejka bukowa multipleksowa o grubości 20 mm
- › Aby uzyskać płaską powierzchnię roboczą, należy kliknąć w polu WorkMo Box B3.

**€135,<sup>29</sup>**  
 + VAT

| Kod     | Nr         | Szerokość mm | Wysokość mm | Głębokość mm | Waga kg |
|---------|------------|--------------|-------------|--------------|---------|
| 2954370 | 1110WMHP 3 | 835          | 41          | 426          | 4,5     |

1110 WMR 34  
**WÓZEK NARZĘDZIOWY  
 DO WORKMO B3**



- › Sprawia, że moduły skrzynki narzędziowej są mobilne
- › Kompatybilny z wyposażeniem samochodowym Sortimo® i zabezpieczeniem ładunku
- › Nośność: 200 kg

**€197,<sup>48</sup>**  
 + VAT

| Kod     | Nr         | Szerokość mm | Wysokość mm | Głębokość mm | Waga kg |
|---------|------------|--------------|-------------|--------------|---------|
| 3002713 | 1110WMR 34 | 854          | 144         | 493          | 9       |

1110 WMW-3  
**WÓZEK  
 NARZĘDZIOWY  
 WORKMO B3**

**€1133,<sup>61</sup>**  
 + VAT



- › Składa się z: Nr 1110 WM 34, 1110 WM 321, 1110 WMR 23 i 1110 WMHP 3
- › 6 szuflad z pełnym wysuwem odpowiednich dla modułów GEDORE 1500 ES/1500 CT
- › Drewniany blat roboczy do prac montażowych na miejscu budowy
- › Kompatybilny z wyposażeniem samochodowym Sortimo® i zabezpieczeniem ładunku

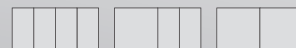

| Kod     | Nr        | Szerokość mm | Wysokość mm | Głębokość mm | Waga kg |
|---------|-----------|--------------|-------------|--------------|---------|
| 2954443 | 1110WMW-3 | 845          | 1.140       | 550          | 52,8    |

1110 WM 221

## MODUŁ WORKMO B2 - SKRZYŃKA NARZĘDZIOWA

2 szuflady H6, komora na L-BOXX®

- › 2 szuflady z pełnym wysuwem pasujące do modułów GEDORE 1500 ES/1500 CT
- › Kompatybilny z wyposażeniem samochodowym Sortimo® i zabezpieczeniem ładunku
- › Nośność każdej szuflady 30 kg

€315,<sup>13</sup>  
+ VAT

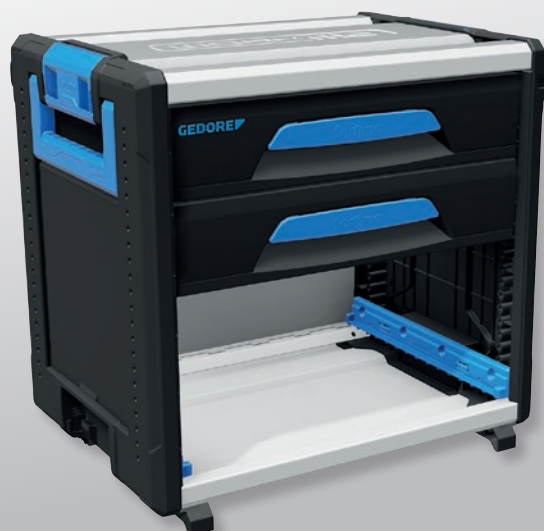

| Kod     | Nr          | Szerokość mm | Wysokość mm | Głębokość mm | Waga kg |
|---------|-------------|--------------|-------------|--------------|---------|
| 2954338 | 1110 WM 221 | 526          | 396         | 506          | 15,26   |

1110 WMW-S-02

## WORKMO B2 Z GAMĄ NARZĘDZI

72-częściowy

- › Idealny do dużych i małych prac konserwacyjnych i montażowych
- › Składa się z: Nr 1110 WM 34, 1110 WM 321, 1110 WMR 23 i 1110 WMHP 3
- › Mobilny jako kompletna jednostka lub każdy moduł indywidualnie przenośny
- › Idealny do transportu z warsztatu do zmieniających się miejsc pracy
- › 6 szuflad z pełnym wysuwem odpowiednich dla modułów GEDORE 1500 ES/1500 CT
- › Jedna komora z blokadą do GEDORE L-BOXX® 136 nr 1100 L (nie wchodzi w skład zestawu)
- › Lekka i stabilna mieszanka aluminium i tworzyw sztucznych
- › Prowadnice na skuterach z 4 wysokiej jakości kołami, w tym 2 z hamulcem całkowitym
- › Drewniany blat roboczy do prac montażowych na miejscu budowy
- › Test zderzeniowy



€1192,<sup>44</sup>  
+ VAT

| Kod     | Nr            | Wysokość mm | Szerokość mm | Głębokość mm | Zawartość  | Liczba szuflad | -częściowy | Waga kg |
|---------|---------------|-------------|--------------|--------------|--|----------------|------------|---------|
| 3005186 | 1110 WMW S-02 | 1.140       | 580          | 550          | Nr telefonu komórkowego 1110 WMW-2<br>GEDORE L-BOXX® 136 nr 1100 L<br>Nr asortymentu narzędzi 1110 CTB2-01<br>Nr asortymentu narzędzi 1110 CTB2-02 | 6              | 72         | 50,5    |

1110 WMHP 2  
**PŁYTA ROBOCZA  
 DREWNIANA DO  
 WORKMO B2**

**€90,67**  
 + VAT

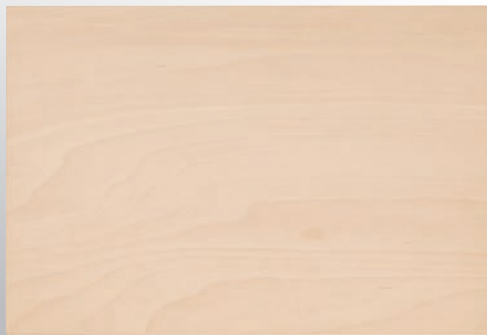

- › sklejka bukowa multipleksowa o grubości 20 mm
- › Do kliknięcia w WorkMo Boxes B2 w celu uzyskania płaskiej powierzchni roboczej

| Kod     | Nr         | Szerokość mm | Wysokość mm | Głębokość mm | Waga kg |
|---------|------------|--------------|-------------|--------------|---------|
| 2954362 | 1110WMHP 2 | 572          | 41          | 426          | 4,5     |

1110 WMR 24  
**WÓZEK  
 NARZĘDZIOWY  
 DO WORKMO B2**

**€152,94**  
 + VAT



- › Sprawia, że moduły skrzynki narzędziowej są mobilne
- › Kompatybilny z wyposażeniem samochodowym Sortimo® i zabezpieczeniem ładunku
- › Nośność: 200 kg

| Kod     | Nr         | Szerokość mm | Wysokość mm | Głębokość mm | Waga kg |
|---------|------------|--------------|-------------|--------------|---------|
| 3002721 | 1110WMR 24 | 612          | 144         | 493          | 8       |

1110 WMW-2  
**WÓZEK NARZĘDZIOWY  
 WORKMO B2**

**€814,29**  
 + VAT



- › Składa się z: Nr 1110 WM 24, 1110 WM 221, 1110 WMR 23 i 1110 WMHP 2
- › 6 szuflad z pełnym wysuwem odpowiednich dla modułów GEDORE 1500 ES/1500 CT
- › Drewniany blat roboczy do prac montażowych na miejscu budowy
- › Kompatybilny z wyposażeniem samochodowym Sortimo® i zabezpieczeniem ładunku



| Kod     | Nr        | Szerokość mm | Wysokość mm | Głębokość mm | Waga kg |
|---------|-----------|--------------|-------------|--------------|---------|
| 2954435 | 1110WMW-2 | 580          | 1.140       | 550          | 42,6    |



1.04/HP1A-B

## ŚCIĄGACZ UNIWERSALNY HIGH POWER

2-ramienny, całkowicie stalowy hak z hamulcem hakowym



€98,<sup>24</sup>  
+ VAT

- › Belka rozporowa specjalnie hartowana i ulepszona cieplnie, możliwe obciążenie z podwójną siłą pociągową
- › Hak spustowy kuty z jednego kawałka
- › Z hamulcem hakowym
- › Skala regulacyjna do równomiernego ustawiania haków ściągaacza

| Kod     | Nr          | Szerokość rozpiętości na zewnątrz ściągaacza (maks.) mm | Rozpiętość odciągania wewnątrz (min.) mm | Szerokość rozpiętości wewnętrznej ściągaacza (maks.) mm | Głębokość mocowania może być użyta mm | Siła ściągnięta (maks.) t | Wrzeciono Rozmiar gwintu | Szerokość w poprzek mieszkań Sześciokąt roboczy | Szerokość stopy haka przy powierzchni użytkowej mm | Głębokość użytkowa stopy haka mm | Grubość stopy haka na końcówce mm | Dostępny podział według skali | Waga kg |
|---------|-------------|---|--|---|---------------------------------------|---------------------------|--------------------------|---|--|----------------------------------|-----------------------------------|-------------------------------|---------|
| 1981145 | 1.04/HP1A-B | 130   | 70                                       | 170   | 100                                   | 5                         | M14x1,5x140              | 17 mm   | 22   | 15                               | 3,0                               | x                             | 1,2     |

1.04/ST-HP-B

## ZESTAW ŚCIĄGACZA

ze stoiskiem warsztatowym

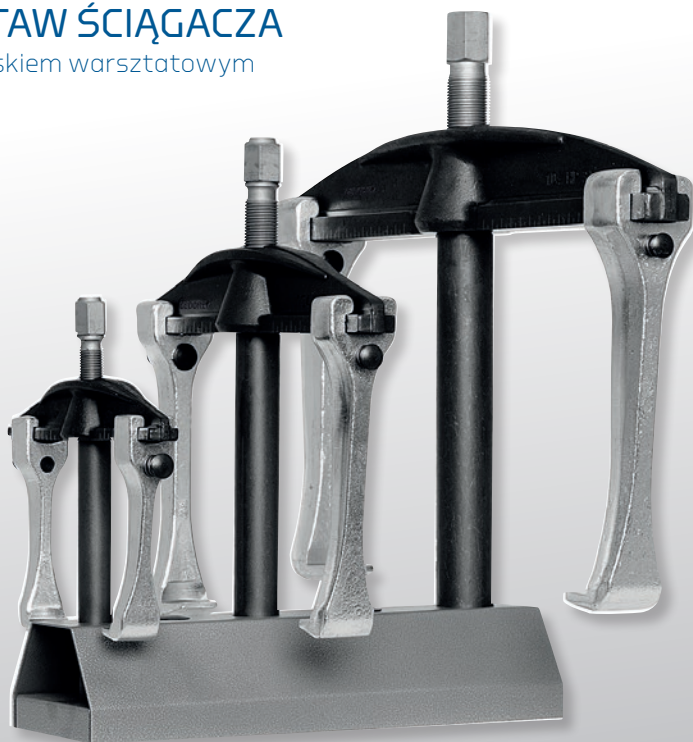

- › Składające się z 3 ściągaaczy w różnych rozmiarach
- › Belka rozporowa specjalnie hartowana i ulepszona cieplnie, możliwe obciążenie z podwójną siłą pociągową
- › Hak spustowy kuty z jednego kawałka
- › Z hamulcem hakowym
- › Skala regulacyjna do równomiernego ustawiania haków ściągaacza

€541,<sup>18</sup>  
+ VAT

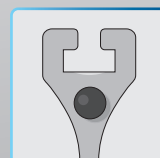
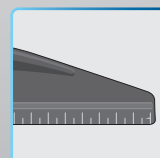
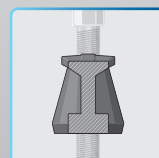

| Kod     | Nr           | Zawartość   | Waga kg |
|---------|--------------|---|---------|
| 2300044 | 1.04/ST-HP-B | 1.04/HP1A-B Ściągacz HIGH POWER 2-ramienny 130x100 mm<br>1.04/HP2A-B Ściągacz HIGH POWER 2-ramienny 200x150 mm<br>1.04/HP3A-B Ściągacz HIGH POWER 2-ramienny 350x200 mm<br>104/97 Stojak pusty dla serii 1.04 | 14,4    |

1100-1.04

## ASORTYMENT ŚCIĄGACZY UNIWERSALNYCH

w L-BOXX® 136, 13-częściowy

- › Z 2- i 3-ramienną trawersą
- › Z całkowicie stalowymi i wąskimi hakami i przedłużeniami
- › Do samodzielnego montażu dołączone są bardzo wąskie haki do ściągania do wąskich przestrzeni montażowych.
- › Możliwa kombinacja 12 różnych ściągaczy



€536,<sup>97</sup>  
+ VAT

| Kod     | Nr        | Zawartość  | Długość mm | Szerokość mm | Wysokość całkowita mm | -częściowy | Waga kg |
|---------|-----------|--|------------|--------------|-----------------------|------------|---------|
| 2838362 | 1100-1.04 | Ściągacz uniwersalny Wysokiej Mocy Nr 1.04/HP1A-B, 2-ramienny, 130x100 mm<br>Poprzeczka nr 107/1A03, 3-ramienna 180 mm<br>Hak pociągowy nr 106/A-100-B, cała stal, hamulec hakowy 100 mm<br>3x przedłużenie nr 106/A-100-VB z hamulcem hakowym 100 mm<br>3x haki do ściągania nr 106/A-100-S, smukłe 100 mm<br>3x hak do ściągania nr 106/S101-S, bez elementu zaciskowego<br>Wrzeciono nr 1.1406200, SW 17 M14x1,5 200 mm<br>+ GEDORE L-BOXX® 136 Nr 1100 L | 357        | 442          | 151                   | 13         | 6,3     |

## 1.18/OXS ŚCIĄGACZ

2-ramienny, z bardzo wąskimi haczykami



- › Bardzo wąskie kute haki
- › Szczególnie nadaje się do warunków przestrzennych, które są trudno dostępne, np. w obszarze silnika elektrycznego

€40,<sup>66</sup>  
+ VAT

| Kod     | Nr       | Szerokość rozpiętości na zewnątrz ściągacza (maks.) mm | Głębokość mocowania może być użyta mm | Siła ciągnąca (maks.) t | Wrzeciono Rozmiar gwintu | Szerokość stopy haka przy powierzchni użytkowej mm | Głębokość użytkowa stopy haka mm | Grubość stopy haka na końcówce mm | średnica końcówki | Waga kg |
|---------|----------|--|---------------------------------------|-------------------------|--------------------------|--|----------------------------------|-----------------------------------|-------------------|---------|
| 2018594 | 1.18/OXS | 50   | 70                                    | 0.5                     | M 10x1,5 x 100           | 8  | 3                                | 2,0                               | 2,9               | 0,24    |

## 1.19/OXS ŚCIĄGACZ

3-ramienny, z bardzo wąskimi haczykami

€58,73  
+ VAT



- › Bardzo wąskie kute haki
- › Szczególnie nadaje się do warunków przestrzennych, które są trudno dostępne, np. w obszarze silnika elektrycznego

| Kod     | Nr       | Szerokość rozpiętości na zewnątrz ściągacza (maks.) mm | Głębokość mocowania może być użyta mm | Siła ciągnąca (maks.) t | Wrzeciono<br>Rozmiar gwintu | Szerokość stopy haka przy powierzchni użytkowej mm | Głębokość użytkowa stopy haka mm | Grubość stopy haka na końcówce mm | średnica końcówki | Waga kg |
|---------|----------|--|---------------------------------------|-------------------------|-----------------------------|--|----------------------------------|-----------------------------------|-------------------|---------|
| 2018608 | 1.19/OXS | 50   | 70                                    | 0.8                     | M 10x1,5 x 100              | 8  | 3                                | 2,0                               | 2,9               | 0,3     |

## 1.12/2 ŚCIĄGACZ

2-ramienny

€81,34  
+ VAT



- › Poręczna, mocna konstrukcja do demontażu talerzy, kół, łożysk kulkowych itp.
- › Niedrogi, ekonomiczny model
- › Haki dociskają się samoczynnie

| Kod     | Nr     | Szerokość rozpiętości na zewnątrz ściągacza (maks.) mm | Głębokość mocowania może być użyta mm | Siła ciągnąca (maks.) t | Wrzeciono<br>Rozmiar gwintu | Szerokość w poprzek mieszkań Sześciokąt roboczy | Szerokość stopy haka przy powierzchni użytkowej mm | Głębokość użytkowa stopy haka mm | Grubość stopy haka na końcówce mm | Waga kg |
|---------|--------|--|---------------------------------------|-------------------------|-----------------------------|---|--|----------------------------------|-----------------------------------|---------|
| 8003410 | 1.12/2 | 130  | 160                                   | 5                       | M 18x1,5 x 200              | 19 mm   | 25   | 14                               | 3,0                               | 1,9     |

## 1.13/2 ŚCIĄGACZ

3-ramienny

€107,56  
+ VAT



- › Poręczna, mocna konstrukcja do demontażu talerzy, kół, łożysk kulkowych itp.
- › Niedrogi, ekonomiczny model
- › Haki dociskają się samoczynnie

| Kod     | Nr     | Szerokość rozpiętości na zewnątrz ściągacza (maks.) mm | Głębokość mocowania może być użyta mm | Siła ciągnąca (maks.) t | Wrzeciono<br>Rozmiar gwintu | Szerokość w poprzek mieszkań Sześciokąt roboczy | Szerokość stopy haka przy powierzchni użytkowej mm | Głębokość użytkowa stopy haka mm | Grubość stopy haka na końcówce mm | Waga kg |
|---------|--------|--|---------------------------------------|-------------------------|-----------------------------|---|--|----------------------------------|-----------------------------------|---------|
| 8004300 | 1.13/2 | 130  | 160                                   | 7.5                     | M 18x1,5 x 200              | 19  | 25   | 14                               | 3,0                               | 2,5     |

# ŁATWE ODŁĄCZANIE I ŚCIĄGANIE

Zestaw separatorów i ściągaczy do ciasno zamontowanych łożysk stożkowych, łożysk kulkowych, wewnętrznych pierścieni łożujących, zacisków akumulatora i innych cienkościennych części o średnicy do 70 mm i głębokości montażowej 125 mm.

Zestaw ściągaczy oddzielających 1101-1.40-1.12-13 firmy GEDORE zawiera separator i ściągacz w dwóch różnych rozmiarach, w tym pasujące wrzeciona. Aby usunąć ciasno zamontowane lub cienkościennie elementy, ostre noże tnące, które mogą być używane po

obu stronach, są dociskane za częścią, która ma zostać usunięta i bezpiecznie usunięta za pomocą urządzenia ściągającego. W zależności od wymagań ściągacze mogą być używane jako ściągacze dwuramienne lub trójramienne. Haczyki samozaciskowe sprawiają, że jest szczególnie łatwy w użyciu - kolejny plus oprócz bezpieczeństwa i trwałości kutych części. Kompletny zestaw ściągaczy jest całkowicie zagłębiony we wkładce piankowej. Oznacza to, że zestaw nie tylko idealnie pasuje do dostarczonego L-BOXX, ale można go również układać w stosy lub zmieścić w szufladzie wózka narzędziowego.

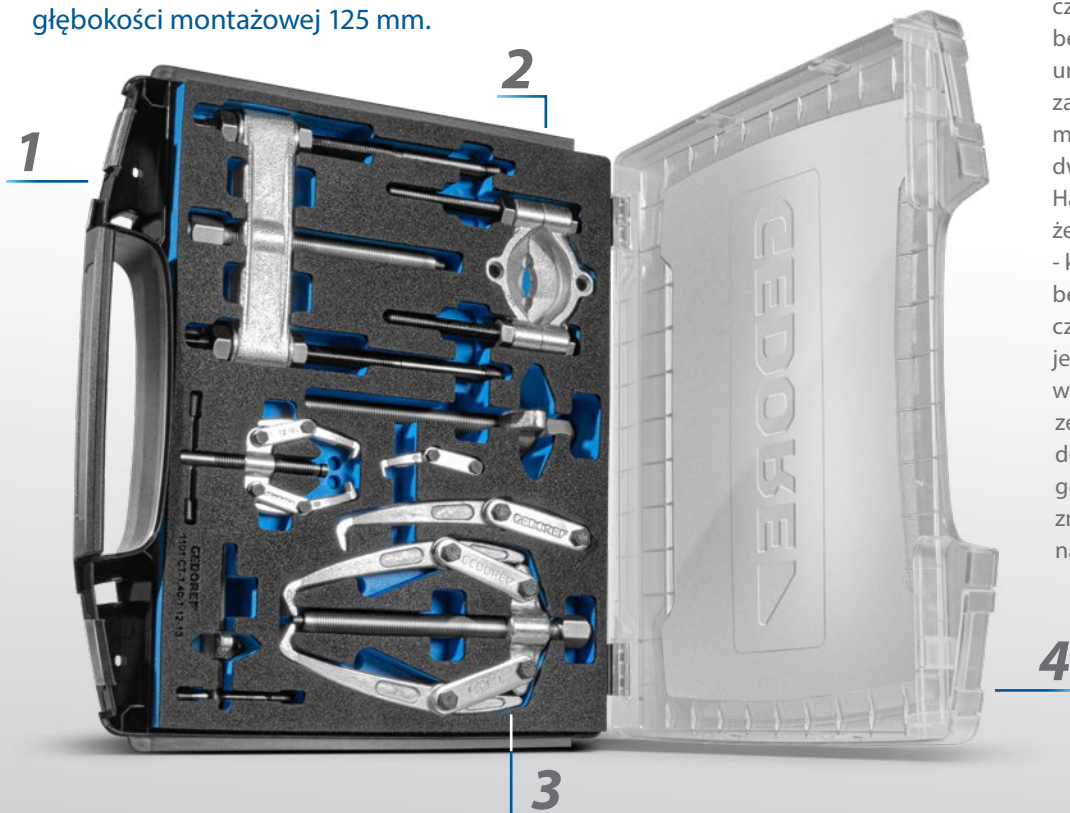

Zestaw separatorów i ściągaczy dwu- i trzyramiennych 1101-1.40-1.12-13

1

## ŁATWY W UŻYCIU

- Ściągacz z samonaciskającym hakiem i nożem tnącym może być używany po obu stronach

2

## WIELE MOŻLIWYCH ZASTOSOWAŃ

- Do ciasno montowanych i cienkościennych elementów o średnicy do 70 mm i głębokości zabudowy 125 mm

3

## ŚCIĄGACZ 2W1

- Konwersja z ściągaczy dwuramiennych na trójramienne z prostymi uchwytami

4

## STACJONARNE I MOBILNE ŁATWE PRZECHOWYWANIE

- W wózku narzędziowym lub w dostarczonym i-BOXX – wkładka piankowa pasuje



ŁATWE DO  
UŻYCIA

*„Zestaw ściągaczy ułatwia mi pracę: biorę ze sobą i-BOXX i mogę pracować na łożyskach kulkowych lub zaciskach akumulatora. Zwykle nie potrzebuję więcej niż kilku dodatkowych adapterów”.*



**NOWY**

1101-1.40-1.12-13

## ZESTAW SEPARATOR-ŚCIĄGACZ

2- i 3-ramienne, 16-częściowy



- > 2 i 3-ramienne ściągacze oddzielające i zewnętrzne z samozaciskowymi hakami
- > Do demontażu ciasno zamontowanych łożysk stożkowych, łożysk kulkowych, pierścieni wewnętrznych, zacisków akumulatora i innych cienkościennych części do maks. Średnica 70 mm i maksymalna głębokość montażowa 125 mm
- > Made in Germany
- > Nóż separujący może być używany po obu stronach
- > Ściągacz można rozszerzyć o inne akcesoria, takie jak adaptery 1.81/10
- > Elastyczne zastosowanie dzięki komponentom 2- i 3-ramiennym
- > Z wkładką Check-Tool w celu szybkiego rozpoznania brakującego narzędzia

**€414,<sup>29</sup>** + VAT

| Kod     | Nr                | Zawartość  | Głębokość mocowania możliwa do wykorzystania | Max. Rozpiętość mm | Długość mm | Szerokość mm | Wysokość całkowita mm | -częściowy | Waga kg |
|---------|-------------------|--|--|--------------------|------------|--------------|-----------------------|------------|---------|
| 3437434 | 1101-1.40-1.12-13 | 1x 114/104 2-ramienna kratownica/głowica<br>1x 115/104 3-ramienna kratownica/głowica<br>3x 112/1-120 haki ściągające, kompletne<br>2x 1.1406155 kompletne wrzeciono M14x1.5x155mm<br>1x 112/0104 2-ramienny trawers / głowica<br>1x 113/0104 3-ramienny trawers / głowica<br>3x 112/02-040 hak ściągający, kompletny<br>2x 1.100660 kompletne wrzeciono M10x1.5x60mm<br>1x 1,40/0 separator 5-60 mm<br>1x ściągacz 1,38/0 40-120x125mm<br>EI-1101-1.40-1.12-13 wkładka CT pusta 342x262x60mm<br>+ 1101 L GEDORE i-BOXX 72, pusty | 125  | 90                 | 367        | 316          | 72                    | 16         | 4       |

2.40

## ZESTAW ŚCIĄGACZY DO NAPRAWY MASZYN ROLNICZYCH/BUDOWLANYCH

System modułowy, 16-częściowy

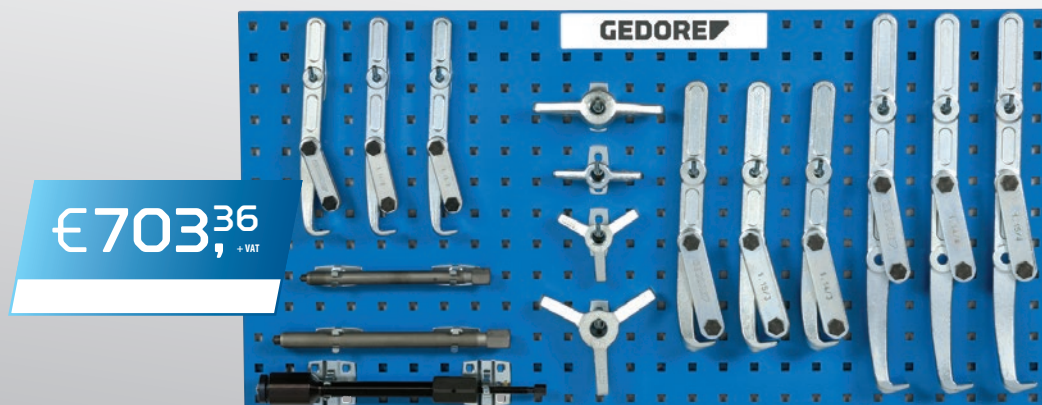

€703,<sup>36</sup>  
+ VAT

- › Do montażu wytrzymałych i poręcznych ściągaczy do końcówek nr 1.14 i nr 1.15
- › W tym zestawie można zamontować dziesięć popularnych elastycznych ściągaczy zakładkowych z serii 1.14/1.15 wraz z nowym wrzecionem hydraulicznym
- › Gotowy do użycia na tablicy ściennej

| Kod     | Nr   | Zawartość   | -częściowy | Waga kg |
|---------|------|---|------------|---------|
| 1393030 | 2.40 | 1 głowa 2-ramienna, nie. 114/204<br>1 głowa 2-ramienna, nie. 114/304<br>1 głowa 3-ramienna, nie. 115/204<br>1 głowa 3-ramienna, nie. 115/304<br>1 wrzeciono SW 19, M18x1,5, 200 mm, nr. 1.1806200<br>1 wrzeciono SW 22, G 1/2", 250 mm, nr 1.2106250<br>1 smar hydrauliczne wrzeciono dociskowe 10 t, nr. 1.06/HSP1<br>3 haki ściągające 210 mm, nr. 114/201<br>3 haki ściągające 260 mm, nr. 114/301<br>3 haki ściągające 390 mm, nr. 114/401<br>6 zakładek nie. 114/208<br>12 zakładek nie. 114/308 | 16         | 24,3    |

## 1100-1.30 ASORTYMENT ŚCIĄGACZY WEWNĘTRZNYCH

w L-BOXX® 136, 8-częściowy

€450,<sup>42</sup>  
+ VAT



- › Dla średnicy wewnętrznej 12 - 35 mm
- › Do wyjątkowo szczelnych łożysk kulkowych, pierścieni, tulei i pierścieni uszczelniających (Simmerringe®)
- › Z młotkiem przesuwnym i wspornikiem przeciwbieżnym

| Kod     | Nr        | Zawartość   | Długość mm | Szerokość mm | Wysokość całkowita mm | -częściowy | Waga kg |
|---------|-----------|---|------------|--------------|-----------------------|------------|---------|
| 2836041 | 1100-1.30 | Ściągacz wewnętrzny nr 1.30/2.12-15 mm<br>Ściągacz wewnętrzny nr 1.30/3.15-19 mm<br>Ściągacz wewnętrzny nr 1.30/4.19-25 mm<br>Ściągacz wewnętrzny nr 1.30/4A, 25-30 mm<br>Ściągacz wewnętrzny nr 1.30/45, 30-35 mm<br>Wspornik licznika nr 1.36/1 dla 1.30/0 - 1.30/5<br>Młotek przesuwny nr 1,35/2, 500 mm, 1,7 kg<br>+ GEDORE L-BOXX® 136 nr 1100 L | 357        | 442          | 151                   | 8          | 7,2     |

1.32/2

## ZESTAW ŚCIĄGACZY WEWNĘTRZNYCH I ZEWNĘTRZNYCH

15-częściowy



- › Zestawy z odkurzaczami wewnętrznymi, wspornikami przeciwbieżnymi, uchwytami ściągacza, ściągaczami zewnętrznymi i ściągaczami trzpieniowymi
- › W stabilnej skrzynce blaszanej

€ 856,<sup>30</sup>  
+ VAT

| Kod     | Nr     | Zawartość   | -częściowy | Waga kg |
|---------|--------|---|------------|---------|
| 8015340 | 1.32/2 | 1.30/2 Ściągacz wewnętrzny 12-15 mm, 1.30/3 Ściągacz wewnętrzny 15-19 mm<br>1.30/4 Ściągacz wewnętrzny 19-25 mm, 1.30/4A Ściągacz wewnętrzny 25-30 mm<br>1.30/5 Ściągacz wewnętrzny 30-35 mm, 1.30/6 Ściągacz wewnętrzny 35-45 mm<br>1.30/7 Ściągacz wewnętrzny 45-55 mm, 1.30/8 Ściągacz wewnętrzny 55-70 mm<br>1.36/1 Wsparcie kontrariańskie dla 1.30/0 - 1.30/5, 1.36/2 Wsparcie kontrariańskie dla 1.30/6 - 1.30/7<br>1.19/OXS Ściągacz 3-ramienny XS hak 50x70 mm, 1.12/02 Ściągacz do zacisków biegunowych 2-ramienny 60x40 mm<br>1.06/1 Ściągacz uniwersalny 2-ramienny 90x100 mm, 1.06/2 Ściągacz uniwersalny 2-ramienny 160x150 mm<br>1.28/1 Ściągacz do kołków 6-13 mm, 132/299B Skrzynka z blachy pusta | 15         | 19      |

1101-1.29/3K

## ZESTAW ŚCIĄGACZA DO ŁOŻYSK KULKOWYCH

w i-BOXX® 72, 37-częściowy



€ 595,<sup>80</sup>  
+ VAT

- › Zestaw do ściągacza łożysk kulkowych dla ponad 40 łożysk kulkowych
- › Do wyciągania łożysk kulkowych, które są zamontowane na wale i jednocześnie w obudowie
- › Nieniszczące odciąganie łożysk kulkowych poprzecznych bez demontażu wału, bez konieczności wiercenia koszyka łożyska (bez wiórów)
- › Z wkładką Check-Tool w celu szybkiego rozpoznania brakującego narzędzia
- › Wkładka może być stosowana w szufladach o wymiarach minimalnych 340 x 260 x 60 mm
- › W GEDORE i-BOXX® 72 nr 1101 L

| Kod     | Nr           | do łożyska kulkowego nr   | Zawartość   | Waga kg |
|---------|--------------|---|---|---------|
| 2964392 | 1101-1.29/3K | 6000 6001 6002 6003 6004<br>6005 6006 6007 6008 6009<br>6010 6011 6012 6200 6201<br>6202 6203 6204 6205 6206<br>6207 6208 6209 6210 6211<br>6212 6213 6300 6301 6302<br>6303 6304 6305 6306 6307<br>6308 6309 6310 6311 6403<br>6404 6405 6406 6407 | 129/104 głowy, 129.106 Wrzeciono 14, M10x1,5, 160 mm<br>129/304 głowa, 129.306 Wrzeciono 17, M14x2,0, 210 mm<br>129/404 głowa, 129.406 Wrzeciono 19, M18x2,5, 230 mm<br>129/504 głowa, 129.506 Wrzeciono 22, M20x2,5, 235 mm<br>129/10 haków 1 szt. 140 mm (4x)<br>129/15 haków 1 szt. 140 mm (4x)<br>129/25 haków 1 szt. 170 mm (4x)<br>129/30 haków 1 szt. 178 mm z 3 elementami dystansowymi (4x)<br>129/35 haków 1 szt. 178 mm z 5 elementami dystansowymi (4x)<br>129/40 haków 1 szt. 226mm z 5 elementami dystansowymi (4x)<br>129/45 haków 1 szt. 226 mm z 11 elementami dystansowymi (4x)<br>1.29/0 uchwyt wtykowy<br>EI-1101 CT-1.29/3K Wkładka piankowa i-BOXX 72, pusta<br>+ 1101 L GEDORE i-BOXX 72 pusty | 5,78    |

1100-1.41/2A

## ZESTAW SEPARATORA I ŚCIĄGACZA

w L-BOXX® 136, 22-częściowy



- > Do szerokości mocowania od  $\varnothing$  22 do 115 mm i głębokości mocowania do 295 mm
- > W komplecie adapter do gwintów wewnętrznych M8-M18
- > Do luzowania i zdejmowania ciasno zamocowanych części, takich jak łożyska stożkowe, bieżnie wewnętrzne

€541,<sup>18</sup> + VAT

| Kod     | Nr           | Zawartość  | Głębokość mocowania może być użyta mm | Max. Rozpiętość mm | Długość mm | Szerokość mm | Wysokość całkowita mm | -częściowy | Waga kg |
|---------|--------------|--|---------------------------------------|--------------------|------------|--------------|-----------------------|------------|---------|
| 2927284 | 1100-1.41/2A | Ściągacz nr 1x 1,38/2, 70-215 mm<br>Urządzenie oddzielające nr 1,40/2, 22-115 mm<br>Zestaw adapterów gwintowanych nr 1.81/20, do zastosowań 1- i 2-otworowych, M14x1,5<br>2x przedłużka nr 1.38/CV M14x1,5<br>+ GEDORE L-BOXX® 136 Nr 1100 L | 295                                   | 115                | 357        | 442          | 151                   | 22         | 11,5    |

1.81/K-12

## ZESTAW ADAPTERÓW GWINTU

dla zastosowań 1-otworowych,  
11-częściowy

€125,<sup>21</sup> + VAT



- > Adaptery gwintowane umożliwiają np. usunięcie zaślepek gwintowanych z otworem gwintowanym
- > Nr 1.81/K-12: z młotkiem ślizgowym nr 1.35/1A, prętem 230 mm i masą uderzeniową 700 g, adapter M14x1,5
- > W walizce z tworzywa sztucznego, 275 x 229 x 83 mm

| Kod     | Nr        | Zawartość  | Długość mm | Szerokość mm | Wysokość mm | -częściowy | Waga kg |
|---------|-----------|--|------------|--------------|-------------|------------|---------|
| 1936557 | 1.81/K-12 | Młotek ślizgowy 1.35/1A 270 mm, 700 g<br>181/101 wkładka gwintowa M10 / M4<br>181/102 wkładka gwintowa M10 / M5<br>181/103 wkładka gwintowa M10 / M6<br>181/104 wkładka gwintowa M10 / M8<br>181/105 wkładka gwintowa M10 / M10<br>181/106 wkładka gwintowa M10 / M12<br>181/210 wkładka gwintowa M14x1,5 / M14<br>181/211 wkładka gwintowa M14x1,5 / M16<br>181/212 wkładka gwintowa M14x1,5 / M18<br>135/125-II adapter gwint wewnętrzny M10 - M14x1,5<br>181/1299 Plastikowa walizka z wkładką piankową | 270        | 230          | 84          | 11         | 1,83    |



1.81/2

**ZESTAW ADAPTERÓW GWINTU**

dla zastosowań 1-otworowych, 6-częściowy

- › Adaptery gwintowane umożliwiają np. usunięcie zaślepek gwintowanych z otworem gwintowanym
- › Nr 1.81/2: Do młotka ślizgowego nr 1.35/2, 1.36/2, wspornika przeciwnego nr 1.36/3

**€65,96**  
+ VAT

| Kod     | Nr     | Zawartość   | -częściowy | Waga kg |
|---------|--------|---|------------|---------|
| 1120743 | 1.81/2 | 181/207 wkładka gwintowa M14x1,5 / M8, 181/208 wkładka gwintowa M14x1,5 / M10<br>181/209 wkładka gwintowa M14x1,5 / M12, 181/210 wkładka gwintowa M14x1,5 / M14<br>181/211 wkładka gwintowa M14x1,5 / M16, 181/212 wkładka gwintowa M14x1,5 / M18 | 6          | 0,49    |

1.35/2

**MŁOTEK ŚLIZGOWY**
**€76,80**  
+ VAT

- › Nadaje się do demontażu małych łożysk kulkowych, ponieważ często nie ma miejsca na podpory przeciwnie
- › Stosowane również z adapterami gwintowanymi nr 1.81



| Kod     | Nr     | do wyciągów wewnętrznych | Gwint przyłączeniowy | Adapter | Szerokość w poprzek mieszkań Sześciokąt roboczy | Długość całkowita mm | Powierzchnia ślizgowa | Masa uderzeniowa w g | Waga kg |
|---------|--------|--------------------------|----------------------|---------|---|----------------------|-----------------------|----------------------|---------|
| 8039010 | 1.35/2 | 1.30/0 - 1.30/9          | M14x1,5              | M10     | 24  | 520                  | 340                   | 1700                 | 3,03    |

1.78/5

**UNIERSALNY KOMPRESOR SPRĘŻYNOWY**
**€125,21**  
+ VAT



- › Do bezpiecznego montażu i demontażu sprężyn ściskanych o średnicy od 110 do 180 mm
- › Alarm bezpieczeństwa:
- › Przy równomiernym dokręceniu wrzecion uchwyty rozprężne osadzają się na zwojach sprężyny, dzięki czemu wykluczone jest przemieszczenie boczne
- › Bezpieczeństwo potwierdzone testem VPA-GS
- › Z pałąkiem zabezpieczającym 1 część

| Kod     | Nr      | Zakres mocowania (min./max.) | Waga kg | Bez podatku VAT |
|---------|---------|------------------------------|---------|-----------------|
| 8031380 | 1.78/S2 | 60-240                       | 2,2     | 125,21          |
| 8031460 | 1.78/S3 | 60-340                       | 2,55    | 131,09          |

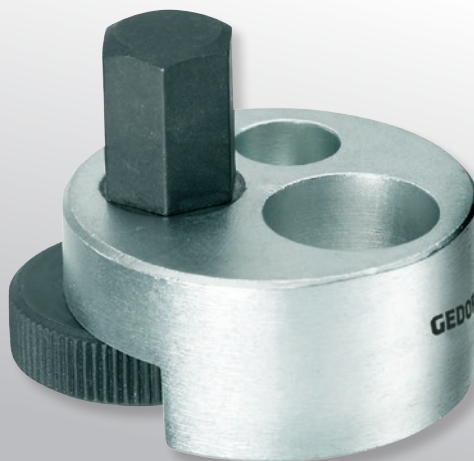

1.28/4  
ŚCIĄGACZ

€76,<sup>80</sup>  
+ VAT



- > Do odkręcania uszkodzonych śrub dwustronnych z gwintem prawym lub lewym
- > Nawet do skrajnie krótkich końcówek kołków

| Kod     | Nr     | Ø śruba dwustronna | Szerokość w poprzek płaskowników hex mm | Waga kg |
|---------|--------|--------------------|---|---------|
| 1465031 | 1.28/4 | 5-26               | 19                                      | 0,6 kg  |

1.26/K-3  
ZESTAW PRZECINAKÓW  
DO NAKRĘTEK

6-częściowy

€261,<sup>34</sup>  
+ VAT



- > W przypadku nakrętek od 10 (M6) do 36 (M24), łącznie z przecinakiem zastępczym
- > Z ograniczeniem wysuwu ostrza
- > W walizce z tworzywa sztucznego z wkładką kontrolną, wymiary: 275 x 229 x 83 mm
- > Z ograniczeniem wysuwu ostrza
- > W walizce z tworzywa sztucznego z wkładką kontrolną

| Kod     | Nr       | Zawartość   | Długość mm | Szerokość mm | Wysokość mm | -częściowy | Waga kg |
|---------|----------|---|------------|--------------|-------------|------------|---------|
| 2017008 | 1.26/K-3 | 1 łopatką do nakrętek dla 10-17, M6-M10, nr 1.26/1<br>1 łopatką do nakrętek dla 17-24, M10-M16, nr 1.26/2<br>1 łopatką do nakrętek dla 24-36, M16-M24, nr 1.26/3<br>2 bity zastępcze dla 1.26/1 + 1.26/2, nr 1.26/M1<br>1 bit zastępczy do 1.26/3, nr 1.26/M3 | 229        | 275          | 83          | 6          | 2,46    |

## 248 H MŁOTKI BEZODRZUTOWE

- > Z rączką hikorową
- > Bezodpryskowe, trudnołamliwe i trudnościeralne główki poliamidowe, 75 Shore D, testowane do -20° C



od **€20,83** + VAT



| Kod     | Nr       | Ø  | Długość mm | Waga kg | Bez podatku VAT |
|---------|----------|----|------------|---------|-----------------|
| 8728220 | 248 H-25 | 25 | 305        | 0,3     | 20,83           |
| 8868230 | 248 H-30 | 30 | 330        | 0,47    | 21,67           |
| 8868310 | 248 H-35 | 35 | 335        | 0,59    | 22,18           |
| 8868580 | 248 H-40 | 40 | 360        | 0,73    | 25,29           |
| 8868660 | 248 H-45 | 45 | 365        | 0,87    | 29,82           |
| 8868740 | 248 H-50 | 50 | 370        | 1,02    | 32,51           |

## 600 H MŁOTKI ŚLUSARSKIE ROTBAND-PLUS - ORYGINAŁ

- > Do uniwersalnego zastosowania w warsztacie, na budowie, w przemyśle lub w domu
- > Młotek ślusarski ze sprawdzoną technologią bezpieczeństwa
- > Główna młotka z hartowanej stali i tuleja trzonka z hartowanej stali ROTBAND-Plus
- > Główna młotka kuta matrycowo na gorąco, DIN 1041
- > Podwójnie wygięta, trwała rękojeść hikorowa, DIN 5111.



od **€15,37** + VAT



| Kod     | Nr         | Masa głowy g | Długość uchwytu mm | Długość mm | Waga kg | Bez podatku VAT |
|---------|------------|--------------|--------------------|------------|---------|-----------------|
| 8583070 | 600 H-300  | 300          | 305                | 300        | 0,502   | 15,37           |
| 8583230 | 600 H-500  | 500          | 320                | 320        | 0,727   | 18,06           |
| 8583580 | 600 H-800  | 800          | 350                | 350        | 1,135   | 20,83           |
| 8583660 | 600 H-1000 | 1000         | 360                | 360        | 1,326   | 26,21           |

9 E-5  
MŁOTEK

- > Łeb kuty młotkowy DIN 1042
- > Z trzonkiem jesionowym DIN 5135



€58,73  
+ VAT



| Kod     | Nr    | Masa głowy g | Uchwyt zapasowy | Długość mm | Waga kg |
|---------|-------|--------------|-----------------|------------|---------|
| 8612270 | 9 E-5 | 5000         | E 9 E-5         | 800        | 5,535   |

116 D  
ZESTAW WYBIJAKÓW  
ZAWLECZEK

6-częściowy

€31,67  
+ VAT



- > Stal chromowo-wanadowa
- > Główki udarowe odpuszczone indukcyjnie



| Kod     | Nr    | Zawartość            | Długość mm | Szerokość mm | Wysokość mm | -częściowy | Waga kg |
|---------|-------|----------------------|------------|--------------|-------------|------------|---------|
| 8758050 | 116 D | 119-3 -4 -5 -6 -7 -8 | 175        | 110          | 30          | 6          | 0,82    |

106 D  
ZESTAW NARZĘDZI

6-częściowy

€25,20  
+ VAT



- > Stal wanadowa
- > Główki udarowe odpuszczone indukcyjnie



| Kod     | Nr    | Zawartość  | Długość mm | Szerokość mm | Wysokość mm | -częściowy | Waga kg |
|---------|-------|--|------------|--------------|-------------|------------|---------|
| 8725710 | 106 D | 97-125 150<br>98-125<br>99 12-3<br>100-10<br>119-4 | 175        | 112          | 26          | 6          | 0,805   |

# UNIWERSALNY W UŻYCIU

## 119 L ZESTAW WYBIJAKÓW ZAWLECZEK 6-częściowy

**€36,<sup>13</sup>** + VAT  
€42,99 inkl. MwSt.



- > Stal wanadowa
- > Główki udarowe odpuszczone indukcyjnie
- > Końcówki robocze zgrubnie szlifowane i pokryte przezroczystym lakierem
- > W pochewce PVC

| Kod     | Nr    | Zawartość                                | Długość mm | Szerokość mm | Wysokość mm | -częściowy | Waga kg |
|---------|-------|--|------------|--------------|-------------|------------|---------|
| 8866290 | 119 L | 119-175-4 175-5 175-6 175-7 175-8 175-10 | 175        | 75           | 16          | 6          | 0,58    |

## 113 D ZESTAW PUNKTAKÓW 6-częściowy

**€25,<sup>29</sup>** + VAT



- > GEDORE Stal Vanadiu
- > Główki udarowe odpuszczone indukcyjnie

| Kod     | Nr    | Zawartość                      | Długość mm | Szerokość mm | Wysokość mm | -częściowy | Waga kg |
|---------|-------|--------------------------------|------------|--------------|-------------|------------|---------|
| 8754060 | 113 D | 99 10-1 2 3, 99 12-4 5, 100-10 | 175        | 110          | 30          | 6          | 0,755   |



# PRAWDZIWIE WSZECHSTRONNY - SZCZYPCE DO 52 MM

Szczypce firmy **GEDORE** to połączenie klucza i szczypiec w jednym narzędziu.

Szczypce **183 10 JC** firmy **GEDORE** jest idealnym narzędziem do niezliczonych zastosowań w przemyśle, handlu i wkrętarkach hobbystycznych. Klucz szczypiec nadaje się do trzymania, prasowania, chwytania i gięcia różnych przedmiotów, co umożliwia przede wszystkim interakcję mechaniki i gładkich szczęk. Jeśli pracujesz z kluczem szczypiec, możesz polegać na niezwykle dużej sile nacisku i zacisku: szczęki działają na obrabiany przedmiot z

ponad dziesięciokrotnym wzmocnieniem siły ręcznej. Gładkie i równoległe szczęki nie pozostawiają śladów na materiałach. Wysokiej jakości powierzchnie, materiały i okucia nie ulegają uszkodzeniu. Obrabiane elementy do 52 mm lub 2" mogą być obrabiane, zastępując cały zestaw kluczy metrycznych i calowych.



Szczypce uniwersalne 183 10 JC

# 1

## JAKOŚĆ PODCZAS MONTAŻU

- Gładkie powierzchnie szczęk chronią wrażliwe na powierzchnię połączenia śrubowe lub złączki

# 2

## WYDAJNA I WYDAJNA PRACA

- Regulacja odbywa się bezpośrednio na obrabianym przedmiocie poprzez szybką regulację. Podczas pracy na połączeniach śrubowych skok między szczękami pomaga i umożliwia szybkie wkręcanie jak w przypadku grzechotki

# 3

## WSZECHSTRONNY

- Szczypce uniwersalne jest uniwersalnym narzędziem do wkręcania, gięcia, trzymania, prasowania i chwytania

# 4

## PRZENOSZENIE DUŻEJ MOCY

- Doskonała siła nacisku i zacisku przy dziesięciokrotnym stosunku gwarantuje pewne trzymanie obrabianych przedmiotów

**MOCNE  
CHWYTANIE**

*„Do różnych zastosowań szczypce GEDORE są prawdziwym uniwersalnym narzędziem do rozwiązywania problemów. Szczypce zaciskają się bardzo mocno i praktycznie bez luzu.”*



## 183 SZCZYPCE UNIWERSALNE



183 10 JC



183 7 TC

- > Funkcja klucza maszynowego płaskiego i szczypec w jednym narzędziu
- > Delikatny montaż śrubowania na wrażliwych powierzchniach (np. chromowane armatury)
- > Idealne do gięcia, trzymania, naciskania i chwytania różnych materiałów obrabianych
- > Regulacja rozwartości klucza dzięki mechanizmowi przesuwalnemu i równoległe prowadzonym szczękom, praktycznie bezstopniowo
- > Bezpieczny zatrzask przestawienia przy wybranej rozwartości klucza
- > Aktywacja mechanizmu przesuwanego praktycznie z każdej pozycji ustawienia
- > Szczęki ochronne dostępne jako opcja

od

**€37,97**  
+ VAT

| Kod     | Nr        | Rozmiar | Rozpiętość mm | Długość mm | Waga kg | Bez podatku VAT |
|---------|-----------|---------|---------------|------------|---------|-----------------|
| 3066029 | 183 7 TC  | 7       | 42            | 180        | 0,265   | 37,97           |
| 3066061 | 183 10 JC | 10      | 52            | 250        | 0,575   | 44,28           |

142

## SZCZYPCE UNIWERSALNE



- › Konstrukcja zgodnie z DIN ISO 8976 forma C
- › Z przegubem skrzynkowym i zabezpieczeniem zaciskowym
- › Dokładna regulacja za pomocą przycisku
- › Regulacja jedną ręką za pomocą przycisku o dużej powierzchni czynnej
- › Smukłe szczęki i wąskie ścianki szczęk sprawiają, że klucz jest lżejszy
- › Długie szczęki szczypiec
- › Przesunięte powierzchnie chwytające, samozaciskające się na nakrętkach i rurkach

od **€26,<sup>21</sup>** + VAT

| Kod     | Nr        | Długość mm | Szerokość mm | Wysokość mm | Rozpiętość mm | Waga kg | Bez podatku VAT |
|---------|-----------|------------|--------------|-------------|---------------|---------|-----------------|
| 2668211 | 142 7 TL  | 180        | 6,5          | 40,0        | 37            | 0,183   | 26,21           |
| 6416180 | 142 10 TL | 250        | 7,5          | 48,0        | 38            | 0,371   | 27,13           |
| 1995413 | 142 12 TL | 300        | 8,5          | 55,0        | 44            | 0,55    | 39,74           |

8248-160 JC

## SZCZYPCE UNIWERSALNE KĄTOWE



- › Głowica szczypca kątowa 60°
- › Specjalnie wyprofilowane zęby w powierzchniach chwytanych dla zapewnienia najlepszego chwytania rur i śrub
- › Optymalne użycie siły ręki, unika się wymuszonego trzymania ręki
- › Precyzyjne krawędzie tnące hartowane indukcyjnie, twardość krawędzi tnącej 63 - 65 HRC
- › Do wszystkich przewodów, również do przewodów twardych/piano, 1,6 mm

**€22,<sup>60</sup>** + VAT

| Kod     | Nr          | Długość mm | Długość szczęki mm | Szerokość głowy mm | Szerokość końcówki mm | Grubość głowicy mm | Waga kg |
|---------|-------------|------------|--------------------|--------------------|-----------------------|--------------------|---------|
| 2276585 | 8248-160 JC | 160        | 46                 | 24,0               | 6,0                   | 10,0               | 0,245   |

8320-200 JC

## OBCINARKA DO LINY STALOWEJ



**€67,<sup>81</sup>** + VAT

- › Łatwo wymienne wkładki
- › Ekstremalnie miękkie cięcie ścinające niezawodnie zapobiega zaplątaniu się liny stalowej
- › Specjalne zakrzywione krawędzie tnące
- › Twardość krawędzi tnącej 62 - 65 HRC
- › 2 zintegrowane profile zaciskowe do zaślepek końcowych cięgien Bowdena i zaślepek powłoki cięgna Bowdena
- › Liny stalowe do 1800 N/mm<sup>2</sup> o maks. średnicy 6 mm (np. liny stalowe nierdzewne, liny stalowe i tekstylne, liny Bowdena, całuny)
- › Drut do 750 N/mm<sup>2</sup> z maks. średnicą 4 mm (np. gwoździe/szpilki, wkręty, śruby, wieszaki sufitowe)
- › Kable jedno- i wielożyłowe miedziane i aluminiowe o średnicy max. 10 mm<sup>2</sup>
- › Regulowany przegub do precyzyjnego prowadzenia wkładki
- › Blokada przed niezamierzonym otwarciem

| Kod     | Nr          | Długość mm | Waga kg |
|---------|-------------|------------|---------|
| 2788799 | 8320-200 JC | 200        | 0,48    |



100

## KLUCZ DO RUR NAROŻNYCH ECK-SCHWEDE-SNAP®

- › Konstrukcja zgodnie z DIN 5234 forma C
- › Wysokowydajny klucz do rur trzypunktowy
- › Szczególnie nadaje się do pracy w pomieszczeniach zamkniętych
- › Kute matrycowo
- › Samoblokujący się, ponieważ zęby są przesunięte względem kierunku obrotu

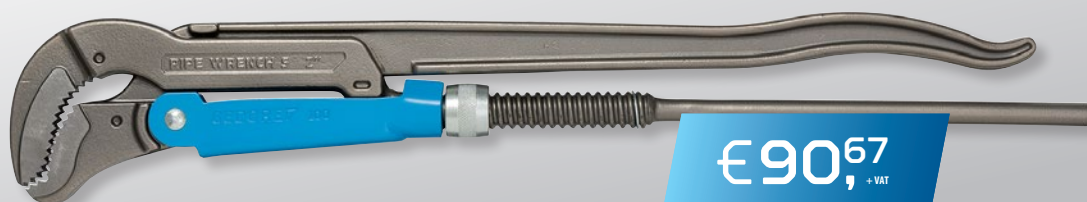

od

€90,<sup>67</sup>  
+ VAT



| Kod     | Nr    | Rozmiar | Rura-Ø mm | Długość mm | Waga kg | Bez podatku VAT |
|---------|-------|---------|-----------|------------|---------|-----------------|
| 4500300 | 100 2 | 2       | 80        | 550        | 2,24    | 90,67           |
| 4500490 | 100 3 | 3       | 110       | 630        | 3,58    | 143,70          |

## 8000 AE SZCZYPCE KRAŻKOWE DO ZEWNĘTRZNYCH PIERŚCIENI MOCUJĄCYCH

Kształt A



od

€17,<sup>22</sup>  
+ VAT

- › Dla pierścieni zabezpieczających zgodnie z DIN 471, DIN 983
- › Proste szczęki
- › Z wewnętrzną sprężyną otwierającą
- › Połączenie śrubowe



| Kod     | Nr        | Średnica wału mm | Średnica wału " | Długość całkowita mm | Długość głowy | Tip-Ø | Waga kg | Bez podatku VAT |
|---------|-----------|------------------|-----------------|----------------------|---------------|-------|---------|-----------------|
| 2930668 | 8000 AE 1 | 10-25            | 3/8-1           | 145                  | 39            | 1,3   | 0,095   | 17,22           |
| 2923602 | 8000 AE 2 | 19-60            | 3/4-2.3/8       | 185                  | 57            | 1,8   | 0,18    | 18,98           |

## 8000 AE SZCZYPCE KRAŻKOWE DO ZEWNĘTRZNYCH PIERŚCIENI MOCUJĄCYCH

Kształt B



od

€18,<sup>06</sup>  
+ VAT

- › Dla pierścieni zabezpieczających zgodnie z DIN 471, DIN 983
- › Szczęki pod kątem 90°
- › Z wewnętrzną sprężyną otwierającą
- › Połączenie śrubowe



| Kod     | Nr         | Średnica wału mm | Średnica wału " | Długość całkowita mm | Długość głowy | Tip-Ø | Waga kg | Bez podatku VAT |
|---------|------------|------------------|-----------------|----------------------|---------------|-------|---------|-----------------|
| 2930706 | 8000 AE 11 | 10-25            | 3/8-1           | 135                  | 27            | 1,3   | 0,095   | 18,06           |
| 2930714 | 8000 AE 21 | 19-60            | 3/4-2.3/8       | 170                  | 44            | 1,8   | 0,18    | 20,83           |

8150

## CRIMPMAX-360 PROFESSIONAL SZCZYPCE ZACISKOWE



- › Lekkie, poręczne szczypce zaciskowe, które można obsługiwać przy użyciu minimalnej siły rąk i używać w trudno dostępnych miejscach
- › Obszar roboczy obracany o 360° co 45°
- › 4-stronne precyzyjne zaciskanie na całą długość tulei, zaciskanie zgodnie z DIN 46228 EN50027
- › Do końcówek kablowych z i bez kołnierza izolacyjnego o długości do 18 mm i przekroju od 0,08 do 16,0 mm<sup>2</sup> oraz do końcówek podwójnych od 2x 0,25 do 2x 10,0 mm<sup>2</sup> przy użyciu tylko jednego narzędzia
- › Z automatyczną regulacją przekroju poprzecznego
- › Odblokowana zapadka do zabezpieczenia całego procesu zaciskania

€125,<sup>21</sup>  
+ VAT

| Kod     | Nr   | Pojemność mm <sup>2</sup> | AWG  | Długość całkowita mm | Szerokość całkowita mm | Waga kg |
|---------|------|---------------------------|------|----------------------|------------------------|---------|
| 3416437 | 8150 | 0,08-16                   | 26-8 | 193                  | 62                     | 0,45    |

8151

## CRIMPMAX-FLEX PROFESSIONAL SZCZYPCE ZACISKOWE



- › Elastyczny system narzędziowy składający się z zestawów narzędzi podstawowych i matryc zaciskowych, które można wymieniać szybko i bez użycia narzędzi
- › Możliwość wykonania do 4 różnych profili zaciskania przy użyciu tylko jednego zestawu wkładek
- › Do zaciskania kabli o przekrojach żył do 16 mm<sup>2</sup>
- › Ergonomiczne, miękkie uchwyty z osłoną przeciwślizgową
- › Odblokowywana blokada zabezpiecza całość zaciskania

€143,<sup>70</sup>  
+ VAT

| Kod     | Nr   | Pojemność mm <sup>2</sup>  | AWG                   | Długość całkowita mm | Szerokość całkowita mm | Waga kg |
|---------|------|----------------------------|-----------------------|----------------------|------------------------|---------|
| 3416445 | 8151 | 0,14-10<br>0,5-6<br>0,1-10 | 26-8<br>20-10<br>26-8 | 220                  | 80                     | 0,51    |

8158

## SZCZYPCE ZACISKOWE DO KOŃCÓWEK DRUTU



- › Automatyčna regulacja przekroju poprzecznego od 0,08 do 16,0 mm<sup>2</sup> / AWG 28 - 5 bez regulacji
- › Niska siła ręczna -30 % mniejsza w porównaniu z dotychczas znanymi narzędziami
- › Pozyjonier obrotowy do bezpiecznego pozycjonowania małych przekrojów poprzecznych
- › Narzędzie do użytku dla osób leworęcznych i praworęcznych
- › Jednolite, precyzyjne, sześciokątne zagniatanie na całej długości tulei
- › Odblokowana zapadka do zabezpieczenia całego procesu zaciskania

| Kod     | Nr   | Pojemność mm <sup>2</sup> | Długość całkowita mm | Waga kg |
|---------|------|---------------------------|----------------------|---------|
| 2956268 | 8158 | 0,08-16                   | 250                  | 0,5     |

8159

## STRIPPMAX-ROUND PROFESJONALNE NARZĘDZIE DO ŚCIĄGANIA IZOLACJI



- › Do wygodnego zdejmowania izolacji ze wszystkich popularnych kabli okrągłych i kabli do pomieszczeń wilgotnych o średnicy 6,0 - 13,0 mm (np. kabel NYM 3 x 1,5 mm<sup>2</sup> do 5 x 2,5 mm<sup>2</sup>)
- › Automatycznie regulowana głębokość cięcia, dzięki czemu nadaje się również do mniejszych średnic kabli od 6 mm, jak np. 3 x 0,75 mm<sup>2</sup>
- › Dzięki rozmieszczeniu ostrzy nie ma możliwości zapchania ocynkowanych ostrzy przez resztki pozyszcia
- › Zintegrowany w obudowie ogranicznik długości dla ewentualnych małych serii lub do łączenia kabli o tych samych wymiarach zadanych
- › Trwała jakość. Wytrzymały, wzmocniony włóknem szklanym poliamid, wysokiej jakości stal nożowa z Solingen

| Kod     | Nr   | Pojemność mm <sup>2</sup> | Długość całkowita mm | Waga kg |
|---------|------|---------------------------|----------------------|---------|
| 3416461 | 8159 | 6-13                      | 140                  | 0,048   |

8154

## STRIPPMAX-PISTOL PROFESSIONAL ŚCIĄGACZ IZOLACJI



€76,80 + VAT



- › Samonastawne narzędzie do cięcia i ściągania izolacji do przekrojów od 0,02 do 10 mm<sup>2</sup>/AWG 34 - 8, kaseta z prostym ostrzem
- › Beznarzędziowo wymieniane kasety do zdejmowania izolacji dla szczególnie dużej i wszechstronnej wydajności zdejmowania izolacji
- › Trwała, zintegrowana funkcja cięcia
- › Zdolność cięcia: Przewody elastyczne, 10 mm<sup>2</sup>/8 AWG. Przewody sztywne, 1,5 mm<sup>2</sup>/16 AWG
- › Możliwość precyzyjnej regulacji do zdejmowania cienkiej i grubej izolacji bez uszkodzania przewodów

| Kod     | Nr   | Przekrój poprzeczny kabla mm <sup>2</sup> | AWG  | Waga kg |
|---------|------|---|------|---------|
| 3416453 | 8154 | 0,02 - 10                                 | 34-8 | 0,165   |

1265 L

**SKRZYŃKA NARZĘDZIOWA**

5 przedziałów

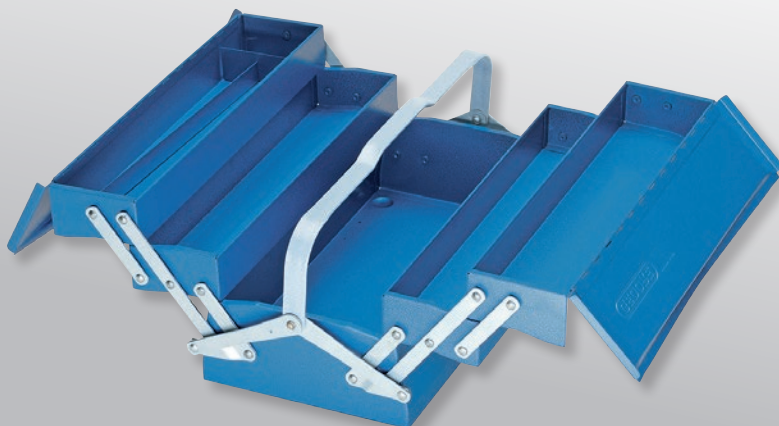
**€125,<sup>21</sup>**  
+ VAT

- › Duża rozszerzalność przedziałów narzędziowych
- › Wysoka stabilność nawet przy jednostronnym przedłużeniu

| Kod     | Nr     | Szerokość mm | Wysokość mm | Głębokość mm | Waga kg |
|---------|--------|--------------|-------------|--------------|---------|
| 6609060 | 1265 L | 420          | 210         | 225          | 5,84    |

1000

**SKRZYŃKA NARZĘDZIOWA TOURING**

49-częściowy

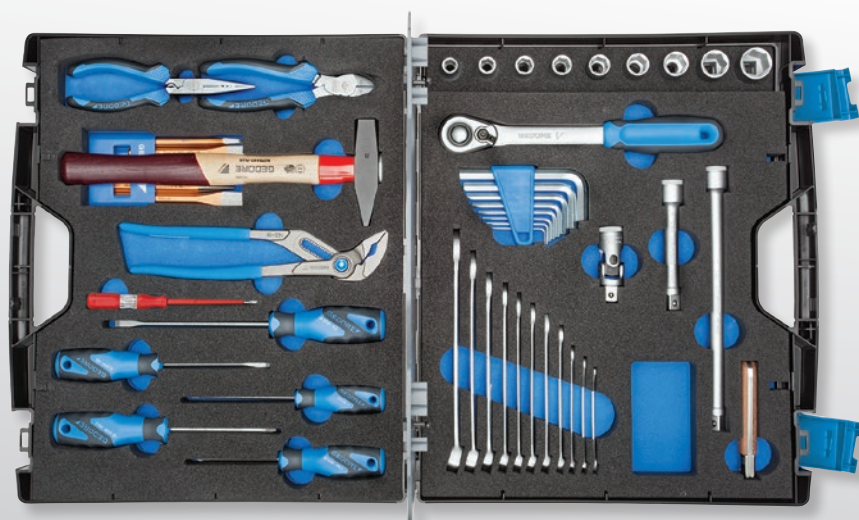
**€360,<sup>50</sup>**  
+ VAT

- › Idealny zestaw narzędzi do wszystkich przypadków
- › W poręcznej walizce z tworzywa sztucznego
- › Narzędzia wanadowe GEDORE, chromowane

**12,5** **1/2"** **mm**

| Kod     | Nr   | Zawartość   | Długość mm | Szerokość mm | Wysokość mm | Głębokość mm | -częściowy | Waga kg |
|---------|------|---|------------|--------------|-------------|--------------|------------|---------|
| 6600780 | 1000 | Klucz kombi nr 7 SW 6 7 8 10 11 12 13 14 15 17 19 mm<br>Nasadka 1/2" 6kt nr 19, SW 10 11 12 13 14 15 17 19 22 mm<br>Przedłużenie 1/2" Nr. 1990-5 -10, 125 250 mm<br>Przegub Cardana 1/2" Nr 1995, 73,5 mm<br>grzechotka przepinalna 1/2" Nr 1993 U-20, 270 mm<br>Zestaw kluczy imbusowych nr PH 42-88, 2-10 mm w uchwycie 8 szt.<br>wkrętak 3C-Screwdriver nr 2150, 4,5 6,5 mm<br>wkrętak 3C-Screwdriver Nr kat. 2160 PH 1 2<br>Czujka napięcia 220-250 V, gniazdo nr 4615 3, 3 mm<br>Nóż kablowy nr 0513-09, 195 mm<br>Szczypce uniwersalne nr 142 10 TL, 10"<br>Szczypce tnące boczne mocy nr 8316-160 JC, rękojeść 2-komponentowa 160 mm<br>Szczypce uniwersalne nr 8133-180 JC, 180 mm uchwyt 2C<br>Młotek inżynierski ROTBAND-PLUS nr 600 H-300, 300 g<br>Zestaw narzędzi uderowych nr 106, 6 szt. w uchwycie PCV nr 106<br>+ Sprawa WK 1000 L | 435        | 435          | 100         | 385          | 49         | 7       |

DO UŻYTKU  
MOBILNEGO

1507 XL

1100-BASIC  
ASORTYMENT DLA STAŻYSTÓW  
w L-BOXX® 136, 23-częściowy

- › Podstawowe wyposażenie dla wszystkich branż
- › Z wkładką Check-Tool w celu szybkiego rozpoznania brakującego narzędzia



€288,24  
+ VAT



| Kod     | Nr         | Zawartość   | Szerokość<br>mm | Wysokość<br>mm | Głębokość<br>mm | -częściowy | Waga kg |
|---------|------------|---|-----------------|----------------|-----------------|------------|---------|
| 2835983 | 1100-BASIC | L-BOXX® 136 nr 1100 L<br>Asortyment nr S 1100 W-001<br>Asortyment nr 1100 CT2-BASIC | 360             | 152            | 444             | 23         | 6,1     |

1100-01  
**GEDORE L-BOXX® 136**  
**WERSJA WORKER**  
 58-częściowy

- › Szczególnie nadaje się dla majsterkowiczów i majsterkowiczów
- › Praktycznie zaprojektowany do użytku na miejscu
- › Z wkładką Check-Tool w celu szybkiego rozpoznania brakującego narzędzia
- › GEDORE L-BOXX® 136 z systemem połączeń Easy Click



€450,<sup>42</sup>  
 + VAT



| Kod     | Nr      | Zawartość  | Szerokość mm | Wysokość mm | Głębokość mm | -częściowy | Waga kg |
|---------|---------|--|--------------|-------------|--------------|------------|---------|
| 2658194 | 1100-01 | 1/2" grzechotka odwracalna nr 1993 U-20<br>Przedłużenie 1/2" nr 1990-10, 250 mm<br>Przegub uniwersalny 1/2" nr 1995<br>Wkładka do klucza nasadowego 1/2" nr 19, 10 11 12 13 14 15 16 17 18 19 21 22 24 mm<br>Regulowany klucz płaski nr 60 CP 8, 8"<br>Szypce uniwersalne nr 142 10 JC, 10"<br>Rękojeść 2-komponentowa Power side cutter nr 8316-160 JC, 160 mm<br>Szypce dwuskładnikowe z rękojeścią wielokrotną nr 8133-180 JC, 180 mm<br>Młotek 2C z uchwytem nr 600 H-500, 500 g<br>Przecinak murarski nr 110-256, 250x16 mm<br>Klucz do szafy sterowniczej UNIVERSAL nr 45 S, do szaf sterowniczych i zamków<br>Miniaturowa lampa LED nr TFK 649<br>Stopka na zawiasach nr E-649 F do oświetlenia LED nr TFK 649<br>Nóż kablowy nr 0063-08, ostrze L. 80 mm<br>Zestaw wkrętek offsetowych nr H 42-10, sześciokątny 1,3 1,5 2 2,5 3 4 5 6 8 10 mm<br>Klucz imbusowy nr SCL 43 TX-80, T9 T10 T15 T20 T25 T30 T40<br>Zestaw wkrętek VDE nr VDE 2170-2160<br>PH-077 Gniazdo 2,5 4 5,5, zagłębienie krzyżowe PH 0 1 2<br>Gniazdo czujki napięcia nr 4615 3, 220-250 V, 3 mm<br>Drewniana linijka składana nr 4533-2, 2 m<br>Zestaw pilników do kluczy nr 8728, pilnik płaski, trójkątny, kwadratowy, półokrągły, okrągły<br>+ GEDORE L-BOXX® 136 nr 1100 L | 444          | 152         | 360          | 58         | 9,5     |

WSZYSTKO  
DOBRZE  
POSKŁADANE

## 1100-02 ASORTYMENT NARZĘDZI ELEKTRYCZNYCH

w GEDORE L-BOXX® 136,  
36-częściowy

€621,<sup>01</sup>  
+ VAT



- Szczególnie nadaje się do zawodów związanych z elektrotechniką
- Praktycznie zaprojektowany do użytku na miejscu
- Z wkładką Check-Tool w celu szybkiego rozpoznania brakującego narzędzia



| Kod     | Nr      | Zawartość  | Szerokość mm | Wysokość mm | -częściowy | Waga kg |
|---------|---------|--|--------------|-------------|------------|---------|
| 2658208 | 1100-02 | Przecinak murarski nr 110-256, 250x16 mm<br>Dłuto elektryczne nr 112-2510, 4-kątny 250x10x7 mm<br>Młotek inżynierski nr 600 H-500, 500 g<br>Regulowany klucz płaski nr 60 CP 8, 8"<br>Szypce uniwersalne nr 142 10 JC, 10"<br>Zdejmowacz drutu nr 8097, automatyczny<br>Szypce uniwersalne nr 8133-180 JC, rękojeść 180 mm 2C<br>Frez boczny VDE nr VDE 8314-160 H, 160 mm<br>Szypce płaskie VDE nr VDE 8132-200 H, 200 mm<br>Szypce płaskie VDE nr VDE 8132 AB-200 H, kątowe 200 mm<br>Zdejmowacz drutu VDE nr VDE 8098-160 H, 160 mm<br>Obcinak do kabli VDE nr VDE 8094, 200 mm<br>Uniwersalny nóż do kabli nr 4528, ostrze L. 50 mm<br>Taśma elektroizolacyjna nr 4629, taśma L.10 m<br>Łopatka nr 0175-06, arkusz B. 60 mm<br>Wkrętak offsetowy nr H 42-10, sześciokątny 1,3 1,5 2 2,5 3 4 5 6 8 10 mm<br>Zestaw wkrętaków VDE nr VDE 2170-2160 PH-077, gniazdo 2,5 4 5,5 6,5 mm, wgłębienie krzyżowe PH 0 1 2<br>Gniazdo na czujkę napięcia nr 4615 3, 220-250 V, 3 mm<br>Gniazdo czujki napięcia nr VDE 4616 12-1000 V, 3 mm<br>Klucz do szafki rozdzielczej ELEKTRO nr 45 E<br>Drewniana linijka składana nr 4533-2, 2 m<br>+ GEDORE L-BOXX® 136 nr 1100 L | 360          | 155         | 36         | 7,674   |

1100-1094

## ASORTYMENT NARZĘDZI VDE HYBRID

53-częściowy

- › Doskonała gama narzędzi do naprawy i konserwacji pojazdów hybrydowych i elektrycznych
- › Odpowiedni dla pojazdów wszystkich producentów
- › Wszystkie narzędzia izolowane zgodnie z EN 60900/EC 60900
- › GEDORE L-BOXX® 136 kompatybilny z wyposażeniem samochodowym Sortimo® w telefonie serwisowym



€629,41  
+ VAT

10 3/8 DVE GS 1000 V

| Kod     | Nr        | Zawartość   | Szerokość mm | Wysokość mm | Głębokość mm | -częściowy | Waga kg |
|---------|-----------|---|--------------|-------------|--------------|------------|---------|
| 2979063 | 1100-1094 | Nasadka 3/8" VDE Nr VDE 30,<br>SW 6 8 9 10 11 12 13 14 15 16 17 18 19 20 22 mm<br>Końcówka wkrętakowa 3/8" VDE Nr VDE INX 30, SW 8 10 12 mm<br>Przedłużka 3/8" VDE nr VDE 3090 -3 -6, 75 150 mm<br>Grzechotka 3/8" VDE Nr VDE 3093 U<br>VDE Wkrętak, szczelinowy nr VDE 2170, 2,5 3,5 4 5,5 mm<br>VDE uchwyt do wykrcania śrub krzyżakowy Nr VDE 2160 PH 1 2 3<br>Wkrętak VDE TX Nr VDE 2163 TX T20 T25 T30<br>VDE Nożyce do kabli Nr VDE 8094, 200 mm<br>Szczypce uniwersalne VDE Nr VDE 146 10, 10"<br>VDE Szczypce uniwersalne nr VDE 8250-200 H, 200 mm<br>Szczypce do cięcia bocznego z 2-kątną rękojeścią<br>VDE Power nr VDE 8314-180 H, 180 mm<br>VDE Szczypce płaskie nr VDE 8132 AB-200 JC, 200 mm kątowe<br>Szczypce płaskie z uchwytem 2C VDE Nr VDE 8120-160 H, 160 mm<br>Nóż do kabli VDE z rękojeścią 2C nr VDE 4522, 180 mm<br>Przepustka kontrolująca nr V 914, wielkość 1 2 3<br>+ GEDORE L-BOXX® | 444          | 152         | 360          | 53         | 8,28    |



## VDE 2170-2160 PH-077 ZESTAW WKRĘTAKÓW VDE 7-częściowy



- › Oznaczenie kształtu i wielkości napędu na końcu uchwyty
- › Izolacja ochronna do 1000V AC zgodnie z DIN EN/IEC 60900, w pełni izolowane ostrze
- › Ergonomiczny kształt uchwyty zapewnia precyzyjną pracę bez zmęczenia
- › Optymalne połączenie uchwyty i ostrza dla optymalnego przenoszenia mocy
- › Ostrze ze stali molibdenowo-wanadowej, hartowane

€49,74  
+ VAT



|         |                      |  |            |         |
|---------|----------------------|--|------------|---------|
| Kod     | Nr                   | Zawartość                                    | -częściowy | Waga kg |
| 1616048 | VDE 2170-2160 PH-077 | VDE 2170 2,5 4 5,5 6,5 mm, VDE 2160 PH 0 1 2 | 7          | 0,575   |

## VDE 4508 KLUCZ DYNAMOMETRYCZNY VDE 5-25 Nm - 10-50 Nm



- › Idealny dla elektroników, elektryków, przy budowie szaf sterowniczych, przy zaciskaniu przewodów (wykwalifikowany elektryk)
- › Sprawdzony system zwalniający z serii Torcofix generuje wyczuwalny i słyszalny sygnał zwalniający
- › Skala z jedną podziałką Nm, wartości mogą być ustawione z dokładnością do 0,25 Nm
- › Sklasyfikowany zgodnie z normą DIN EN ISO 6789-2:2017 typ II klasa A, włącznie z certyfikatem kontrolnym z możliwością śledzenia, skalibrowany z maksymalnym dopuszczalnym odchyleniem +/- 3 %, a tym samym bardziej precyzyjny niż +/- 4 % wymagane przez normę
- › Ponowna kalibracja i regulacja bez niszczenia izolacji
- › Grzechotka zębata o drobnych zębach z napędem kwadratowym wg DIN 3120, ISO 1174
- › Przycisk bezpieczeństwa zapobiegający niezamierzonemu poluzowaniu się wkładki klucza nasadowego
- › Duże elementy sterujące umożliwiają regulację i obsługę w rękawicach, ergonomiczne, trwałe
- › Izolacja VDE do 1000 V wg EN 60900/IEC 60900

od  
€343,70  
+ VAT



| Kod     | Nr          | Typ                   | Końcówka kwadratowa napędu calowa | Końcówka kwadratowa napędu metryczna mm | Nm    | Nonius | Wysokość mm | Odstęp obudowa - środek końcówki kwadratowej mm | Długość mm | Szerokość головки mm | Wysokość головки mm | Waga kg | Bez podatku VAT |
|---------|-------------|-----------------------|-----------------------------------|---|-------|--------|-------------|---|------------|----------------------|---------------------|---------|-----------------|
| 3125335 | VDE 4508-02 | Grzechotka odwracalna | 3/8"                              | 10                                      | 5-25  | 1      | 75          | 24  | 319        | 50,0                 | 62                  | 0,714   | 343,70          |
| 3079066 | VDE 4508-05 | Grzechotka odwracalna | 1/2"                              | 12,5                                    | 10-50 | 2,5    | 80          | 24  | 369        | 48,0                 | 62                  | 0,825   | 360,50          |

# SZEŚĆ WKRĘTAKÓW VDE Z BARDZO CIENKIM OSTRZEM

Jeśli śruba jest głęboka i nie może być uchwycona przez konwencjonalne śrubokręty, stosuje się SLIM DRIVE, który imponuje ultracienką średnicą ostrza.

Zestaw wkrętek VDE SLIM DRIVE VDE 2162-2172 PM-06 firmy GEDORE składa się ze wkrętek płaskownikowych VDE w rozmiarach 3,5, 4, 5,5 oraz wkrętek krzyżakowych VDE w rozmiarach PH 1 i 2 oraz SL PH 2. Ze względu na wyjątkowo małą średnicę ostrza, wkrętki serii SLIM DRIVE bez wysiłku sięgają po w głębokich wałach śrubowych. Są izolowane VDE do 1000 voltów i spełniają wszystkie wymagania normy

DIN EN 60900:2013-04 dotyczące bezpiecznej pracy pod napięciem elektrycznym. Ergonomiczny 3-komponentowy uchwyt Power Grip<sup>3</sup> zapobiega zmęczeniu nadgarstka i jest dobrze połączony z ostrzem, aby zapewnić optymalne przenoszenie mocy.

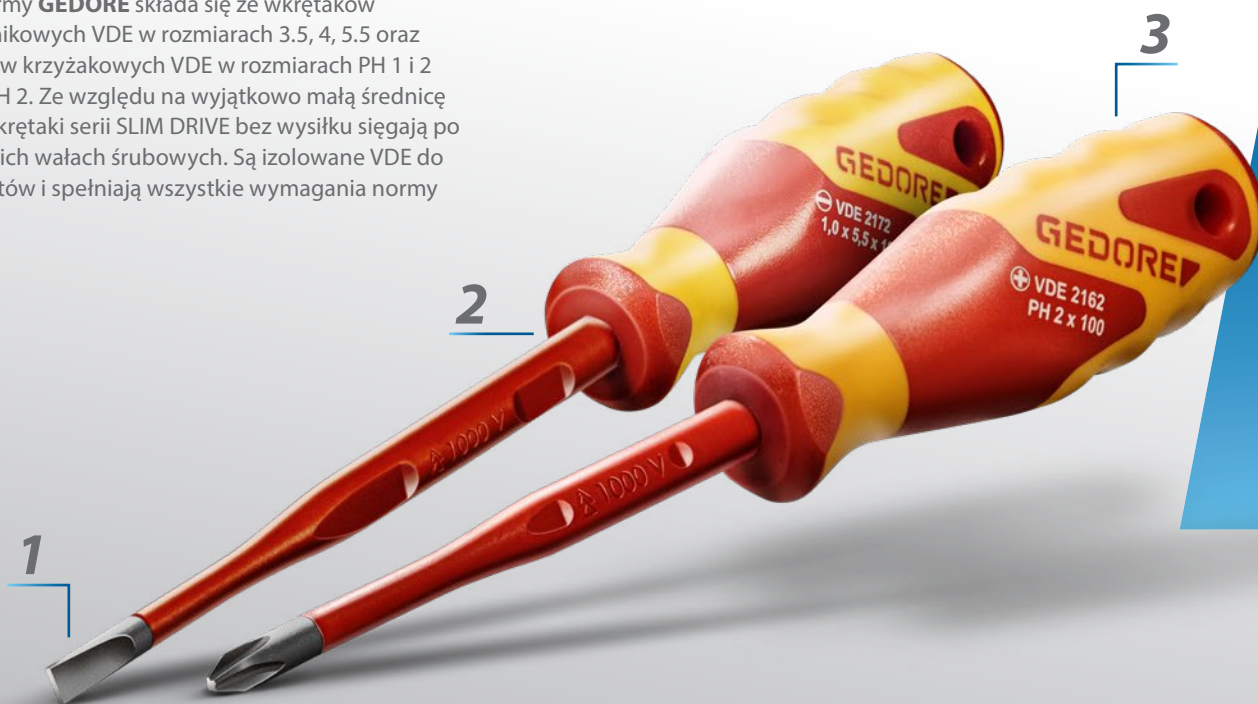

VDE Zestaw wkrętek SLIM DRIVE 6-częściowe VDE 2162-2172 PM-06

## VDE 2162-2172 PM-06 ZESTAW WKRĘTAKÓW VDE SLIM DRIVE

6-częściowy



- > Do wkrętów z rowkiem, krzyżakowych PH i plus-minusowych
- > Bardzo mała średnica klingi przy pełnym bezpieczeństwie mechanicznym i elektrycznym
- > Izolacja do 1000 V, zgodnie z EN 60900/IEC 60900, w pełni izolowane ostrze
- > Ergonomiczny, 3-elementowy uchwyt Power-Grip<sup>3</sup> zapewnia maksymalne przeniesienie mocy przy minimalnym obciążeniu dłoni
- > Z otworem do zawieszania na uchwycie dla oszczędnej przechowywania

€45,<sup>20</sup>  
+ VAT



| Kod     | Nr                  | Zawartość   |
|---------|---------------------|---|
| 2928701 | VDE 2162-2172 PM-06 | VDE 2172 3,5 4 5,5, VDE 2162 PH1 2, VDE 2164 SL/PH2 |

| -częściowy | Waga kg |
|------------|---------|
| 6          | 0,59    |

# 1

## INNOWACYJNY

- Łatwy i chroniony dostęp do głębokich dzięki bardzo małej średnicy ostrza

# 2

## OPTYMALNE PRZENOSZENIE MOCY

- Dodatkowo połączenie 3-komponentowego uchwytu „Power Grip<sup>3</sup>” z ostrzem zapewnia wysokie przeniesienie mocy i moment obrotowy

# 3

## PRACUJ WYDAJNIE

- Zabezpieczenie przed dachowaniem oraz oznaczenie mocy wyjściowej i wielkości na końcu uchwytu zapewniają szybką i wydajną pracę



DOPASOWANY DO  
INDYWIDUALNYCH  
POTRZEB I BEZ-  
PIECZNY DO 1000 V



*„Pasuje idealnie, nawet jeśli śruba nie jest idealna, bardzo dobre uchwyty z przeniesieniem dużej mocy.”*

## VDE 2162-2172 PZ-06 ZESTAW WKRĘTAKÓW VDE SLIM DRIVE

6-częściowy



- › Do wkrętów z rowkiem i krzyżakiem PZ
- › Bardzo mała średnica klingi przy pełnym bezpieczeństwie mechanicznym i elektrycznym
- › Izolacja do 1000 V, zgodnie z EN 60900/ IEC 60900, w pełni izolowane ostrze
- › Ergonomiczny, 3-elementowy uchwyt Power-Grip<sup>3</sup> zapewnia maksymalne przeniesienie mocy przy minimalnym obciążeniu dłoni

€43,<sup>35</sup>  
+ VAT



Kod  
2928728

Nr  
VDE 2162-2172 PZ-06

Zawartość  
VDE 2172 3,5 4 5,5 6,5, VDE 2162 PZ 12

-częściowy  
6

Waga kg  
0,59

VDE 8131 AB-200 H

## VDE SZCZYPCE UNIWERSALNE

z otulinową izolacją, zagięte



- Szczypce w wykonaniu VDE specjalnie dostosowane do potrzeb elektryków
- Obcinak do kabli, kable do 5x2,5 mm<sup>2</sup> lub Ø 12 mm
- Ostrza do ściągania izolacji z przewodów 1,5 mm<sup>2</sup> i 2,5 mm<sup>2</sup>
- Profil zaciskania: Zaciskanie okuc
- Ząbkowana powierzchnia chwytająca
- Zakrzywiona końcówka szczypiec
- Izolacja ochronna do 1000 V, zgodnie z EN 60900/IEC 60900
- Izolacja obudowy



| Kod     | Nr                | Długość całkowita mm | Waga kg |
|---------|-------------------|----------------------|---------|
| 2910845 | VDE 8131 AB-200 H | 200                  | 0,217   |

VDE 8092-160 H

## NOŻYCE DO KABLI VDE

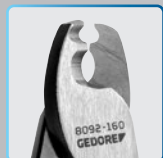

- Do cięcia wielożyłowych kabli miedzianych i aluminiowych do maks. 50 mm<sup>2</sup> lub do Ø 10 mm
- Ramiona z otulinową izolacją wg EN 60900/IEC 60900
- Szlif precyzyjny zapewniający optymalną transmisję i nową geometrię krawędzi tnącej
- Nie nadaje się do drutu stalowego i twardo ciągniętych przewodów miedzianych
- Twardość krawędzi tnącej 55 HRC
- Specjalna stal hartowana i odpuszczana, kuta, szlifowana, z zanurzoną ochroną uchwytu

| Kod     | Nr             | Przekrój poprzeczny kabla mm <sup>2</sup> | Średnica kabla mm | Długość całkowita mm | Długość całkowita inch | Waga kg |
|---------|----------------|---|-------------------|----------------------|------------------------|---------|
| 3412407 | VDE 8092-160 H | 50  | 10                | 169                  | 6 2/3"                 | 0,21    |

VDE 8314-180 H

## SZCZYPCE TNĄCE BOCZNE VDE POWER

z izolacją płaszczową



- Z wąską głowicą, idealna do ciasnych miejsc do cięcia drutu średniotwardego 1,6 mm i miedzi/tworzywa sztucznego 4 mm
- Pojemność maks. 13 mm/5x2,5 mm<sup>2</sup>
- Skrętka do 16 mm<sup>2</sup>/AWG5
- Precyzyjne krawędzie tnące hartowane indukcyjnie, twardość krawędzi tnących 63-65 HRC
- Stal specjalna GEDORE ulepszana, chromowana
- Izolacja ochronna do 1000V AC zgodnie z DIN EN/IEC 60901



| Kod     | Nr             | Długość mm | Długość szczęki mm | Szerokość szczęki mm | Grubość głowicy mm | Ø   | Waga kg |
|---------|----------------|------------|--------------------|----------------------|--------------------|-----|---------|
| 2910950 | VDE 8314-180 H | 180        | 25                 | 26,0                 | 11,0 mm            | 1,6 | 0,297   |

VDE 8250-180 H

## SZCZYPCE DO POŁĄCZEŃ ELEKTRYCZNYCH VDE POWER

z izolacją płaszczową



€25,<sup>20</sup>  
+ VAT

- › Duża dźwignia ułatwiająca cięcie
- › Indukcyjnie hartowane ostrza precyzyjne, twardość ostrzy 62 - 64 HRC
- › Do wszystkich przewodów, również do pianina, 1,6 mm
- › Powierzchnie chwytające ząbkowane
- › Wysoka wydajność cięcia przy gwarantowanym 35% mniejszym wysiłku
- › nogi VDE izolowane do 1000 V, zgodnie z normą EN 60900/IEC 60900, dwuskładnikowe tuleje ochronne uchwytów



| Kod     | Nr             | Długość mm | Długość szczęki mm | Szerokość głowy mm | Szerokość końcówki mm | Grubość głowicy mm | Waga kg |
|---------|----------------|------------|--------------------|--------------------|-----------------------|--------------------|---------|
| 1550950 | VDE 8250-180 H | 180        | 38,5               | 25,6               | 6,5                   | 11,0               | 0,288   |

VDE 8132-200 H 200

## SZCZYPCE PŁASKO-OKRĄGŁE VDE

z izolacją płaszczową, prostą



€27,<sup>13</sup>  
+ VAT

- › Płasko-okrągłe, długie szczęki, proste powierzchnie chwytne, ząbkowane
- › Do trzymania, chwytania, gięcia i cięcia
- › Izolacja ochronna do 1000 V, zgodnie z EN 60900/IEC 60900
- › Izolacja obudowy



| Kod     | Nr             | Długość całkowita mm | Długość szczęk mm | szerokość głowicy mm | Szerokość środków mm | Grubość głowki mm | Siła szczytowa | Waga kg |
|---------|----------------|----------------------|-------------------|----------------------|----------------------|-------------------|----------------|---------|
| 1552120 | VDE 8132-200 H | 200                  | 75,7              | 18,5                 | 3,7                  | 9,5               | 2,8            | 0,235   |

VDE 8132 AB-200 H

## SZCZYPCE PŁASKO-OKRĄGŁE VDE

z otulinową izolacją, zagięte



€27,<sup>13</sup>  
+ VAT

- › Płasko-okrągłe długie szczęki, zagięte powierzchnie chwytne, ząbkowane
- › Czubki 45° pod kątem
- › Izolacja ochronna do 1000 V, zgodnie z EN 60900/IEC 60900
- › Izolacja obudowy



| Kod     | Nr                | Długość całkowita mm | Długość szczęk mm | szerokość głowicy mm | Szerokość środków mm | Grubość głowki mm | Siła szczytowa | Waga kg |
|---------|-------------------|----------------------|-------------------|----------------------|----------------------|-------------------|----------------|---------|
| 1552147 | VDE 8132 AB-200 H | 200                  | 70,5              | 18,5                 | 3,7                  | 9,5               | 2,8            | 0,235   |

# KLUCZ VDE REGULOWANY DO 50 MM

Prace na wyrafinowanych lub bardzo wrażliwych powierzchniach mogą być wykonywane w sposób przyjazny dla materiału.

Szczypce VDE 183 10 firmy GEDORE idealnie nadaje się do stosowania w sektorze elektronicznym. Z łatwością opanowuje trzymanie, prasowanie, chwytanie i gięcie różnych przedmiotów obrabianych do rozmiaru klucza 50 mm lub 2". Na przykład szczypce VDE firmy GEDORE zastępuje dwa kompletne zestawy kluczy, metryczny i calowy. Jeśli pracujesz z szczypcami, możesz polegać na

niezwykle dużej sile nacisku i zacisku: szczęki działają na obrabiany przedmiot z ponad dziesięciokrotnym wzmocnieniem siły ręcznej. Gładkie i równoległe szczęki nie pozostawiają śladów na materiałach. Wysokiej jakości powierzchnie, materiały i okucia nie ulegają uszkodzeniu.

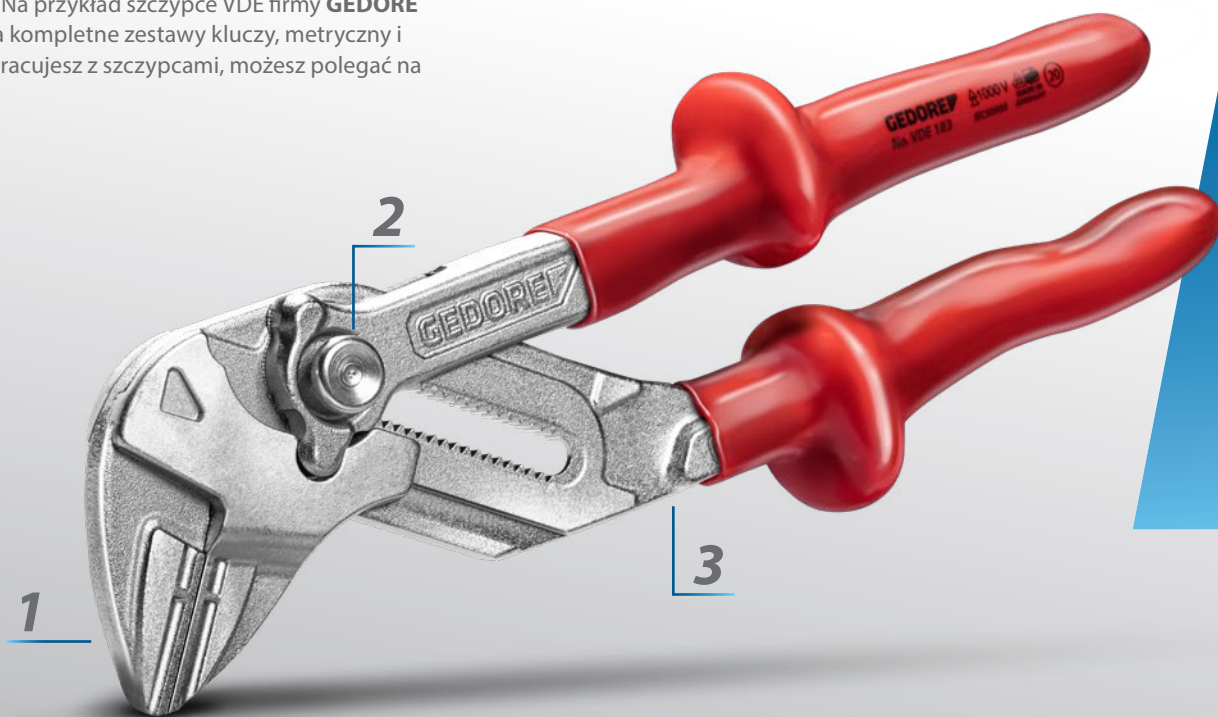

VDE Szczypce VDE 183 10

## VDE 183 10 UNIWERSALNE VDE



- › Regulowane, uniwersalne narzędzie do wkręcania, gięcia, przytrzymywania, prasowania i chwytania
- › Gładkie szczęki do delikatnego chwytania przedmiotów wrażliwych powierzchniowo (np. chromowane połączenia śrubowe, armatura łazienkowa)
- › Funkcja grzechotki otwartej
- › Unikalny funkcjonalny uchwyt na szczęki, np. na szczęki ochronne
- › 21 pozycji nastawczych i szybka regulacja z funkcją automatycznego włączania
- › Izolacja ochronna do 1000 V, zgodnie z EN 60900/IEC 60900, 2-krotna izolacja Check-Tool
- › DIN ISO 5743/IEC 60900



| Kod     | Nr         | Rozmiar | Rozpiętość mm | Długość mm | Waga kg |
|---------|------------|---------|---------------|------------|---------|
| 3066088 | VDE 183 10 | 10"     | 50            | 250        | 0,665   |

# 1

## DELIKATNE POWIERZCHNIE

- Brak uszkodzeń wrażliwych na powierzchnię połączeń śrubowych (np. chromowanych złączek) dzięki gładkim i równoległym szczękom

# 2

## SZYBKA I ŁATWA KONFIGURACJA

- Szybka i łatwa regulacja rozmiaru klucza odbywa się za pomocą mechanizmu przesuwanego (0-50 mm lub 0-1.7/8")

# 3

## SZEROKI ZAKRES ZASTOSOWAŃ

- Dzięki pomysłowej mieszance klucza i szczypiec, klucz do szczypiec zastępuje 3 produkty
- Dzięki funkcji zapadki klucz do szczypiec może wykonywać szeroki zakres zastosowań w zależności od wielkości



# UNIWERSALNE NARZĘDZIE VDE

„Dla mnie stało się to niezbędne w sektorze elektronicznym. Szczypce te ogromnie upraszczają procesy robocze”.

VDE S 8003 H  
**ZESTAW  
SZCZYPIEC VDE**  
z izolacją rękawów,  
3-częściowy

€63,<sup>27</sup>  
+ VAT



- › Praktyczny zestaw w ekologicznym opakowaniu kartonowym
- › Izolacja obudowy



| Kod     | Nr           | Zawartość                                      |
|---------|--------------|--|
| 1550594 | VDE S 8003 H | VDE 8132-160 H, VDE 8250-180 H, VDE 8314-160 H |

| -częściowy | Waga kg |
|------------|---------|
| 3          | 0,747   |

# GRIPPY TRIO - ZESTAW SZCZYPIEC VDE DO WSZYSTKICH PRAC ELEKTRYCZNYCH

Zestaw szczypiec VDE 1102-005 VDE: Trzy najważniejsze narzędzia VDE w jednym zestawie do wszystkich prac na przedmiotach obrabianych z elektrycznością.

Wkrętak VDE PZ 1, płaskie szczypce okrągłe i obcinarki boczne – trzy uniwersalne szczypce, które pasują do każdej skrzynki narzędziowej, umieszczone jako **zestaw szczypiec VDE 1102-005 VDE** w praktycznym L-BOXX. Aby zapewnić precyzyjną, niemęczącą pracę, wkrętak VDE jest wyposażony w ergonomiczny 3-komponentowy uchwyt Power Grip<sup>3</sup>. Rękojeść i ostrze są ze sobą połączone, dzięki czemu zagwarantowane jest optymalne przeniesienie mocy. Płaskie szczypce okrągłe VDE i separator boczny VDE

uzupełniają zestaw. Oba mają ergonomiczny uchwyt 2K i precyzyjnie hartowane indukcyjnie krawędzie tnące. Wszystkie 3 narzędzia są izolowane VDE do 1000 woltów i spełniają wszystkie wymagania normy DINEN 60900:2013-04 dotyczące bezpiecznej pracy pod napięciem elektrycznym.



Zestaw szczypiec 3-częściowy w L-BOXX Mini 1102-005 VDE

1102-005 VDE  
ZESTAW  
SZCZYPIEC VDE  
3-częściowy

€72,<sup>26</sup>  
+ VAT



- > Izolacja do 1000 V, zgodnie z EN 60900/IEC 60900
- > Izolacja obudowy
- > Z frezem bocznym VDE Kraft i szczypcami wielopunktowymi VDE
- > Ze śrubokrętem VDE SLIM DRIVE do krzyżakowych PZ
- > W GEDORE L-BOXX® Mini, łącznie z gamą przegródek



| Kod     | Nr           | Zawartość  | Długość mm | Szerokość mm | Wysokość mm | -częściowy | Waga kg |
|---------|--------------|--|------------|--------------|-------------|------------|---------|
| 2951762 | 1102-005 VDE | VDE 8314-180 H, VDE 8131 AB-200 H, VDE 2162 PZ 1 | 157        | 260          | 63          | 3          | 0,955   |



# 1

## PRĄCIECIE W NAJWYŻSZEJ JAKOŚCI

- Krawędzie tnące noża bocznego i płaskich szczypek okrągłych są utwardzane indukcyjnie, a zatem szczególnie trwałe

# 2

## SZCZYPCE Z ERGONOMICZNYMI UCHWYTAMI

- Ergonomiczne uchwyty 2K na separatorach bocznych i spiczaste szczypcy zapewniają stałą wygodną obsługę

# 3

## OPTIMALNE PRZENOSZENIE MOCY PODCZAS WKRĘCANIA

- Dodatkowo połączenie 3-komponentowego uchwyty „Power Grip<sup>3m</sup>” z lemięszem zapewnia przenoszenie dużej mocy i momenty obrotowe w VDE Śrubokręt SLIM

# 4

## PEŁNE BEZPIECZEŃSTWO WE WSZYSTKICH PRACACH ELEKTRYCZNYCH

- Wszystkie trzy narzędzia są izolowane do 1000 woltów i spełniają wymagania normy DIN EN 60900:2013-04



# NIEZBĘDNE NARZĘDZIA VDE

*„Z zestawem jako oryginalnym wyposażeniem, jesteś optymalnie ustawiony. Jakość narzędzi VDE jest najwyższa. Narzędzia nie tylko bardzo dobrze leżą w dłoni, ale są również precyzyjnie obrabiane na krawędziach tnących i ostrzach. Widzisz absolutnie najwyższą jakość!”*



## 1102-006 VDE ZESTAW NARZĘDZI VDE

4-częściowy

€90,<sup>67</sup>  
+ VAT



- › Izolacja do 1000 V, zgodnie z EN 60900/IEC 60900
- › Do pracy w szafach rozdzielczych wraz z kluczem do szafki rozdzielczej
- › W GEDORE L-BOXX® Mini, łącznie z asortymentem elementów jednoczęściowych



| Kod     | Nr           | Zawartość   | Szerokość mm | Wysokość mm | Głębokość mm | -częściowy | Waga kg |
|---------|--------------|---|--------------|-------------|--------------|------------|---------|
| 2951770 | 1102-006 VDE | VDE 8131 AB-200 H, VDE 2172 3,5, VDE 2164 SL/PH 2, 45 E | 260          | 63          | 155          | 4          | 0,86    |

KL-1000-20 A  
**PRASA DO ŚCIAĞANIA  
 PIAST 65T**



- Do szybkiego i profesjonalnego wciskania i wyjmowania sworzni zwrotnego pojazdu użytkowego.
- Prasa do sworzni kierowniczych z regulowaną ramą prasy, opracowana zgodnie z najnowszymi wymogami bezpieczeństwa, umożliwia proste, oszczędzające czas, a przede wszystkim bezpieczne prowadzenie dzięki kompaktowej i specjalnie przemyślanej konstrukcji.
- Mocny siłownik hydrauliczny o mocy 65 t ze zintegrowaną pompą ręczną i pneumatycznym zaworem szybko suwowym zapewnia bezproblemowe dociskanie nawet mocno zablokowanych sworzni sworzniowych.

**Zalety:**

- Obsługa jednoosobowa.
- Opracowany zgodnie z najnowszymi wymogami bezpieczeństwa.
- Uniwersalne zastosowanie, zarówno na pojeździe, jak i wolnostojące.
- Wielka oszczędność czasu.
- Uniwersalnie regulowana i obrotowa o 180° rama prasy.
- Łatwe i szybkie pozycjonowanie w pojeździe dzięki trójosiowej szybkiej regulacji.

**€5295,00**  
 + VAT



| Kod     | Nr           | Całkowity kąt obrotu | Siła nacisku | Hub | Przyłącze powietrza (maks.) | Ciśnienie nominalne | Szerokość ramy prasy wewnętrznej | Długość w środku (rama prasująca) | Waga kg |
|---------|--------------|----------------------|--------------|-----|-----------------------------|---------------------|----------------------------------|-----------------------------------|---------|
| 3091600 | KL-1000-20 A | 180°                 | 65           | 120 | 13                          | 420                 | 290                              | 480                               | 130     |

DUŻO  
MIEJSCA



### KL-4007-411 UCHWYT PRZEGUBOWY 3/4"

- › Bardzo długa wersja (980 mm) z przegubem 180°
- › Nadaje się do bardzo mocno dokręconych śrub



€110,<sup>80</sup>  
+ VAT

3/4"

| Kod     | Nr          | Napęd kwadratowy | Całkowity kąt obrotu | Belastung (max.) Nm | Długość mm | Waga kg |
|---------|-------------|------------------|----------------------|---------------------|------------|---------|
| 2941554 | KL-4007-411 | 3/4"             | 180°                 | 1.050               | 980        | 3,5     |

### KL-1072-100 URZĄDZENIE DO PODNOSZENIA ZACISKÓW HAMULCOWYCH

- › Podnośnik zacisków hamulcowych umożliwia za pomocą żurawia warsztatowego łatwe i przyjazne dla pleców podnoszenie oraz precyzyjne pozycjonowanie kątowe zacisków hamulcowych o dużej masie na osiach pojazdów użytkowych, przyczep i naczep bez pomocy drugiej osoby.
- › Korzystne np. przy demontażu i montażu zacisku hamulcowego.



€382,<sup>26</sup>  
+ VAT

| Kod     | Nr          | Obciążenie (maks.) kg | Liczba pozycji ustawienia | Waga kg |
|---------|-------------|-----------------------|---------------------------|---------|
| 3415589 | KL-1072-100 | 75                    | 8                         | 2,1     |

KL-4999-420

## STÓŁ WARSZTATOWY

z asortymentem Jumbo NFZ, 302-częściowy

- › Szeroki asortyment pojazdów użytkowych/maszyn rolniczych dla profesjonalistów
- › Narzędzia w wersji metrycznej
- › Szerokie szuflady z pełnym wysuwem
- › Duża powierzchnia do przechowywania z półką podłogową i drzwiami
- › Centralny zamek z zamkiem cylindrycznym Przewodnicę: 1,02 mm/AWG 18
- › Blokada zabezpieczająca w każdej szufladzie, obsługa jedną ręką
- › Udźwig całkowity 1000 kg, w trybie mobilnym 750 kg
- › Obciążenie na szufladę 70 kg



€5000,00  
+ VAT

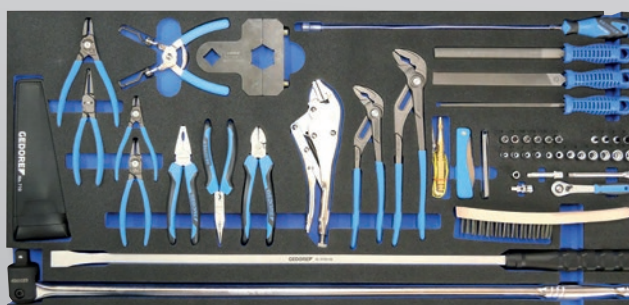
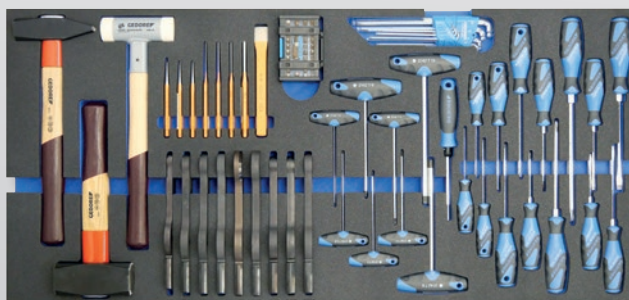

| Kod     | Nr          | Wysokość mm | Szerokość mm | Głębokość mm | Nośność statyczna kg | Nośność dynamiczna kg | Liczba szuflad | -częściowy | Waga kg |
|---------|-------------|-------------|--------------|--------------|----------------------|-----------------------|----------------|------------|---------|
| 3418367 | KL-4999-420 | 985         | 1.200        | 635          | 1000                 | 750                   | 6              | 302        | 220     |

### Zawartość

Asortyment 1/4" (SW 4-13, IN 4-8 i T8-T25)

Asortyment 1/2" (SW 10-32, T20-T60 długi, IN 6-19 i IN długi 6-14, nasadki wkrętakowe SW 17-32 i grzechotka teleskopowa)

Asortyment 3/4" (SW 21-60, E24 i IN długie SW 14 oraz nasadki udarowe SW 24-41)

Zestaw bitów i wkrętak z grzechotką Zestawy wkrętaków (płaskie 4,5-8, PH 1-4, T10-T40 i IN 2-10)

Zestawy kluczy (SW 6-41 + przewód hamulcowy i klucz rozrusznika)

Zestawy kluczy udarowych (E18/E20/E24, 6-kątne SW 24/26/27 i 12-kątne SW 19/21/24)

Szeroka gama szczypiec

Szeroka gama narzędzi udarowych i dźwigniowych

Szeroka gama narzędzi pomiarowych, tnących i tnących

KL-1020-41 A

## KLUCZ SWORZNIOWY Z RURĄ PROWADZĄCĄ

3/4"

€432,<sup>12</sup>  
+ VAT

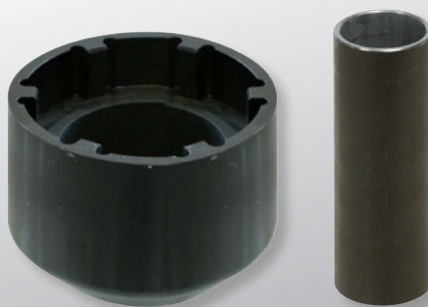

- Do poluzowania i dokręcenia nakrętki montażowej, np. na przedniej lub tylnej osi.
- Korpus podstawy i rury prowadzące można łączyć (uwaga gwint łączący).

### Zalety:

- Wysoka oszczędność czasu i kosztów.
- Uniwersalne zastosowanie.

| Kod     | Nr           | Mocowanie napędu, kwadratowe | Liczba ćwieków | Szerokość dziennika | Ø zewnętrzna, rura prowadząca mm | Zewnętrzny-Ø mm | Wewnętrzny Ø | Waga kg |
|---------|--------------|------------------------------|----------------|---------------------|----------------------------------|-----------------|--------------|---------|
| 2691809 | KL-1020-41 A | 3/4"                         | 6              | 11,6                | 66,5                             | 147             | 117          | 7,5     |

KL-1005-100 A Z

## ZESTAW ŚCIĄGACZY PIASTY KOŁA, POJAZD UŻYTKOWY

mechaniczny

€1265,<sup>49</sup>  
+ VAT

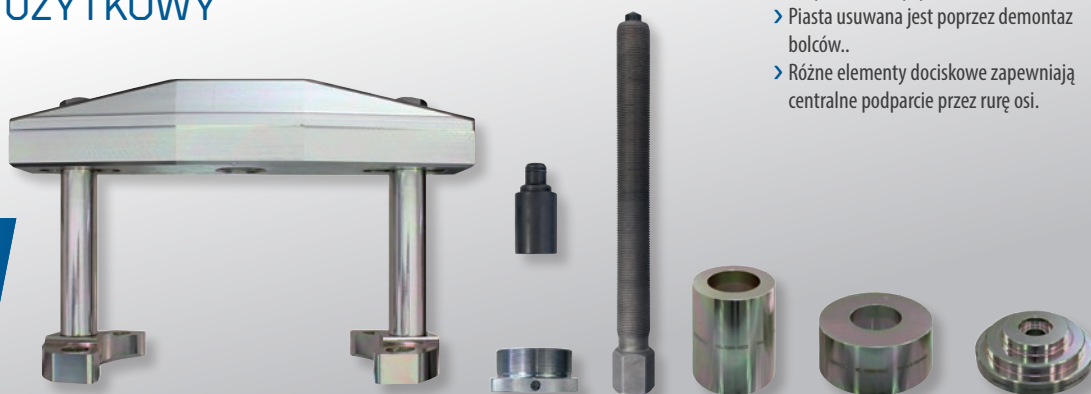

- Ściągacz piasty koła umożliwia profesjonalne wyjęcie piasty koła bezpośrednio z pojazdu.
- Piasta usuwana jest poprzez demontaż bolców..
- Różne elementy dociskowe zapewniają centralne podparcie przez rurę osi.

| Kod     | Nr              | Szerokość ramy prasy wewnętrznej | Długość w środku (rama prasująca) | Średnica okręgu śrubowego mm | Rodzaj napędu | Waga kg |
|---------|-----------------|----------------------------------|-----------------------------------|------------------------------|---------------|---------|
| 3418588 | KL-1005-100 A Z | 178 bis 320                      | 152                               | 8x275 mm   10x335 mm         | mechaniczny   | 26      |

KL-1005-111 Z

## ŚCIĄGACZ PIAST

€1080,<sup>30</sup>  
+ VAT

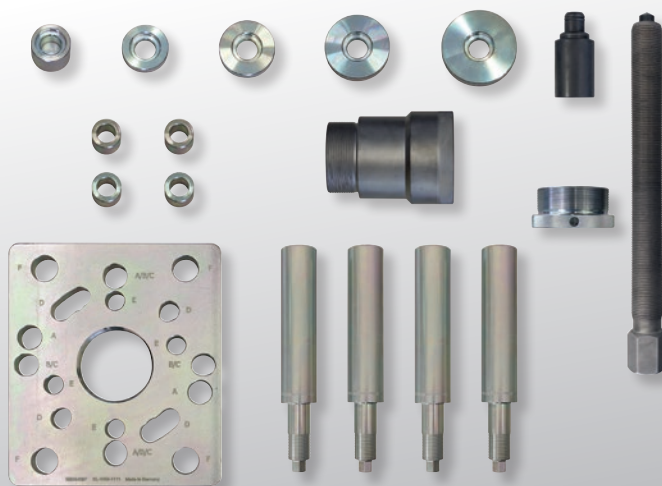

- Ściągacz piasty koła umożliwia profesjonalne zdejmowanie piasty koła/ zespołów łożyskowych ze zdejmowaną pokrywą piasty.
- Po demontażu pokrywy piasty jest ona usuwana przez gwintowane otwory na piaście lub w przypadku naczepek niskopodwoziowych za pomocą kół na piaście koła.
- Podpora jest dostarczana centralnie przez rurę osi za pomocą różnych tarcz dociskowych.
- Specjalna płyta adaptera oferuje uniwersalną adaptację do różnych okręgów dostępnych na rynku.

| Kod     | Nr            | Średnica okręgu śrubowego mm   | Rodzaj napędu | Waga kg |
|---------|---------------|--|---------------|---------|
| 3418596 | KL-1005-111 Z | 10x120mm   10x122mm   10x143mm   10x165mm   10x168mm   12x144mm   12x145mm   12x164mm   12x168mm   14x138mm   14x144mm   10x225 mm | mechaniczny   | 21,5    |

KL-1000-0115

## NARZĘDZIE DO PRZYTRZYMYWANIA PIASTY KOŁA



€310,<sup>24</sup>  
+ VAT

- › Urządzenie przytrzymujące umożliwia profesjonalne trzymanie głowicy koła (piasty koła) za pomocą koła.
- › Wymagane na przykład podczas luzowania i kontrolowanego dokręcania momentu obrotowego łożyska koła, złączek osi przelotowej i bremseiben, a także kapsuły koła.
- › Szczególnie nadaje się również do stosowania KL-1005-1. - Ściągacz piasty koła serii., w połączeniu z mechanicznym zestawem napędowym.

| Kod     | Nr           | Długość, ramię obrotowe mm | Otwór Ø mm | Długość mm | Waga kg |
|---------|--------------|----------------------------|------------|------------|---------|
| 3413195 | KL-1000-0115 | 315                        | 23         | 990        | 4,4     |

KL-1029-300

## NARZĘDZIE DO PODNOSZENIA PIASTY KOŁA



€99,<sup>72</sup>  
+ VAT

- › Za pomocą żurawia warsztatowego narzędzie do podnoszenia piasty koła umożliwia łatwe i przyjazne dla pleców podnoszenie ciężkich piast kół na osiach pojazdów użytkowych, przyczep i przyczep bez pomocy drugiej osoby.
- › Narzędzie podnoszące można regulować w nieskończoność, aby utrzymać piastę koła dokładnie w równowadze.
- › Korzystne na przykład przy demontażu i montażu piasty koła, a także przy wymianie tarczy hamulcowej.

| Kod     | Nr          | Obciążenie (maks.) | Otwór Ø mm | Zakres regulacji | Waga kg |
|---------|-------------|--------------------|------------|------------------|---------|
| 3413071 | KL-1029-300 | 300                | 23         | 110              | 1,1     |

KL-1005-800

## ZESTAW NAPĘDU MECHANICZNEGO

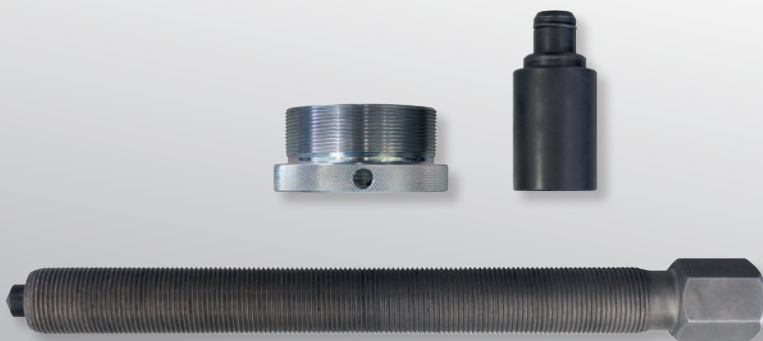

€254,<sup>84</sup>  
+ VAT

- › Zestaw napędowy umożliwia prosty, mechaniczny napęd zestawów do zdejmowania piast kół NFZ KL-1005-100 A, jak również KL-1005-111
- › W połączeniu z wrzecionem dociskowym 1.3306500, dostępnym jako wyposażenie dodatkowe, może być stosowany również na ramie prasy NFZ KL-1039-111

| Kod     | Nr          | Rodzaj napędu | Napęd sześciokątny mm | Wrzeciono Długość całkowita | Wrzeciono Długość gwintu (użytkowa) mm | Waga kg |
|---------|-------------|---------------|-----------------------|-----------------------------|--|---------|
| 3412881 | KL-1005-800 | mechaniczny   | 36,0                  | 400                         | 310                                    | 3,5     |

KL-1039-111 Z  
**PRASA 28 T**  
 (mechaniczna)



- › Duża i solidna rama prasy do pojazdów użytkowych umożliwia wcisnięcie i wcisnięcie szerokiej gamy tulei, łożysk lub bezpośrednio na pojeździe.
- › Na przykład na ramionach wysięgnika, wywrotnicach, skoploaderach, ramionach podnoszących, systemach podnoszenia haków, częściach podwozia i wielu innych.
- › Dodatkowe tuleje naciskowo-podporowe z serii KL-0039 można łatwo uzupełnić o dodatkowe średnice.
- › Dołączona stopka montażowa umożliwia również parkowanie ruchomej ramy prasy pojazdu użytkowego, np. na stole warsztatowym, a także stacjonarne użytkowanie jako lekkiej prasy stacjonarnej w podróży, np. w pojazdach użytkowych serwisowych lub naprawczych.
- › Za pomocą prętów przedłużających i otworów w płytach bazowych ramę prasy pojazdu użytkowego można również szybko regulować pod względem długości i szerokości.

**€2326,<sup>80</sup>** + VAT

| Kod     | Nr            | Rodzaj napędu | Załaduj (maks.) t | Szerokość ramy prasy wewnętrznej | Szerokość, wewnątrz (ramka prasowa) 2 mm | Szerokość, wewnątrz (ramka prasowa) 3 mm | Długość w środku (rama prasująca) | Długość, wewnątrz (ramka prasowa) 2 mm | Waga kg |
|---------|---------------|---------------|-------------------|----------------------------------|--|--|-----------------------------------|--|---------|
| 3418618 | KL-1039-111 Z | mechaniczny   | 28                | 180                              | 250                                      | 320                                      | 500                               | 700                                    | 51      |

KL-1039-1111  
**PRASA 28 T**  
 (bez mostka KL-1005-100 A)



- › Duża i solidna rama prasy do pojazdów użytkowych umożliwia wcisnięcie i wcisnięcie szerokiej gamy tulei, łożysk lub bezpośrednio na pojeździe.
- › Na przykład na ramionach wysięgnika, wywrotnicach, skoploaderach, ramionach podnoszących, systemach podnoszenia haków, częściach podwozia i wielu innych.
- › Dodatkowe tuleje naciskowo-podporowe z serii KL-0039 można łatwo uzupełnić o dodatkowe średnice.
- › Dołączona stopka montażowa umożliwia również parkowanie ruchomej ramy prasy pojazdu użytkowego, np. na stole warsztatowym, a także stacjonarne użytkowanie jako lekkiej prasy stacjonarnej w podróży, np. w pojazdach użytkowych serwisowych lub naprawczych.
- › Za pomocą prętów przedłużających i otworów w płytach bazowych ramę prasy pojazdu użytkowego można również szybko regulować pod względem długości i szerokości.

**€1408,<sup>74</sup>** + VAT

| Kod     | Nr           | Rodzaj napędu            | Załaduj (maks.) t | Szerokość ramy prasy wewnętrznej | Szerokość, wewnątrz (ramka prasowa) 2 mm | Szerokość, wewnątrz (ramka prasowa) 3 mm | Długość w środku (rama prasująca) | Długość, wewnątrz (ramka prasowa) 2 mm | Waga kg |
|---------|--------------|--------------------------|-------------------|----------------------------------|--|--|-----------------------------------|--|---------|
| 3275280 | KL-1039-1111 | mechaniczny hydrauliczny | 28                | 180                              | 320                                      | 250                                      | 500                               | 700                                    | 34      |

KL-1001-251 A  
**NARZĘDZIE DO ŁOŻYSK SILENT**

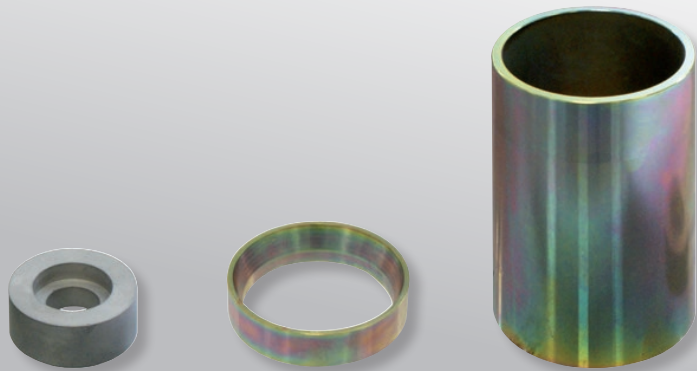

› Ciche łożyska widelca do przyczepy samochodowej można szybko i łatwo zdemontować i zainstalować za pomocą zestawu tulei KL-1001-251 A.

**€83,10**  
 + VAT

|                       |                            |                                      |  |                       |
|-----------------------|----------------------------|--------------------------------------|--|-----------------------|
| <b>Kod</b><br>2546507 | <b>Nr</b><br>KL-1001-251 A | <b>Rodzaj napędu</b><br>hydrauliczny | <b>dla <math>\varnothing</math> zewnętrznego, zamontowanego mm</b><br>57 | <b>Waga kg</b><br>1,4 |
|-----------------------|----------------------------|--------------------------------------|--|-----------------------|

KL-1023-2085  
**KLUCZE DO KAPSUŁEK KÓŁ  
 I NAKRĘTEK OSI**  
 6-stronny, SW 85



› Wymagany do profesjonalnego poluzowania i dokręcenia kapsułek kół lub nakrętek osi.

**€188,36**  
 + VAT

|                       |                           |                                      |  |                       |
|-----------------------|---------------------------|--------------------------------------|--|-----------------------|
| <b>Kod</b><br>3036367 | <b>Nr</b><br>KL-1023-2085 | <b>Napęd sześciokątny mm</b><br>36,0 | <b>Szerokość w poprzek mieszkań mm</b><br>85 | <b>Waga kg</b><br>1,8 |
|-----------------------|---------------------------|--------------------------------------|--|-----------------------|

KL-1023-2095  
**KAPSUŁA KOŁA I KLUCZ  
 NAKRĘTKOWY OSI 3/4"**  
 ośmiokątny

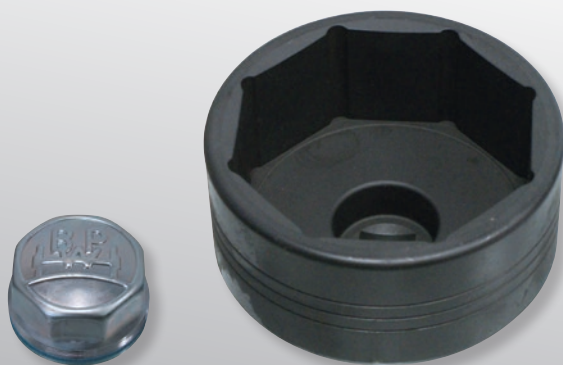

› Wymagany do czystego i łatwego poluzowania i dokręcenia kapsułek kół i nakrętek osi.

**€188,36**  
 + VAT

|                       |                           |   |                             |  |                       |
|-----------------------|---------------------------|---|-----------------------------|--|-----------------------|
| <b>Kod</b><br>2451913 | <b>Nr</b><br>KL-1023-2095 | <b>Mocowanie napędu, kwadratowe</b><br>3/4" | <b>Profil</b><br>ośmiokątny | <b>Szerokość w poprzek mieszkań mm</b><br>95 | <b>Waga kg</b><br>2,3 |
|-----------------------|---------------------------|---|-----------------------------|--|-----------------------|



KL-1023-4X

## WKŁADKA DO KLUCZA NASADOWEGO 1"

12-krawędziowy do nakrętek osi

› Wymagane do prawidłowego poluzowania i dokręcenia kołpaków piast lub nakrętek osi.



od

€282,54  
+ VAT



| Kod     | Nr           | Mocowanie napędu, kwadratowe | Profil              | Szerokość w poprzek mieszkania mm | Długość mm | Waga kg | Bez podatku VAT |
|---------|--------------|------------------------------|---------------------|-----------------------------------|------------|---------|-----------------|
| 3135853 | KL-1023-4085 | 1"                           | Podwójny sześciokąt | 85                                | 75         | 2,3     | 288,08          |
| 3221199 | KL-1023-4095 | 1"                           | Podwójny sześciokąt | 95                                | 75         | 2,7     | 282,54          |

KL-0041-800

## ZESTAW NARZĘDZI ŁOŻYSK KÓŁ

Iveco Daily

› Zestaw narzędzi łożysk kół KL-0041-800, w połączeniu z odpowiednią prasą stacjonarną, umożliwia szybki i profesjonalny demontaż i montaż piasty koła i zespołu łożyskowego koła na przedniej osi Iveco Daily.

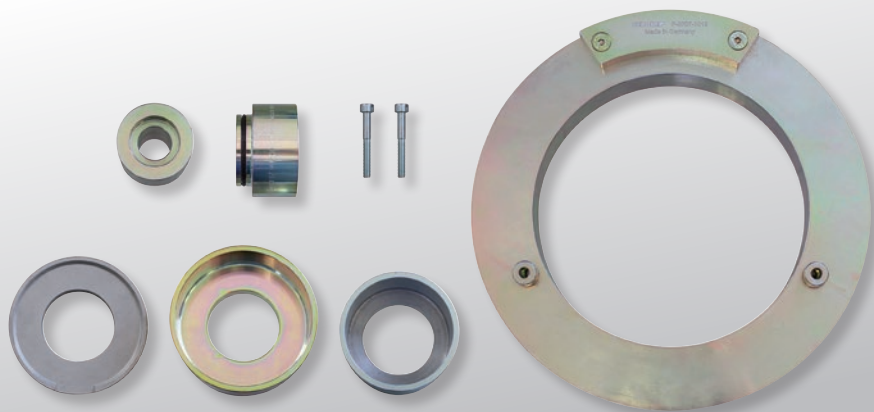

€426,58  
+ VAT

| Kod     | Nr          | Obciążenie (maks.) | Przydatność | Waga kg |
|---------|-------------|--------------------|-------------|---------|
| 3087263 | KL-0041-800 | 17000              | Iveco       | 10,3    |

WWW.GEDORE.COM



# NARZEDZIA DLA ROLNICTWA

POJAZDY ROLNICZE SĄ STAŁE NARAŻONE  
NA EKSTREMALNE OBCIĄŻENIA I WPŁYWY  
ŚRODOWISKA.

Naprawy i konserwacje muszą zostać przeprowadzone w miarę szybko i być wydajne i proste, zwłaszcza podczas zbiorów. A jednocześnie muszą spełniać najwyższe standardy bezpieczeństwa.

Właściwe narzędzie - do zastosowań standardowych lub specjalnych - jest podstawą sprawnego przebiegu procesów. Nowe portfolio rolnicze GEDORE, specjalnie dostosowane do tych wymagań, oferuje właściwe rozwiązanie dla każdego wyzwania. Niezależnie od tego, czy chodzi o zakleszczone połączenia śrubowe, prace w trudno dostępnych miejscach, czy też wymianę i naprawę wrażliwych komponentów - dzięki nowemu portfolio rolniczemu GEDORE można prosto, szybko i bezpiecznie rozwiązać wyzwania związane z konserwacją i naprawą.

**NOWOŚĆ**

GEDORE



Ekskluzywny wybór naszych produktów rolnych znajdą Państwo teraz także w nowej „AGRAR-Selection” lub online na stronie [www.gedore.com/agriculture-tools](http://www.gedore.com/agriculture-tools)

## BEZPIECZNE PROCESY PRACY Z GEDORE

Zarówno narzędzia standardowe, jak i specjalne są opracowywane zgodnie z najwyższymi standardami technologicznymi i zapewniają bezpieczne i wydajne wyniki pracy dla użytkowników na całym świecie. Jak we wszystkich obszarach zastosowań, również w rolnictwie bezpieczeństwo pracy jest priorytetem dla GEDORE. Dlatego nasze narzędzia są tak skonstruowane, że np. w przypadku niezamierzonego nieprawidłowego obciążenia kluczy użytkownicy powodują jedynie wygięcie, ale nie złamanie narzędzia.

Niezależnie od tego, czy chodzi o naprawy lub prace konserwacyjne przy ciągnikach, kombajnach, prasach, kombajnach ziemniaczanych czy kosiarkach bębnowych - narzędzia GEDORE oznaczają szybkie i bezpieczne procesy robocze.

MOCNY I  
WYTRZYMAŁY

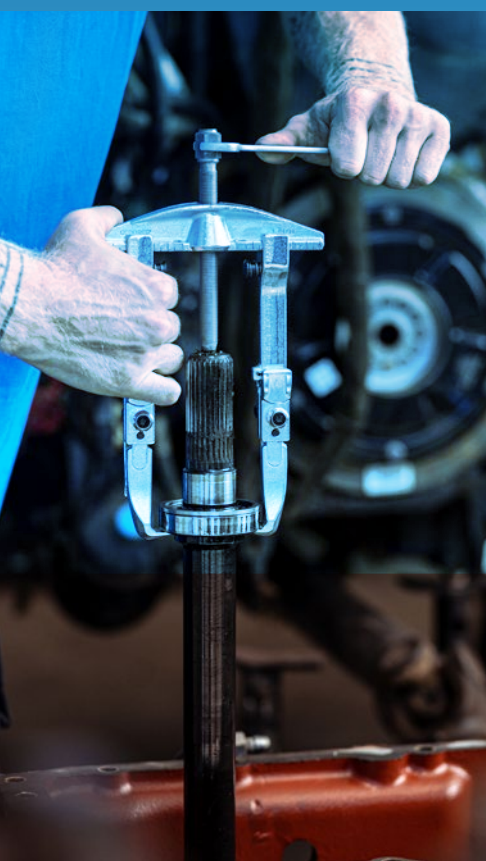

## BEZPIECZNY, PRECYZYJNY, OSZCZĘDZAJĄCY ENERGIĘ

Połączenia śrubowe w maszynach rolniczych wymagają niekiedy ogromnych sił przy odkręcaniu i dokręcaniu. Szczególnie wrażliwe elementy wymagają wysokiej jakości narzędzi. Dzięki produktom GEDORE siła jest przenoszona precyzyjnie i delikatnie na połączenie śrubowe.

Narzędzia dynamometryczne, takie jak niezależny od długości i niezwykle lekki Dremometr z aluminium, chronią siły i zapewniają najlepsze wyniki pracy.

# WSZYSTKO XL W STOLE WARSZTATOWYM Z NARZĘDZIAMI DO MASZYN ROLNICZYCH

Gama 198 sztuk narzędzi specjalnie do maszyn rolniczych, umieszczona w stole warsztatowym XL. Wszystkie narzędzia do prac serwisowych i konserwacyjnych ciągników, kombajnów zbożowych i spółek są dobrze zorganizowane, schowane i gotowe do natychmiastowego użycia w miejscu pracy.

**GEDORE stół warsztatowy 1504 XL-S-198** to mobilna stacja robocza w swojej klasie, wyposażona w serię 198 sztuk, która jest specjalnie dostosowana do zwykłej pracy techników maszyn rolniczych lub rolniczych. Oprócz kompletnych zestawów kluczy nasadowych 1/4" i 1/2", asortyment obejmuje również szczypce, śrubokręty, narzędzia udarowe i wiele innych. Wszystkie umieszczone w praktycznych modułach piankowych dla maksymalnej organizacji. Cztery z siedmiu szuflad, każda o nośności 40 kg, niższa, bardzo wysoka szuflada o dużej wytrzymałości nawet 60 kg, są fabrycznie wyposażone w narzędzia we wkładkach piankowych. Trzy dodatkowe szuflady mogą być używane zgodnie z własnymi wymaganiami. Aby uzyskać lepszy przegląd i łatwy dostęp do narzędzia, wszystkie szuflady mają pełny wysutek.



Model 1504 XL oferuje również duże rezerwy pod względem nośności dzięki odpornej na skręcanie konstrukcji z blachy stalowej. Jedna tona (1000 kg) to całkowita ładowność. Mobilny stół warsztatowy jest nadal zwrotny nawet przy obciążeniu 750 kg i zachowuje płynną pracę i stabilność kierunkową. **GEDORE** oferuje również stół warsztatowy 1504 XL-S-306 AGRAR z profesjonalnym asortymentem 306 sztuk jako gate wyposażenie.

Agrar Stół warsztatowy z podstawowym asortymentem 1504 XL-S-198 AGRAR

1

## STÓŁ WARSZTATOWY O DUŻEJ NOŚNOŚCI

- Szerokie szuflady, duża przestrzeń do przechowywania i duża ładowność dla ciężkich i dużych narzędzi

2

## KONFIGUROWALNY I ELASTYCZNY

- Możliwość rozbudowy o tylny panel, dodatkowe narzędzia i zestawy we wkładkach piankowych

3

## NARZĘDZIA DO MASZYN ROLNICZYCH

- Dobór narzędzi specjalnie do prac serwisowych i konserwacyjnych na maszynach rolniczych

4

## UBOGATE WYPOSAŻENIE

- Zestawy kluczy nasadowych w szczypcach 1/4" i 1/2", śrubokręty, narzędzia udarowe i wiele innych. w najwyższej jakości

*„Asortyment idealnie pasuje do sektora rolniczego. Mogę dodatkowo wypełnić 3 puste szuflady moimi istniejącymi narzędziami.”*

# 1504 XL-S-198 AGRAR

## STÓŁ WARSZTATOWY Z PODSTAWOWYM ASORTYMENTEM

198-częściowy



€3436,13 + VAT

- > Idealny do prac serwisowych i konserwacyjnych na maszynach rolniczych
- > Narzędzia o wymiarach metrycznych
- > Z systemem GEDORE-Check-Tool: Kontrola kompletności z użyciem 2-barwnych wkładek z tworzywa piankowego
- > Odporność na oleje i tłuszcze
- > W Stole Warsztatowym nr 1504 XL 1411
- > Blacha stalowa, odporna na korozję i na zarysowania, lakierowana proszkowo, GEDORE niebieski
- > Wielowarstwowa płyta klejona z drewna bukowego o grubości 30 mm, powierzchnia zewnętrzna dodatkowo zabezpieczona pokostem lnianym
- > Duża powierzchnia do przechowywania z półką podłogową i drzwiami
- > Bezpieczeństwo przez ochronę stóp osób obsługujących
- > Blokada centralna z zamkiem bębnowym
- > 1 szuflada XL (szer. 1055 x gł. 400 mm), szuflady o szerokości 6 (szer. 640 x gł. 400 mm) z pełnym wysuwem, wyjmowane
- > Blokada zabezpieczająca w każdej szufladzie, obsługa jedną ręką
- > Prowadnice na łożyskach kulkowych
- > Nośność na szufladę: 40 kg, dolna szuflada o dużej obciążalności: 60 kg
- > Obciążenie całkowite 1000 kg, w trakcie jazdy 750 kg
- > 2 koła o wysokiej wydajności z łożyskami rolkowymi GEDORE (kółka sztywne Ø 200 mm)
- > 2 lekkobieżne koła z łożyskami kulkowymi GEDORE (kółka zwrotne Ø 125 mm), oba z pełną blokadą
- > Konstrukcja trapezowa osi GEDORE działa również przy maksymalnym obciążeniu: lekkość toczenia, zwrotność i pewność prowadzenia po nierównościach
- > Możliwość rozszerzenia o ścianę tylną nr R 1504 XL-L
- > Kolory specjalne na zamówienie

**Szczegółowe zestawienie zawartości asortymentu od strony 134**



| Kod     | Nr                  | RAL                        | Wysokość mm | Szerokość mm | Głębokość mm | Szuflady   | maks. nośność kg | Liczba szuflad | -częściowy | Waga kg |
|---------|---------------------|----------------------------|-------------|--------------|--------------|--|------------------|----------------|------------|---------|
| 3434826 | 1504 XL-S-198 AGRAR | Niebieski GEDORE, RAL 5017 | 985         | 1.250        | 630          | 1xTyp XL, H=75mm, ekstra szeroki<br>4xTyp 1b, H=67mm<br>1xTyp 2b, H=137mm<br>1xTyp 3b, H=207mm | 1000             | 7              | 198        | 157,5   |

### Zawartość

Mobilny stół warsztatowy 1504 XL 1411 1,25 m szerokości, Zestaw końcówek wkrętakowych 1/4" 620-024  
 Uchwyt kwadratowy 1/4" 2098, Gniazdo 20 4 4,5 5,5 6 7 8 9 10 11 12 13 14 mm, Końcówka wkrętakowa 1/4" IN 20 4 5 6 8 mm  
 Końcówka do wkrętaka ITX 20 T8 T9 T10 T15 T20 T25, Grzechotka przestawna 1/4" 2093 U-10, Uchwyt T 1/4" 2087  
 Przedłużenie 2090-2, Rozszerzenie 2090-4, Rozszerzenie 2090-6, Przegub kardana 2095  
 Gniazdo 1/2" 19 10 11 12 13 14 15 16 17 18 19 20 21 22 23 24 25 26 27 28 29 30 32 43 36 mm  
 Końcówka wkrętaka 1/2" IN 19 4 5 6 7 8 9 10 12 14 17 19  
 Końcówka wkrętaka 1/2" ITX 19 L T20-100 T25-100 T27-100 T30-100 T40-100 T45-100 T50-100 T55-100 T60-100  
 Grzechotka przestawna 1/2" 1993 U-10 T, Uchwyt T 1/2" 1987, Przedłużka 1/2" 1990-3  
 Przedłużka 1/2" 1990-5, Przedłużka 1/2" 1990-10, Przegub kardana 1/2" 1995  
 Klucz płasko-oczkowy 1 B 6 7 8 9 10 11 12 13 14 15 16 17 18 19 20 21 22 23 24 25 26 27 30 32 34 mm, Zestaw kluczy imbusowych H 42 EL-88  
 Wkrętak kątowy 42 EL 12 14, Wkrętak 3K krótki 2153 5,5, Nasadka udarowa 3K Wkrętak 2154SK 3,5 5,5 6,5 8  
 Wkrętak 3K krótki 2161 PH 2, Wkrętak 3K z nasadką udarową 2160SK PH 1 PH 2 PH 3 PH 4, Wkrętak 3K 2163 TX T10 T15 T20 T25 T30 T40  
 Pilnik warsztatowy płaski 10" 8701 2-10 | 250x25mm, Pilnik warsztatowy okrągły 10" 8722 2-10 | 250x10 mm  
 Pilnik warsztatowy półokrągły 10" 8725 2-10 | 250x25 mm, Szczypce do pomp wodnych 10" 142 10 łyżeczek  
 Szczypce zaciskowe Gedore 137 10, Szczypce uniwersalne 8210-160 JC, KRAFT obcinak boczny 8316-200 JC, Szczypce wielokrotne 8133-180 JC  
 Szczypce półokrągłe 8132 AB-200 JC, Zestaw szczypiec montażowych S 8008, 8 szt.  
 Szczypce klucz 10" 183 10 JC, Młot ślusarski ROTBAND-PLUS 600 H-600 S  
 Młot ślusarski ROTBAND-PLUS 600 H-1500, Młotek z miękkim obuchem 248 H-50  
 Wybijak 119-2 2 3 4 5 6 7 8 9 10 mm, Ziarna 100-12, Dłuto płaskie 104, Dłuto krzyżowe płaskie owalne 96-175 | 175x17x11mm, Szczelinomierz 702 13 M  
 Skrobak do uszczelek 133 K, Taśma miernicza stalowa 4534-8 | 8m, Suwmiarka kieszonkowa 710, Lampa testowa światła samochodowego 4610  
 Szczotka druciana 644, Dźwignia montażowa 39, Nakolannik z litej pianki 906, Podnośnik magnetyczny 640-1800

1504 XL-S-306 AGRAR  
**STÓŁ WARSZTATOWY Z  
 PROFESJONALNYM ASORTYMENTEM**  
 306-częściowy



- › Idealny do prac serwisowych i konserwacyjnych na maszynach rolniczych
- › Narzędzia o wymiarach metrycznych
- › Z systemem GEDORE-Check-Tool: Kontrola kompletności z użyciem 2-barwnych wkładek z tworzywa piankowego
- › Odporność na oleje i tłuszcze
- › W Stole Warsztatowym nr 1504 XL 1710
- › Blacha stalowa, odporna na korozję i na zarysowania, lakierowana proszkowo, GEDORE niebieski
- › Wielowarstwowa płyta klejona z drewna bukowego o grubości 30 mm, powierzchnia zewnętrzna dodatkowo zabezpieczona pokostem lnianym
- › Duża powierzchnia do przechowywania z półką podłogową i drzwiami
- › Bezpieczeństwo przez ochronę stóp osób obsługujących
- › Blokada centralna z zamkiem bębnowym
- › 1 szuflada XL (szer. 1055 x gł. 400 mm), szuflady o szerokości 8 (szer. 640 x gł. 400 mm) z pełnym wysuwem, wyjmowane
- › Blokada zabezpieczająca w każdej szufladzie, obsługa jedną ręką
- › Prowadnice na łożyskach kulkowych
- › Nośność na szufladę: 40 kg, dolna szuflada o dużej obciążalności: 60 kg
- › Obciążenie całkowite 1000 kg, w trakcie jazdy 750 kg
- › 2 koła o wysokiej wydajności z łożyskami rolkowymi GEDORE (kółka sztywne Ø 200 mm)
- › 2 lekkobieżne koła z łożyskami kulkowymi GEDORE (kółka zwrotne Ø 125 mm), oba z pełną blokadą
- › Konstrukcja trapezowa osi GEDORE działa również przy maksymalnym obciążeniu: lekkość toczenia, zwrotność i pewność prowadzenia po nierównościach
- › Możliwość rozszerzenia o ścianę tylną nr R 1504 XL-L
- › Kolory specjalne na zamówienie

**Szczegółowe zestawienie zawartości asortymentu od strony 135**

| Kod     | Nr                  | RAL                        | Wysokość mm | Szerokość mm | Głębokość mm | Szuflady  | maks. nośność kg | -częściowy | Waga kg |
|---------|---------------------|----------------------------|-------------|--------------|--------------|---|------------------|------------|---------|
| 3434834 | 1504 XL-S-306 AGRAR | Niebieski GEDORE, RAL 5017 | 985         | 1.250        | 630          | 1xTyp XL, H=75mm, ekstra szeroki<br>7xTyp 1b, H=67mm<br>1xTyp 2b, H=137mm | 1000             | 306        | 182,9   |

**Zawartość**

Stół warsztatowy na kółkach bardzo szeroki 1504 XL 1710 | 1,25 m<sup>2</sup>, Zestaw końcówek wkrętakowych 1/4" 620-024, Uchwyt kwadratowy 1/4" 2098  
 Gniazdo 20 4 4,5 5 5,5 6 7 8 9 10 11 12 13 14 mm, Końcówka wkrętakowa 1/4" IN 20 4 5 6 8 mm, Końcówka do wkrętaka ITX 20 T8 T9 T10 T15 T20 T25  
 Grzechotka przestawna 1/4" 2093 U-10, Uchwyt T 1/4" 2087, Rozszerzenie 2090-2-4-6, Przegub kardana 2095  
 Gniazdo 1/2" 19 10 11 12 13 14 15 16 17 18 19 20 21 22 23 24 25 26 27 28 29 30 32 33 34 36 mm  
 Gniazdo 1/2" D 19 L 10 L 12 L 13 L 14 L 15 L 16 L 17 L 18 L 19 L 21 L 22 L 24 L 27 L 30 L 32 mm  
 Końcówka wkrętaka 1/2" IN 19 4 5 6 7 8 9 10 12 14 17 19 mm, Końcówka wkrętakowa 1/2" IN 19 L 6-140 7-140 8-140 9-140 10-140 12-140 14-140 mm  
 Końcówka wkrętaka 1/2" ITX 19 L T20-100 T25-100 T27-100 T30-100 T40-100 T45-100 T50-100 T55-100 T60-100, Gniazdo 1/2" TX 19 E10 E11 E12 E14 E16 E18 E20 E24  
 Grzechotka przestawna 1/2" 1993 U-10 T, Uchwyt T 1/2" 1987, Przedłużka 1/2" 1990-3 -5 -10, Przegub kardana 1/2" 1995  
 Nasadka udarowa 1/2" K 19 17 18 19 21 22 23 24 27 30 32, Przedłużka do klucza dynamometrycznego 1/2" KB 1990-5  
 Zestaw adapterów S 2032-05, 5 sztuk, Sprawdź wkładkę narzędziową z asortymentem 2005 CT4-7 XL  
 Klucz płasko-oczkowy 1 B 6 7 8 9 10 11 12 13 14 15 16 17 18 19 20 21 22 23 24 25 26 27 30 32 34 mm  
 Klucz płaski z grzechotką oczkową 7 R 10 11 12 13 14 15 16 17 18 19 21 22 24 mm, Klucz blokowy rozrusznika 304 13x15 14x17 19x22 mm  
 Klucz nasadowy podwójny otwarty 400 9x11 10x12 13x15 14x17 19x22 24x27, Zestaw kluczy imbusowych H 42 EL-88, Wkrętak kątowy 42 EL 12 14  
 Zestaw wkrętaków kątowych PH 42-88, 8 sztuk, Wkrętak kątowy 42 7 9 12 14 17 19 22 mm, Wkrętak 3K krótki 2153 5,5  
 Wkrętak 3K z nasadką udarową 2154SK 3,5 5,5 6 5 8, Wkrętak 3K krótki 2161 PH 2, Wkrętak 3K z nasadką udarową 2160SK PH 1 PH 2 PH 3 PH 4  
 Wkrętak 3K 2163 TX T10 T15 T20 T25 T30 T40, Klucz nasadowy 2133 6 7 8 10 11 12 13 mm, Piłnik warsztatowy płaski tępy 8701 2-10 | 10"  
 Piłnik warsztatowy okrągły 8722 2-10 | 10", Piłnik warsztatowy półokrągły 8725 2-10 | 10", Szczypce do pomp wodnych 142 10 TL | 10"  
 Szczypce zaciskowe Gedore 137 10, Szczypce uniwersalne 8210-160 JC, Kraft obcinak boczny 8316-200 JC, Szczypce wielokrotne 8133-180 JC  
 Szczypce półokrągłe 8132 AB-200 JC, Zestaw szczypiec montażowych S 8008, 8 sztuk, Szczypce klucz 183 10 JC | 10", Młot ślusarski ROTBAND-PLUS 600 H-600  
 Młot ślusarski ROTBAND-PLUS 600 H-1500, Młotek z miękkim obuchem 248 H-50, Wybijał 119-2 2 3 4 5 6 7 8 9 10, Ziarna 100-12, Dłuto płaskie 104  
 Dłuto krzyżowe płaskie owalne 96-175 | 175x17x11mm, Szczelinomierz 702 13 M, Skrobak do uszczelek 133 K, Taśma miernicza stalowa 4534-8 | 8m  
 Suwmiarka kieszonkowa 710, Lampa testowa światła samochodowego 4610, Szczotka drucziana 644, Dźwignia montażowa 39  
 Nakolannik z litej pianki 906, Podnośnik magnetyczny 640-1800

# WYGODNA PRACA



## 133 K SKROBAK DO USZCZELEK

› Uchwyt z niebieskiej tworzywa sztucznego

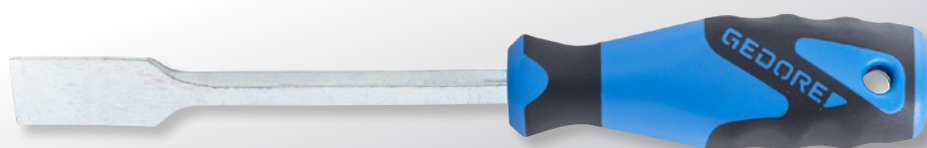

€17,22  
+ VAT

| Kod     | Nr    | Szerokość ostrza | Długość całkowita<br>mm | Waga kg |
|---------|-------|------------------|-------------------------|---------|
| 6535190 | 133 K | 22,5             | 240                     | 0,154   |

## 905 LEŻANKA WARSZTATOWA

- › Wykonany z przyjaznego dla skóry PP (polipropylenu) - odpornego na oleje, smary i płyn hamulcowy
- › Praca bez zmęczenia, z wygodną pozycją głowy na głowie i poduszce szyi
- › Głęboki kształt koryta daje korpusowi dodatkowe bezpieczne mocowanie i maksymalną swobodę ruchu
- › Nośność 130 kg



€72,26  
+ VAT

| Kod     | Nr  | Długość<br>mm | Wysokość<br>mm | Szerokość<br>mm | Waga kg |
|---------|-----|---------------|----------------|-----------------|---------|
| 1823698 | 905 | 1.000         | 120            | 480             | 5,5     |

906

## PODKŁADKA POD KOLANA

- > Wykonane z litej pianki, niebiesko-czarne
- > Z wbudowanym uchwytem

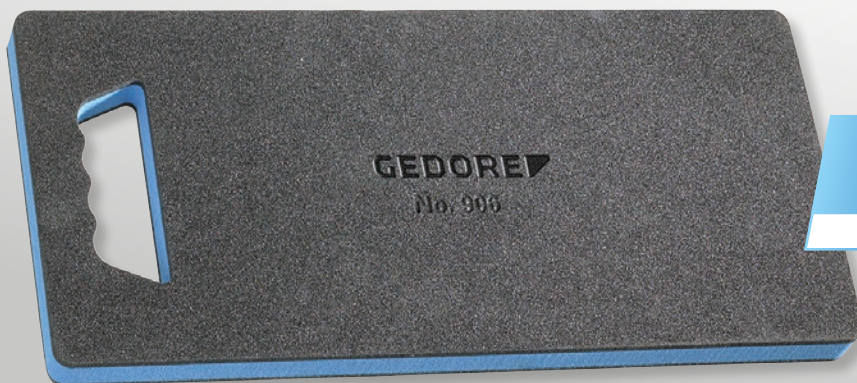

€11,76  
+ VAT

| Kod     | Nr  | Długość mm | Wysokość m | Szerokość mm | Waga kg |
|---------|-----|------------|------------|--------------|---------|
| 1942948 | 906 | 450        | 30         | 210          | 0,11    |

36 2-200

## KLUCZ TAŚMOWY

- > Z mocną, antypoślizgową taśmą materiałową (nr E-36), ekstra szeroka = 25 mm



€43,35  
+ VAT

| Kod     | Nr       | dla Ø mm | dla Ø cala | Długość całkowita mm | Szerokość pasma mm | Waga kg |
|---------|----------|----------|------------|----------------------|--------------------|---------|
| 6327400 | 36 2-200 | 200      | 8"         | 285                  | 25                 | 0,578   |

SB 6952-00

## NÓŻ RATUNKOWY

- > Do bezpiecznego cięcia, rozcinania i nacinania różnorodnych materiałów
- > Wysokiej jakości, uniwersalny scyzoryk z dodatkowym nożem do cięcia pasów i końcówką do rozbijania szkła
- > Ulepszona klinga, częściowo z uzębieniem piły



€18,06  
+ VAT

| Kod     | Nr         | Długość ostrza mm | Długość całkowita mm | Waga kg |
|---------|------------|-------------------|----------------------|---------|
| 3100464 | SB 6952-00 | 85                | 200                  | 0,146   |



8551 S-005

## ZESTAW WYKRĘTAKÓW ODŁAMANYCH ŚRUB

5-częściowy



- > Do wykrcania złamanych śrub, śrub z gwintem i końcówek rur
- > Zredukowany moment obrotowy dzięki nowej geometrii przekroju poprzecznego
- > Zmniejszona głębokość wiercenia dzięki zoptymalizowanej długości gwintu
- > W pudełku z tworzywa sztucznego

€19,<sup>91</sup>  
+ VAT

| Kod     | Nr         | Zawartość  | Szerokość mm | Wysokość mm | Głębokość mm | -częściowy | Waga kg |
|---------|------------|--|--------------|-------------|--------------|------------|---------|
| 2659336 | 8551 S-005 | 8551 S wykrętaki do śrub<br>M3-M6 M6-M8 M8-M11 M11-M14 M14-M18 M18-M24 | 230          | 15          | 52           | 5          | 0,125   |

640-1800

## CHWYTAK MAGNETYCZNY

€36,<sup>13</sup>  
+ VAT

- > Z wałkiem giętkim i rękojeścią z tworzywa sztucznego
- > Do podnoszenia i przytrzymywania małych części magnetycznych
- > Łatwa obsługa dzięki zastosowaniu wałka giętkiego



| Kod     | Nr       | Długość całkowita mm | Średnica magnesu | Magnetyczna siła podnoszenia g | Waga kg |
|---------|----------|----------------------|------------------|--------------------------------|---------|
| 6531280 | 640-1800 | 520                  | 12,0             | 1800                           | 0,23    |

120

## ŁAPKA DO GWOŹDZI / ŁOM

- > Stal specjalna



€16,<sup>29</sup>  
+ VAT

od

| Kod     | Nr       | Długość mm | sześciokąt | Waga kg | Bez podatku VAT |
|---------|----------|------------|------------|---------|-----------------|
| 8769410 | 120-500  | 500        | 18 mm      | 1,15    | 16,29           |
| 8769920 | 120-1000 | 1.000      | 18 mm      | 2,175   | 20,83           |

OX 644 H-1255  
**TOPÓR SPALT-FIX®**  
**ROTBAND-PLUS**

€67,<sup>81</sup>  
 + VAT



- › Optymalny rezultat rozłupywania przy niewielkim wysiłku dzięki klinowej konstrukcji ostrza
- › Z uchwytem ROTBAND-PLUS
- › Z wysokiej jakości trzonkiem z drewna hikorowego w formie gałki



| Kod     | Nr               | Znak zgodności (OCH) | Masa głowy g | Szerokość krawędzi tnącej mm | Długość rdzenia | Waga kg |
|---------|------------------|----------------------|--------------|------------------------------|-----------------|---------|
| 1852728 | OX 644<br>H-1255 | KWF STD<br>GS        | 1250 g       | 100,0                        | 500             | 1,95    |

OX 648 H-1257  
**SPLIT-FIX® AXE ROTBAND-PLUS**

€83,<sup>95</sup>  
 + VAT



- › Optymalny rezultat rozłupywania przy niewielkim wysiłku dzięki klinowej konstrukcji ostrza
- › Z uchwytem ROTBAND-PLUS
- › Z wysokiej jakości trzonkiem z drewna hikorowego w formie gałki



| Kod     | Nr               | Znak zgodności (OCH) | Masa głowy g | Szerokość krawędzi tnącej mm | Długość rdzenia | Waga kg |
|---------|------------------|----------------------|--------------|------------------------------|-----------------|---------|
| 1962396 | OX 648<br>H-1257 | KWF STD<br>GS        | 1250 g       | 100,0                        | 700             | 2,15    |

OX 620 H-1257  
**UNIWERSALNY TOPÓR GOLD**  
**FOREST ROTBAND-PLUS**

Reniszowa forma

€87,<sup>39</sup>  
 + VAT



- › Niezbędne do pracy w lesie i ogrodzie
- › Z mocowaniem uchwyty ROTBAND-PLUS: tuleja ochronna uchwyty, klin pierścieniowy, płyta bezpieczeństwa i wkręt do drewna sprawiają, że uchwyt i łeb stają się jednym elementem i zapewniają maksymalne bezpieczeństwo pracy.
- › Dodatkowo, długa stalowa tuleja ochronna trzpienia chroni go w przypadku awarii i gwarantuje długą żywotność.
- › Precyzyjnie polerowana głowica osi z zabezpieczeniem krawędzi tnącej
- › Z wysokiej jakości trzonkiem z drewna hikorowego w kształcie stopy krowy
- › Wymienna rękojeść jest dostarczana w komplecie z osłoną rękojeści, klinem pierścieniowym, płytą blokującą i wkrętem do drewna.



| Kod     | Nr               | Znak zgodności (OCH) | Masa głowy g | Szerokość krawędzi tnącej mm | Długość rdzenia | Waga kg |
|---------|------------------|----------------------|--------------|------------------------------|-----------------|---------|
| 1879812 | OX 620<br>H-1257 | KWF STD<br>GS        | 1250 g       | 120,0                        | 700             | 2,1     |

OX 635 H-3009  
**PROFI SIEKIERA DO  
 ROZŁUPYWANIA DREWNA  
 BIG OX®**

- › Z uchwytem ROTBAND-PLUS
- › Kuta główka młotka z nosem obrotowym i bardzo dużą powierzchnią uderzającą, np. do wbijania klinów
- › Z wysokiej jakości rękojeścią z drewna hikorowego w formie gałki i ochroną ostrza



**€90,67**  
 + VAT



| Kod     | Nr               | Znak zgodności (OCH) | Masa głowy g | Szerokość krawędzi tnącej mm | Długość rdzenia | Waga kg |
|---------|------------------|----------------------|--------------|------------------------------|-----------------|---------|
| 1707663 | OX 635<br>H-3009 | KWF PRO<br>GS        | 3000 g       | 70,0                         | 900             | 4,2     |

OX 31 - OX 34  
**PLASTIKOWY KLIN DO ŚCINKI**

- › Wykonane z wysokiej jakości tworzywa poliamidowego pochodzącego z recyklingu
- › Niezwykle odporny na uderzenia i dlatego idealnie nadaje się do ścinki, nawet w ekstremalnym zimnie
- › Optymalny efekt klinowy nawet w zmarzniętym drewnie

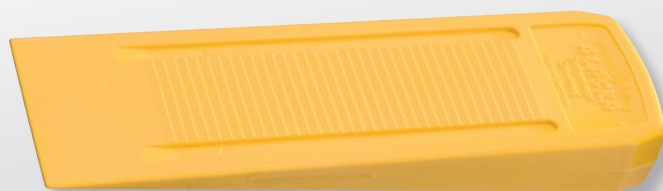

od

**€10,83**  
 + VAT



| Kod     | Nr         | Oznaczenie                         | Znak zgodności (OCH) | Wysokość podnoszenia (maks.) | Długość mm | Szerokość mm | Waga kg | Bez podatku VAT |
|---------|------------|------------------------------------|----------------------|------------------------------|------------|--------------|---------|-----------------|
| 1592041 | OX 32-0100 | Plastikowy klin do ścinki YUKON    | KWF PRO              | 25                           | 180        | 65           | 0,16    | 10,83           |
| 1592068 | OX 31-0300 | Plastikowy klin do ścinki ALASKA   | KWF PRO              | 30                           | 230        | 70           | 0,26    | 10,83           |
| 1592076 | OX 34-0400 | Plastikowy klin do ścinki LABRADOR | KWF PRO              | 40                           | 240        | 73           | 0,41    | 15,37           |

## Poszczególne elementy w skrócie

### WSL-M-TS-172

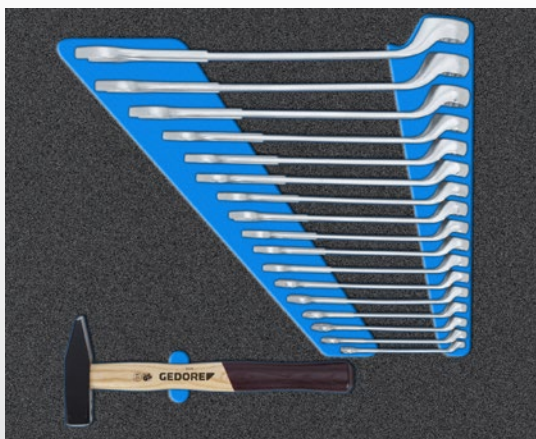

Asortyment kluczy we wkładce CT



Zestaw kluczy nasadowych we wkładce CT

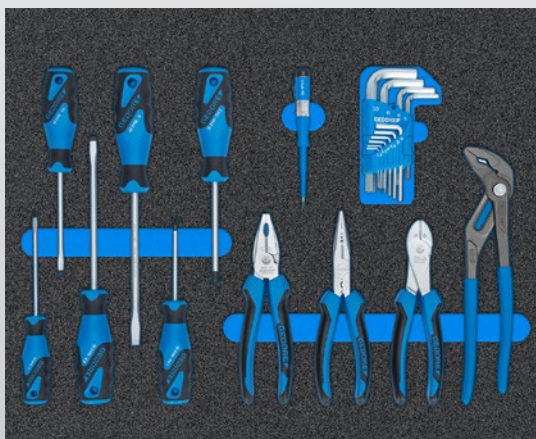

Asortyment narzędzi we wkładce CT



8550-024



2675



#### Asortyment WSL-M-TS-172

#### Nr

Asortyment kluczy we wkładce CT  
Zestaw kluczy nasadowych we wkładce CT

Asortyment narzędzi we wkładce CT

8550-024

2675

#### Zawartość

Klucz kombinowany nr 1 B, 8 10 11 12 13 14 15 16 17 18 19 21 22 24 27 30 32 mm,  
Młotek ślusarski nr 4 E-500, 500 g

Gniazdo nr C19, 8 10 11 12 13 14 15 16 17 18 19 20 21 22 24 27 30 32 mm  
1/2" końcówka wkrętaka sześciokątna nr IN19, SW 5 6 7 8 9 10 12 14 17 19 mm  
Grzechotka dwustronna 1/2" Nr 1993 U-10 T  
Przedłużacz 1/2" nr 1990, 75 125 250 mm  
Przedłużka 1/2" nr 1990 M z magnesem mocującym  
Nr 666-U-20 Skrzynka nasadek bitowych z grzechotką 1/4" 35 szt.  
Nr 666-042 Zestaw końcówek skrętnych

Nr H 42-10 Klucze sześciokątne L 1,3 1,5 2 2,5 3 4 5 6 8 10 mm  
Nr 2150 3C-wkrętak 4 5,5 6,5 8 mm  
Nr 2160 3C - Śrubokręt PH 1 2  
Nr 142 10 TL Szczypce uniwersalne 10"  
Nr 8133-200 JC Szczypce uniwersalne 200 mm  
Nr 8316-180 JC Noże boczne Power 180 mm  
Nr 8250-180 JC Szczypce uniwersalne Power 180 mm  
Nr 4615 3 Gniazdo próbnika napięcia 220-250 V

Zestaw wiertel kręconych Ø 1 1,5 2 2,5 3 3,5 4 4,5 5 5,5 6 6,5 7 7,5 8 8,5 9 9,5 10 10,5 mm

Wkrętarka grzechotkowa 1/4" SilentGEAR nr 2675 z uchwytem do końcówek

#### -częściowy

172

## Poszczególne elementy w skrócie

### TTB-TS-173



Asortyment kluczy we wkładce CT



Asortyment narzędzi we wkładce CT



#### Asortyment TTB-TS-173

#### Nr

Asortyment kluczy we wkładce CT

Asortyment narzędzi we wkładce CT

#### Zawartość

Grzechotka dwustronna 1/2" nr 1993 U-20  
Przedłużacz 1/2" nr 1990-3 -5 -10  
Gniazdo 1/2" nr D 19, 10 12 13 15 16 17 18 19 22 24 27 30 32 mm  
1/2" końcówka wkrętaka sześciokątna nr IN 19, 5 6 7 8 9 10 12 14 17 19 mm  
Przedłużka 1/2" z magnesem mocującym Nr 1990 M  
Klucz uniwersalny nr 1 B, 8 10 11 12 13 14 15 16 17 18 19 21 22 24 27 30 32 mm  
Skrzynka z kluczami do gniazd bitowych z grzechotką 1/4" nr 666-U-20  
  
Zestaw wkrętaków offsetowych nr H 42-10, 10 szt.  
Zestaw bitów skrętnych nr 666-042, 42 szt,  
3C-Sztuka wkrętaka nr 2150, 4 5, 5 6, 5 8 mm,  
3C wkrętak krzyżowy wgłębienie nr 2160 PH, PH 1 2,  
Szczypce uniwersalne nr 142 10 TL  
Szczypce uniwersalne nr 8133-200 JC  
Frezy boczne nr 8314-180 JC,  
Śrubokręt kontrolny nr 4615 3  
Młotek ślusarski nr 4 E-500,  
Zestaw wiertel krętych nr 8550-024, 24 szt.  
Zestaw przebijaków do kołków nr 316 D, 6 sztuk

#### -częściowy

173

## Poszczególne elementy w skrócie

### 1504 XL-S-198 AGRAR



1504 XL CT6-U10-183



2005 CT4-2153-63



2005 CT4-119-600

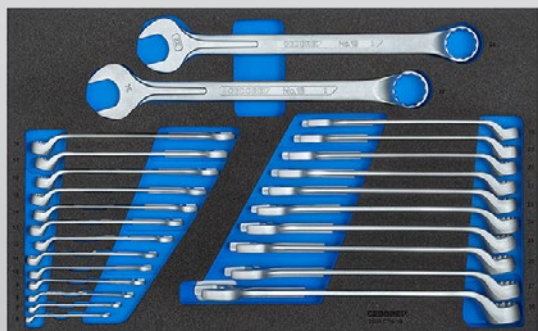

2005 CT4-1B



906



600 H-1500

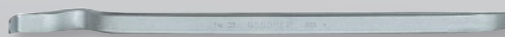

39

#### Asortyment

#### 1504 XL-S-198 AGRAR

| Nr                  | Zawartość  |
|---------------------|--|
| 1504 XL CT6-U10-183 | Zestaw końcówek wkrętakowych 1/4" 620-024, 1/4" uchwyt kwadratowy 2098, 1/4" Socket hex 20 4 4,5 5,5 6 7 8 9 10 11 12 13 14, Końcówka wkrętaka 1/4" IN 20 4 5 6 8, końcówka wkrętaka 1/4" ITX 20 T8 T9 T10 T15 T20 T25, grzechotka dwustronna 2093 U-10, 1/4" uchwyt krzyżowy 2087, 1/4" przedłużka 2090-2-4-6, 1/4" przegub uniwersalny 2095, Gniazdo 1/2" 19 10 11 12 13 14 15 16 17 18 19 20 21 22 23 24 25 26 27 28 29 30 32 33 34 36, 1/2" końcówka wkrętaka IN 19 4 5 6 7 8 9 10 12 14 17 19, 1/2" końcówka wkrętaka ITX 19 L T20-100 T25-100 T27-100 T30-100 T40-100 T45-100 T50-100 T55-100 T60-100, 1993 U-10 T grzechotka odwracalna, rękojeść krzyżowa 1/2" 1987, przedłużka 1990-3-5-10, przegub uniwersalny 1995, szczypce do pomp wodnych 10" 142 10 TL, szczypce do chwytów Gedore 137 10, szczypce do kombinacji 8210-160 JC, Szczypce do cięcia bocznego 8316-200 JC, Szczypce uniwersalne 8133-180 JC, Szczypce płaskie okrągłe 8132 AB-200 JC, Zestaw szczypiec montażowych 8 szt S 8008, Szczypce klucze 10" 183 10 JC |
| 2005 CT4-2153-63    | H 42 EL-88 Zestaw wkrętaków offsetowych, wkrętak offsetowy 42 EL 12 14, 3C-wkrętak 2153 5,5, 3C-wkrętak z nasadką uderzeniową 2154SK 3,5 5,5 6,5 8, 3C-wkrętak 2161 PH 2, 3C-wkrętak z nasadką uderzeniową 2160SK PH 1 2 3 4, 3C-wkrętak 2163 TX T10 T15 T20 T25 T30 T40, taśma stalowa 8 m 4534-8, lampa samochodowa 4610, podnośnik magnetyczny 640-1800, czujnik pomiarowy 702 13 M   |
| 2005 CT4-119-600    | Młotek ślusarski ROTBAND-PLUS 600 H-600, młotek o miękkiej powierzchni 248 H-50, przebijak do kołków 119-2-3-4-5-6-7-8-9-10, przebijak środkowy 100-12, dłuto szczelinowe 104, dłuto krzyżowe 96-175, skrobak uszczelniający 133 K, suwmiarka kieszeniowa 710, szczotka drucziana 644, Pilnik warsztatowy płaski tępy 10" 8701 2-10, pilnik warsztatowy okrągły 10" 8722 2-10, pilnik warsztatowy półokrągły 10" 8725 2-10   |
| 2005 CT4-1B         | Klucz uniwersalny 1 B 6 7 8 9 10 11 12 13 14 15 16 17 18 19 20 21 22 23 24 25 26 27 30 32 34   |
| 600 H-1500          | Młotek ślusarski ROTBAND-PLUS  |
| 39                  | Dźwignia montażowa   |
| 906                 | Nakolannik z litej pianki  |

#### -częściowy

198

## Poszczególne elementy w skrócie

### 1504 XL-S-306 AGRAR

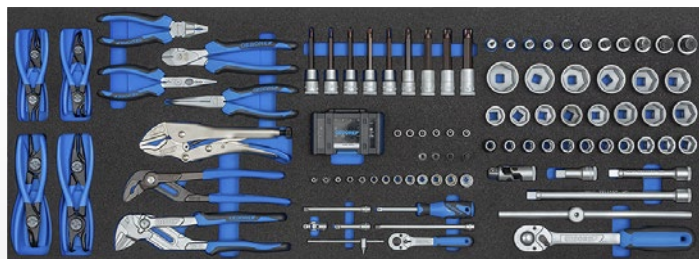

1504 XL CT6-U10-183



906

600 H-1500

39

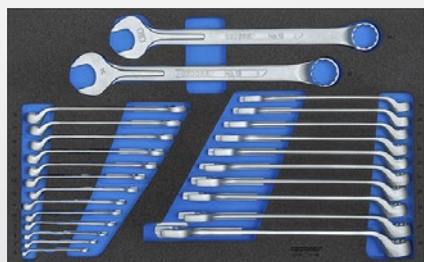

2005 CT4-1B



2005 CT4-2153-63



2005 CT4-119-600



2005 CT4-D19L-2133

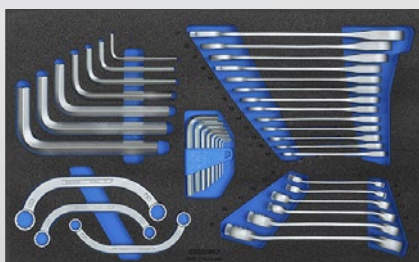

2005 CT4-7R-400

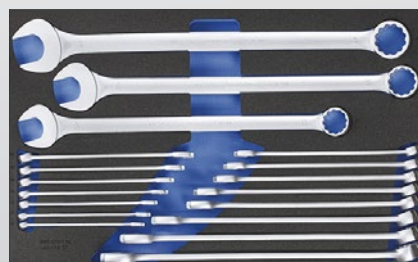

2005 CT4-7 XL

| Asortyment                 | Nr                  | Zawartość   | -częściowy |
|----------------------------|---------------------|---|------------|
| <b>1504 XL-S-306 AGRAR</b> | 1504 XL CT6-U10-183 | Zestaw końcówek wkrętakowych 1/4" 620-024, 1/4" uchwyt kwadratowy 2098, 1/4" Socket hex 20 4 4,5 5,5 6 7 8 9 10 11 12 13 14, Końcówka wkrętaka 1/4" IN 20 4 5 6 8, końcówka wkrętaka 1/4" ITX 20 T8 T9 T10 T15 T20 T25, grzechotka dwustronna 2093 U-10, 1/4" uchwyt krzyżowy 2087, 1/4" przedłużka 2090-2-4-6, 1/4" przegub uniwersalny 2095, Gniazdo 1/2" 19 10 11 12 13 14 15 16 17 18 19 20 21 22 23 24 25 26 27 28 29 30 32 33 34 36, 1/2" końcówka wkrętaka IN 19 4 5 6 7 8 9 10 12 14 17 19, 1/2" końcówka wkrętaka ITX 19 L T20-100 T25-100 T27-100 T30-100 T40-100 T45-100 T50-100 T55-100 T60-100, 1993 U-10 T grzechotka odwracalna, rękojeść krzyżowa 1/2" 1987, przedłużka 1990-3-5-10, przegub uniwersalny 1995, szczytce do pomp wodnych 10" 142 10 TL, szczytce do chwytów Gedore 137 10, szczytce do kombinacji 8210-160 JC, Szczytce do cięcia bocznego 8316-200 JC, Szczytce uniwersalne 8133-180 JC, Szczytce płaskie okrągłe 8132 AB-200 JC, Zestaw szczytce montażowych 8 szt 8008, Szczytce klucze 10" 183 10 JC | 306        |
|                            | 2005 CT4-2153-63    | H 42 EL-88 Zestaw wkrętaków offsetowych, wkrętak offsetowy 42 EL 12 14, 3C-wkrętak 2153 5,5, 3C-wkrętak z nasadką uderzeniową 2154SK 3,5 5,5 6,5 8, 3C-wkrętak 2161 PH 2, 3C-wkrętak z nasadką uderzeniową 2160SK PH 1 2 3 4, 3C-wkrętak 2163 TX T10 T15 T20 T25 T30 T40, taśma stalowa 8 m 4534-8, lampa samochodowa 4610, podnośnik magnetyczny 640-1800, czujnik pomiarowy 702 13 M  |            |
|                            | 2005 CT4-119-600    | Młotek ślusarski ROTBAND-PLUS 600 H-600, młotek o miękkiej powierzchni 248 H-50, przebijak do kołków 119-2-3-4-5-6-7-8-9-10, przebijak środkowy 100-12, dłuto szczelinowe 104, dłuto krzyżowe 96-175, skrobak uszczelniający 133 K, suwmiarka kieszeniowa 710, szcotka druciana 644, Pilnik warsztatowy płaski tępy 10" 8701 2-10, pilnik warsztatowy okrągły 10" 8722 2-10, pilnik warsztatowy półokrągły 10" 8725 2-10  |            |
|                            | 2005 CT4-1B         | Klucz uniwersalny 1 B 6 7 8 9 10 11 12 13 14 15 16 17 18 19 20 21 22 23 24 25 26 27 30 32 34  |            |
|                            | 2005 CT4-D19L-2133  | 1/2" Socket 19 10 11 12 13 14 15 16 17 18 19 20 21 22 23 24 25 26 27 28 29 30 32 33 34 36, 1/2" Socket D 19 L 10 12 13 14 15 16 17 18 19 21 22 24 27 30 32, 1/2" Screwdriver bit IN 19 4 5 6 7 8 9 10 12 14 17 19, Gniazdo wkrętaka 1/2" IN 19 L 6-140 7-140 8-140 9-140 10-140 12-140 14-140, Gniazdo wkrętaka 1/2" ITX 19 L T20-100 T25-100 T27-100 T30-100 T40-100 T45-100 T50-100 T55-100 T60-100, Gniazdo 1/2" TX 19 E10 E11 E12 E14 E16 E18 E20 E24, 1993 U-10 T grzechotka odwracalna, uchwyt krzyżowy 1/2" 1987, przedłużka 1990-3-5-10, przegub uniwersalny 1995, Gniazdo klucza elektrycznego 1/2" K 19 17 18 19 21 22 23 24 27 30 32, przedłużka klucza elektrycznego 1/2" KB 1990-5, Zestaw adapterów 5-częściowy S 2032-05, Klucz nasadowy 2133 6 7 8 10 11 12 13  |            |
|                            | 2005 CT4-7R-400     | Klucz płaski z grzechotką oczkową 7 R 10 11 12 13 14 15 16 17 18 19 21 22 24, Klucz do rozruszników 304 13x15 14x17 19x22, Klucz oczkowy podwójny otwarty 400 9x11 10x12 13x15 14x17 19x22 24x27, Zestaw wkrętaków offsetowych PH 42-88 8 szt, Wkrętak offsetowy 42 7 9 12 14 17 19 22  |            |
|                            | 2005 CT4-7 XL       | Klucz uniwersalny 7 XL 10 11 12 13 14 15 16 17 18 19 21 22 24 27 30 32 36 41  |            |
|                            | 600 H-1500          | Młotek ślusarski ROTBAND-PLUS   |            |
|                            | 39                  | Dźwignia montażowa  |            |
|                            | 906                 | Nakolannik z litej pianki   |            |

# GEDORE

NARZĘDZIA NA CAŁE ŻYCIE

#### GEDORE Werkzeugfabrik GmbH & Co. KG

Remscheider Straße 149  
42899 Remscheid · GERMANY  
Tel. + 49 (0) 21 91- 596 - 0  
Fax + 49 (0) 21 91- 596 - 230  
info@gedore.com  
www.gedore.com

Vertrieb Deutschland  
Tel. + 49 (0) 21 91- 596 - 900  
Fax + 49 (0) 21 91- 596 - 999

#### GEDORE Automotive GmbH

Breslauer Straße 41  
78166 Donaueschingen · GERMANY  
Tel. +49 771 83223-0  
Fax +49 771 83223-90

#### GEDORE Torque Solutions GmbH

Bertha-Benz-Straße 12  
71665 Vaihingen/Enz · GERMANY  
T +49 7042 9441-0  
F +49 7042 9441-41  
torque-solutions@gedore.com

#### GEDORE AUSTRIA GmbH

Gedore-Str. 1  
8190 Birkfeld / Stmk. · AUSTRIA  
Tel. +43 (0) 3174 / 363 64 00  
Fax +43 (0) 3174 / 363 83 20  
sales.austria@gedore.com  
www.gedore.at

#### GEDORE Tools S.A. (Pty) Ltd.

103 Qashana Khuzwayo (Shepstone) Road,  
New Germany, 3610 - South Africa  
PO Box 68, New Germany, 3620  
SOUTH AFRICA  
Tel. +27 (0) 31 / 705 3587  
Fax +27 (0) 31 / 705 32770  
esales@gedore.co.za  
www.gedore.co.za

#### GEDORE IBÉRICA S.L.

c/Arangutxi 12, Poligono Industrial de Jündiz  
01015 Vitoria Alava · SPAIN  
Tel. +34-945-29 22 62  
Fax +34-945-29 21 99  
gedore@gedore.es  
www.gedore.es

#### GEDORE Torque Ltd

(Formerly Gedore UK)  
Tannery Lane, Gosden Common  
Bramley, Guildford  
Surrey  
GU5 0AJ · UNITED KINGDOM  
Tel. +44 (0) 1756 / 70 67 00  
sales@gedoreuk.com  
www.gedoreuk.com

#### GEDORE France SARL

Parc d'activités des Béthunes - La Mare II  
10, avenue du Fief - Bât. 12  
BP 79144 Saint-Ouen-l'Aumône  
F-95074 Cergy Pontoise Cedex · FRANCE  
Tél. +33 (0)1 34 40 16 60  
Fax +33 (0)1 34 40 16 61  
jadore@gedore.fr  
www.gedore.fr

#### GEDORE TECHNAG B.V.

Flemingweg 7, 2408 AV  
Alphen aan den Rijn · NETHERLANDS  
Tel. +31 (0) 172 / 42 73 50  
Fax +31 (0) 172 / 42 73 60  
info@gedore.nl  
www.gedore.nl

#### GEDORE (INDIA) Private Limited

148, Sector 3, IMT Manesar  
Gurgaon – 122051  
Haryana · INDIA  
Tel. +91 (0) 124 22910 – 65/66/67  
Fax +91 124 2341067  
sales@gedoreindia.com  
www.gedore.in

#### GEDORE POLSKA Sp. z o.o.

ul. Żwirki i Wigury 56a  
43-190 Mikołów · POLAND  
Tel. +48 (0) 32 / 738-40 10  
Fax +48 (0) 32 / 738-40 20  
gedore@gedore.pl  
www.gedore.pl

#### Ferramentas GEDORE do Brasil S.A.

Rua Vicentina Maria Fidélis,  
275 Bairro Vicentina  
São Leopoldo - RS | 93025-340 · BRAZIL  
Tel. +55 51- 3589 9200  
Fax + 55 51- 3589 9222  
export@gedore.com.br  
www.gedore.com.br

#### GEDORE TOOLS INC

4055 Faber Pl Dr  
North Charleston SC, 29405 · USA  
Phone: +1 (843) 225 5015  
Fax: +1 (843) 300 0315  
info@gedoretools.com  
www.gedoretools.com

#### GEDORE Tool Trading (Shanghai) Co., Ltd.

1/F, Block 2, 1358 Pingan Road,  
Minhang, Shanghai · CHINA 201109  
Tel. +86-21-3388 7258  
Fax +86-21-3388 7259  
Service Hotline: 400 880 1858  
info@gedore.cn  
www.gedore.cn

Twój Dostawca / stamp:

Brands of the GEDORE Group

gedore.com · ochsenkopf.com

**MAGIC 2023 TOOL PROMOTION** akcja  
obowiązuje od 01.03.2023 do 31.12.2023.  
Oferta ważna do wyczerpania zapasów.

\*Wszystkie ceny to zalecane ceny sprzedaży za sztukę/zestaw. Dostawa bez dekoracji. Zmiany techniczne zastrzeżone. Wszystkie informacje i ceny z zastrzeżeniem błędów składu i druku. Ceny są zalecanymi cenami netto tylko do dalszej odsprzedaży lub użytkowników przemysłowych i nie zawierają podatku VAT. Proszę pytać swoich regionalnych dostawców.

gedore.com