

Têtes à rouler axiales Fette Une efficacité améliorée due aux queues amovibles.

Teste Fette per rullatura assiale
di filetti. Maggiore efficienza
grazie ai gambi intercambiabili.

Les avantages d'une queue réutilisables pour plusieurs têtes à rouler sont manifestes :

La flexibilité est supérieure et un temps précieux est épargné, une tête à rouler équipée de queues différentes pouvant être mise en service sur des machines différentes. Ce qui est aussi un facteur d'économie: en cas d'usure, seul l'accouplement a à être changé.

Fette garantit les meilleurs délais de livraison pour toutes les têtes à rouler.

L'atout de la rapidité: mécanisme de fermeture pour tête à rouler axiale

Pour les tours à revolver, Fette a conçu un mécanisme de fermeture ramenant automatiquement la tête à rouler en position de travail.

La démonstration par les faits :

- Fermeture par le raccord de réfrigérant existant
- Pour toutes têtes à rouler standard avec queue
- Montage simple et rapide – glisser, bloquer, c'est tout
- La fermeture par réfrigérant est facilement intégrée dans le programme de la machine
- La fonction du réfrigérant n'en est pas modifiée
- Flexibilité: utilisable pour plusieurs têtes à rouler et machines

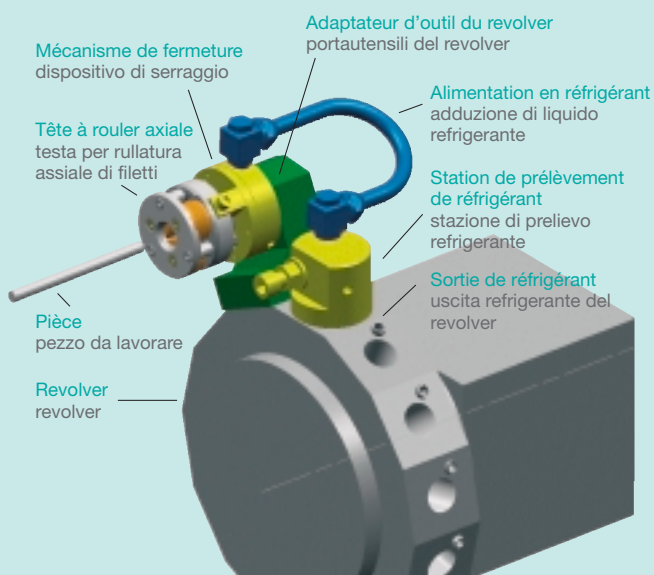

Quando un gambo si può impiegare per più teste per rullatura, i vantaggi sono ben chiari:

Si opera con maggiore flessibilità e si risparmia tempo prezioso, poiché una testa per rullatura con gambi diversi si può impiegare anche su diverse macchine. Sussiste poi un ulteriore fattore economico: in futuro, in caso di usura basta cambiare solo il giunto.

Per tutti i gambi Fette garantisce tempi brevi di fornitura.

Semplicemente più rapido - Dispositivo di serraggio per testa per rullatura assiale di filetti

Per i torni a revolver Fette ha sviluppato un dispositivo di serraggio che porta la testa per rullatura filetti automaticamente di nuovo in posizione di lavoro.

I fatti parlano da soli:

- Il serraggio avviene tramite l'allacciamento del liquido refrigerante
- Per tutte le teste per rullatura filetti standard con gambo
- Montaggio facile e rapido - spingere su, bloccare, pronto
- Il serraggio tramite refrigerante viene semplicemente integrato nel programma di macchina
- Non viene pregiudicata l'efficacia di raffreddamento del refrigerante
- Impiego flessibile, utilizzazione per diverse teste per rullatura filetti e per diverse macchine

Tête à rouler radiale EB de Fette

Roulez là où vous le voulez.

Testa per rullatura assiale di filetti Fette EB

Rulla dove volete voi.

Les limites des têtes à rouler radiales encore une fois repoussées!

Finie l'époque où les têtes à rouler n'étaient utilisables que pour des filetages à l'extrémité d'une pièce. A gauche, à droite ou centrée - la tête radiale EB de Fette travaille à la vitesse de l'éclair dans toutes les positions souhaitées.

Elle bénéficie de tous les avantages qui ont fait la supériorité des systèmes à rouler radiaux de Fette:

- jusque sur flanc ou épaulement
- roulage de matériaux de haute résistance
- temps de production réduits au minimum
- longévité exceptionnelle
- tête à rouler fixe ou rotative

Ceci vaut aussi pour le moletage, le rainurage et le marquage. Efficacité et économie sont au rendez-vous de cette innovation Fette !

Abbattiamo ora le barriere che limitavano le operazioni di rullatura radiale di filetti.

Sono passati i tempi, quando le teste per rullatura filetti si potevano utilizzare soltanto per filetti disposti all'estremità del pezzo da lavorare. A sinistra, a destra o al centro - la testa assiale per rullatura filetti Fette EB esegue rullature velocissime in ogni posizione desiderata.



In aggiunta avete tutti i già noti vantaggi che Fette offre coi suoi sistemi di rullatura radiale:

- fino al collare o fino al fianco
- su materiali di durezza estrema
- con tempi brevissimi di lavorazione
- con durata utile estremamente lunga
- con teste di rullatura fisse o rotanti

Ciò vale anche per zigrinature, scanalature e scritte. Aumentate la vostra efficienza e la vostra economicità adottando questa innovazione di Fette!

L'atout économique : location et location-vente de têtes à rouler Fette

Vous souhaitez ...

- produire une petite série, ultra-rapidement, à la perfection et en limitant vos frais?
- ne pas alourdir inutilement votre budget dans la phase actuelle?
- ne pas vous engager définitivement?
- simplement faire un essai pour voir (sans aucun risque)?

Alors n'hésitez pas à nous louer la tête à rouler dont vous avez besoin !

Vous voulez ...

- amortir plus rapidement vos dépenses?
- jouir des avantages d'une flexibilité financière?
- affecter votre budget de manière optimale?
- bénéficier de toutes les nouveautés techniques?

Choisissez une formule de leasing pour votre tête à rouler! Nous sommes là pour vous conseiller.

Concetto ingegnoso: noleggio e leasing di teste per rullatura filetti Fette

Voleté ...

- produrre una partita limitata di pezzi, molto velocemente, alla perfezione e a costi favorevoli?
- al momento attuale non caricare senza necessità il vostro budget?
- semplicemente evitare di prendere già una decisione definitiva?
- semplicemente provare una volta la novità (No risk - just fun)?

Allora prendete la necessaria testa per rullatura filetti da noi a noleggio!

Voleté...

- ammortizzare più presto?
- rimanere flessibili finanziariamente?
- impiegare il budget in modo ottimale?
- utilizzare sempre le più attuali innovazioni tecniche?

Prendete da noi in leasing le necessarie teste per rullatura filetti! Richiedeteci un'offerta.

**Tel.: LMT Deutschland GmbH
+49 (0) 7364-9579-0**

Les têtes à rouler tangentielles de Fette. Désormais toutes à réglage de précision.

Teste Fette per rullatura tangenziale di filetti. Ora tutte con regolazione fine.

Les pas les plus fins réalisables en toute sécurité, sans formation de copeaux !

Toutes les têtes à rouler tangentielles de Fette sont désormais pourvues d'un réglage de précision limitant le jeu de molette à 0,05 mm et empêchant ainsi sûrement la formation de copeaux. Ce réglage de précision peut être monté sur des têtes tangentielles déjà mises en service, et il est désormais de série sur les têtes T 120F, T 160F, T220F, T350F.

Conçues pour toutes les machines CNC modernes

- Réglage préalable de l'outil en dehors de la machine, aucun arrêt inutile exigé
- Réglage symétrique des molettes par vis centrale, réglable dans n'importe quelle position de montage
- Longueur réduite de 20 %, adaptable sur toutes les machines CNC
- Entraînement de molette optimisé, montage sûr
- Résistance à la déformation élevée grâce à des axes en carbure, usure réduite
- Montage facile, ultra-rapide

Si esegue una sicura regolazione molto esatta del passo di filettatura, senza produzione di trucioli!

Ora con tutte le teste Fette per rullatura tangenziale di filetti è possibile una regolazione fine, che riduce il gioco dei rulli a 0,05 mm, per cui avete la certezza che non si formano trucioli! Si può eseguire un riequipaggiamento con utilizzo della regolazione fine per le teste preesistenti di rullatura tangenziale dei filetti e tale regolazione diviene da subito standard per tutte le teste di rullatura T 120F, T 160F, T220F, T350F.

Concepito e realizzato per tutte le moderne macchine CNC

- L'utensile si regola fuori macchina, per cui non occorre fermare la macchina
- Spostamento simmetrico dei rulli tramite vite centrale di regolazione, regolabile su ogni posizione di montaggio
- Lunghezza d'ingombro ridotta del 20%, installabile su ogni macchina CNC
- Trascinamento dei rulli ottimizzato, sicurezza nel setup
- Lunga durata grazie agli assi in metallo duro, usura minimizzata
- Montaggio semplice, velocissimo e sicuro



Réglage simple du jeu axial des molettes:

Desserrer la vis de serrage (37) et appliquer la clé (42) sur la douille (13) et la tourner dans le sens des aiguilles d'une montre pour régler le jeu axial de la molette à 0,05 mm max. Possibilités de réglage : pas = 0,5 mm. 10 rainures de 0,05 mm chacune.

Ecco come è facile regolare il gioco assiale del rullo:

Allentando la vite di serraggio (37) e inserendo e girando la chiave (42) sulla boccia (13) il gioco assiale del rullo di filettatura si riduce ora ad un massimo di 0,05 mm. Possibilità di regolazione: passo di filettatura = 0,5 mm. 10 scanalature, ognuna da 0,05 mm.

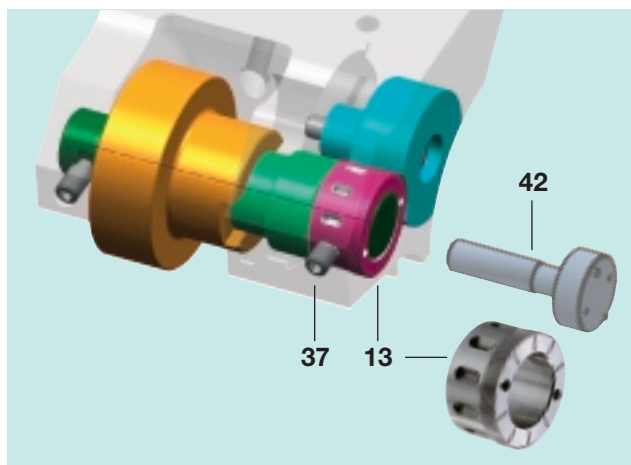

Les systèmes à rouler de Fette

Roulons ensemble vers l'avenir !

Sistemi di rullatura Fette

Inizia per tutti la rullatura del futuro.

Ce qui ne marche pas ne doit pas exister.

Fette a joué un rôle majeur dans l'histoire des systèmes à rouler, en fixant des objectifs technologiques toujours plus élevés - et en concrétisant ceux-ci avec un succès constant. Aucun autre constructeur ne vous propose une gamme comparable, et Fette est en mesure de résoudre pratiquement tous les problèmes d'usinage existants. Leader sur le marché mondial, nous entendons continuer à vous faire bénéficier de notre avance technologique et vous permettre de résoudre vos problèmes spécifiques grâce à un conseil professionnel personnalisé - avec le bon outil au bon endroit et au bon moment. C'est ce que nous souhaitons vous démontrer au travers de la présente brochure.

Un système de qualité certifié

L'ensemble de notre système de qualité a été certifié TÜV en ce qu'il satisfait pleinement aux exigences de la norme DIN ISO 9001 / EN 29001

Conseil technique et planification de production

Personnalisé, individualisé, tourné vers la pratique - le conseil apporté sur site par nos techniciens d'application permet des mettre en service les outils Fette de manière optimale. Un appel suffit pour déclencher l'élaboration de projets de produits et de processus satisfaisant à vos spécifications, incluant les calculs de rendements prévus.

Service-Hotline: +49 4151 12391

Centre d'essais et de formation Fette

Bienvenue dans notre centre technologique de Schwarzenbek! Constatez les avantages des techniques de roulage les plus récentes sur un tour CNC de dernière génération. Testez les outils de notre gamme sur vos propres pièces. Participez à un de nos séminaires et apprenez tout ce qu'il faut savoir sur la réalisation de filets femelles et de profils extérieurs impeccables.

Le service à la carte

Service de livraison rapide, de réapprovisionnement automatique, stockage d'outils, réparations et entretien, affûtage et nouveau revêtement d'outils usagés - nous sommes là quand vous avez besoin de nous. Préoccupez-vous seulement de votre réussite, nous nous chargeons du reste.

www.fette.com

Visitez notre site pour vous informer rapidement et complètement sur la gamme de produits actuels. Les conseils d'application que nous y dispensons vous feront connaître de précieux « trucs » du métier. N'hésitez pas à ajouter cette corde à votre arc.

L'impossible non existe plus.

La storia della tecnologia dei sistemi di rullatura è stata influenzata in modo decisivo da Fette, che ha fissato limiti tecnologici di traguardo sempre più esigenti - con successo. Nessun altro produttore è in grado di offrirvi una gamma paragonabile di prodotti. Non sussiste quasi nessun problema di lavorazione che Fette non riesca a risolvere. Nella nostra qualità di leader settoriale sui mercati mondiali vi metteremo a disposizione al completo anche in futuro il nostro know-how e risolveremo i vostri problemi individuali con una consulenza professionale e personale - con l'utensile giusto, al momento giusto, al posto giusto. Tutto ciò vi viene dimostrato nuovamente nel presente prospetto.

Sistema certificato di assicurazione della qualità

Certificato Cert TÜV per il nostro sistema di ampia assicurazione della qualità, con piena corrispondenza alle norme DIN ISO 9001, relativamente EN 29001.

Consulenza tecnica e pianificazione della produzione

Nel vostro stabilimento i nostri tecnici delle applicazioni vi offrono una consulenza personale, individuale, con orientamento pratico per quanto riguarda l'applicazione ottimale degli utensili Fette. Ottenete proposte di prodotti e di lavorazioni in base alle vostre specificazioni, inclusi i calcoli di resa economica. Basta semplicemente una vostra telefonata.

Hot line del servizio di assistenza: +49 4151 12391

Centro Fette di sperimentazione e addestramento

Benvenuti nel centro tecnologico di Schwarzenbek. Imparate ad impiegare l'attuale tecnica di rullatura su un moderno tornio CNC. Mettete a prova la nostra offerta sui vostri pezzi da lavorare. Partecipate ai nostri seminari sulla rullatura, per imparare tutto quanto riguarda la lavorazione perfetta di filettature esterne e profili esterni.

Servizio di assistenza tecnica messo a punto

Celere servizio di fornitura, servizio automatico per le ordinazioni ulteriori, predisposizione di una scorta di utensili, riparazione e manutenzione, riaffilatura e nuova ricopertura di utensili usati - siamo sempre a vostra disposizione quando avete bisogno di noi. Concentratevi esclusivamente sulle vostre possibilità di successo, il resto è compito nostro.

www.fette.com

Visitate il nostro sito Internet. Ottenete rapidamente ampie informazioni sul nostro attuale programma di prodotti. Imparate qualcosa di nuovo leggendo le nostre informazioni per gli utilizzatori. Utilizzate le nostre unità modulari per raggiungere il successo.



BELIN

Belin Yvon S.A.
F-01590 Lavancia, Frankreich
Tel. +33 (0) 4 74 75 89 89
Fax +33 (0) 4 74 75 89 90
E-mail: belin@belin-y.com
Internet: www.belin-y.com

BILZ

Bilz Werkzeugfabrik GmbH & Co. KG
Vogelsangstraße 8
D-73760 Ostfildern, Deutschland
Tel. +49 (0) 711 3 48 01-0
Fax +49 (0) 711 3 48 12 56
E-mail: info@bilz.de
Internet: www.bilz.de

BOEHLERIT

Boehlerit GmbH & Co. KG
Werk VI-Strasse
Deuchendorf
A-8605 Kapfenberg, Österreich
Tel. +43 (0) 38 62 300-0
Fax +43 (0) 38 62 300-793
E-mail: blk@boehlerit.com
Internet: www.boehlerit.com

FETTE

Fette GmbH
Grabauer Str. 24
D-21493 Schwarzenbek, Deutschland
Tel. +49 (0) 41 51 12-0
Fax +49 (0) 41 51 37 97
E-mail: tools@fette.com
Internet: www.fette.com

KIENINGER

Kieninger GmbH
Vogesenstraße 23
D-77933 Lahr, Deutschland
Tel. +49 (0) 7821 943-0
Fax +49 (0) 7821 943-213
E-mail: info@kieninger.de
Internet: www.kieninger.de

ONSRUD

Onsrud Cutter LP
800 Liberty Drive
Libertyville, Illinois 60048, USA
Tel. +1 (847) 362-1560
Fax +1 (847) 362-5028
E-mail: info@onsrud.com
Internet: www.onsrud.com

Belgien/Belgium

SA LMT Fette NV
Industrieweg 15 B2
1850 Grimbergen
Fon +32-2/2 51 12 36
Fax +32-2/2 51 74 89

Brasilien/Brazil

LMT Böhlerit LTDA.
Rua André de Leão 155 Bloco A
CEP: 04762-030
Socorro-Santo Amaro
São Paulo
Fon +55/11 55 46 07 55
Fax +55/11 55 46 04 76
lmtboehlerit@lmt.com.br

China

Leitz Tooling Systems
(Nanjing) Co. Ltd.
Division LMT
No. 81, Zhong Xin Road
Jiangning Development Zone
Nanjing 211100
Fon +86-25/2 10 31 11
Fax +86-25/2 10 63 76
mwsales@joulouline.com

Deutschland/Germany

LMT Deutschland GmbH
Heidenheimer Straße 84
D-73447 Oberkochen
Tel. +49 (0) 73 64/95 79-0
Fax +49 (0) 73 64/95 79-80 00
E-mail: lmt@LMT-tools.com
Internet: www.LMT-tools.de
www.LMT-tools.com

England/United Kingdom

LMT Fette Ltd.
304 Bedworth Road
Longford
Coventry CV6 6LA
Fon +44 24 76 36 97 70
Fax +44 24 76 36 97 71
sales@lmt-fette.co.uk

Frankreich/France

LMT FETTE
Parc d'Affaires Silic-Bâtiment M2
16 Avenue du Québec
Villebon sur Yvette
Boite Postale 761
91963 Courtaboeuf Cedex
Fon +33-1/69 18 94-00
Fax +33-1/69 18 94-10
jifageol@lmt.fr

Indien/India

LMT Fette India Pvt. Ltd.
29, II Main Road
Gandhinagar, Adyar
Chennai 600 020
Fon +91-44/24 405 136 / 137
Fax +91-44/24 405 1205
sales@lmtfetteindia.com

Italien/Italy

LMT Italy S.r.L.
Via Bruno Buozzi, 31
20090 Serate-Milano
Tel. +39 02 26951000
Fax +39 02 21872456
info@lmt-tools.com
www.lmt-tools.com

Mexiko/Mexico

LMT Boehlerit S.A. de C.V.
Matias Romero No. 1359
Col. Letran Valle
03650 Mexico D.F.
Fon +52 (55) 56 05 50 38
Fax +52 (55) 56 05 85 01
contacto@lmt.com.mx

Österreich/Austria

FETTE Präzisionswerkzeuge
Handelsgesellschaft mbH
Rodlergasse 5
1190 Wien
Fon +43-1/3 68 17 88
Fax +43-1/3 68 42 44
fettewien@fette.com

Singapur/Singapore

LMT Metalworking Technology
Asia PTE Ltd.
1 Clementi Loop 4-04
Clementi West District Park
Singapore 12 98 08
Fon +65 64 62 42 14
Fax +65 64 62 42 15
mkuah@lmt-tools.com

Spanien/Spain

LMT Boehlerit S.L.
C/. Narcis Monturiol, 11 Planta 1a
08339 Vilassar De Dalt (Barcelona)
Fon +34-93/7 50 79 07
Fax +34-93/7 50 79 25
lmt@lmt.es

Tschechien/Czech Republic

LMT FETTE spol. sr.o.
Drážni 7
627 00 Brno-Slatina
Fon +420-5/48 21 87 22
Fax +420-5/48 21 87 23
lmt.fette@id.cz

LMT Fette spol. sr.o.
Kancelaf Boehlerit
Vodni 1972. CZ-760 01 ZLIN
Fon +420 57 72 14 989
Fax +420 57 72 19 061

Türkei/Turkey

Böhler Sert Maden Takim Sanayi
ve Ticaret A.S.
Ankara Asfalti ü zeri No.22
Kartal 81412
Istanbul
P.K. 167
Fon +90-216/3 06 65 70
Fax +90-216/3 06 65 74
satis@bohler.com.tr

Ungarn/Hungary

LMT Boehlerit KFT.
Kis-Duma U.6
PoBox 2036 Erdliget Pf. 32
2030 Erd
Fon +36/23 52 19 10
Fax +36/23 52 19 14
schilling@leitz.hu

USA

Kanada/Canada
LMT-FETTE Inc.
18013 Cleveland Parkway
Suite 180
Cleveland, Ohio 44135
Fon +1-2 16/3 77-61 30
Fax +1-2 16/3 77-07 87
lmtfette@lmtfette.com

Your contact person

FETTE



Têtes à rouler - nouveautés

Axiales • Radiales • Tangentielles

Des solutions d'avenir

Novità sistemi di rullatura

Assiale • Radiale • Tangenziale

Aperte nuove prospettive per il futuro



Leitz Metalworking Technology Group
BELIN • BILZ • BOEHLERIT •
FETTE • KIENINGER • ONSRUD